



# POMPES D'ASSÈCHEMENT ABS.

[www.absgroup.com](http://www.absgroup.com)



We know how water works

[www.motralec.com](http://www.motralec.com) / [service-commercial@motralec.com](mailto:service-commercial@motralec.com) / 01.39.97.65.10

# VOUS NE VERREZ PAS LA DIFFÉRENCE, VOUS LA RESSENTIREZ.

**Choisissez ABS et vous obtiendrez bien plus qu'une simple pompe appropriée. L'assèchement rapide d'un chantier est un aspect primordial de la productivité. Nous pouvons vous aider à anticiper un assèchement efficace, dans n'importe quelle situation – chantiers, tunnels, mines, chantiers navals et cales sèches.**

Chez ABS, notre intérêt pour l'assèchement est bien ancré, mais nous avons réalisé que pour de nombreux utilisateurs, le principal intérêt consiste à évacuer l'eau le plus tôt possible. Le débit, le choix de la pompe, la consommation d'énergie et bien d'autres spécifications sont particulièrement importantes au moment de planifier vos projets. Nous vous fournirons la solution

la plus efficace en fonction de vos exigences spécifiques.

Une expertise technique de plus de 40 ans et notre expérience du terrain nous permet de proposer une gamme complète de pompes submersibles et motorisées. La modification des besoins en cours de projet peut transformer le financement d'un projet d'assèchement en un véritable casse-tête. La société

ABS vous offre non seulement une vaste gamme d'équipements et de services, mais également des solutions comprenant des contrats d'achat, de location ou de service.

En mettant à contribution notre vaste réseau de centres de service et de partenaires commerciaux, vos problèmes d'inondation seront résolus de manière rapide et efficace, sans interruption de votre calendrier.





#### **POMPES SUBMERSIBLES D'ÉPUISEMENT ABS GAMME J..... 4**

Pour eau et eaux boueuses  
Contacteur intégré avec protection du moteur  
Conception en aluminium léger

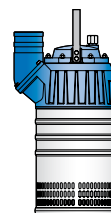

#### **POMPES À BOUES SUBMERSIBLES ABS GAMME JS ..... 8**

Pour boues et eaux chargées en particules solides  
Contacteur intégré avec protection du moteur  
Conception en aluminium léger/fonte nodulaire

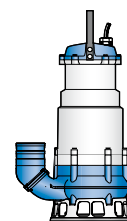

#### **POMPES À BOUES SUBMERSIBLES ABS GAMME JT.....10**

Pour boues et eaux chargées en particules solides  
Pompe portable avec poignée, support et refoulement  
Pompe hydraulique Vortex en fonte

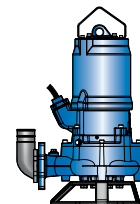

#### **POMPE À MEMBRANE ABS.....13**

Pour eaux boueuses et boues chargées de particules solides  
Possibilité d'auto-amorçage

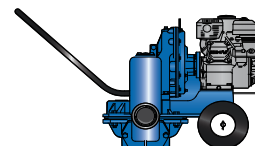

#### **OPTIONS & ACCESSOIRES.....14**

### **CONFIEZ NOUS VOS BESOINS, NOUS VOUS APPORTERONS LA SOLUTION.**

- Produit pompé
- Débit requis
- Conditions du site
- Programmation
- Disponibilité et logistique
- Nécessité d'un service d'urgence ou d'assistance
- Combinaison adéquate de location/achat de pompe
- Planification du projet
- Achat, location ou leasing

# POMPES SUBMERSIBLES D'ÉPUISEMENT ABS GAMME J

Les pompes d'épuisement submersibles J 5 - 604 et JC 24 - 84 d'ABS conviennent au pompage d'eau et d'eaux boueuses. Dès leur livraison sur site, elles sont prêtes pour une utilisation immédiate. Le poids léger et le faible encombrement rendent le transport, la manipulation et l'installation faciles et sûrs. Il suffit de les brancher pour qu'elles démarrent !

## 1 Démarrage facile – branchez l'unité sans risque de surchauffe

Le contacteur intégré et les sondes de température dans les enroulements statoriques, protègent le moteur des risques de surchauffe et fournissent de plus une fonction de remise en marche automatique.

## 2 Haute résistance à l'usure – un simple investissement pour des années de fonctionnement rentables

La roue en acier chromé et les pièces d'usure ajustables, recouvertes de caoutchouc nitrile résistant à l'huile, garantissent une longue durée de vie et une efficacité hors paire.

## 3 Fonctionnement fiable – temps de maintenance minimisé

La double jupe extérieure et la réfrigération efficace permettent à la pompe de fonctionner en continue, à sec ou avec peu d'eau, sans risque d'endommager le moteur. La jupe extérieure en acier inox, les pièces en alliage léger d'aluminium et les

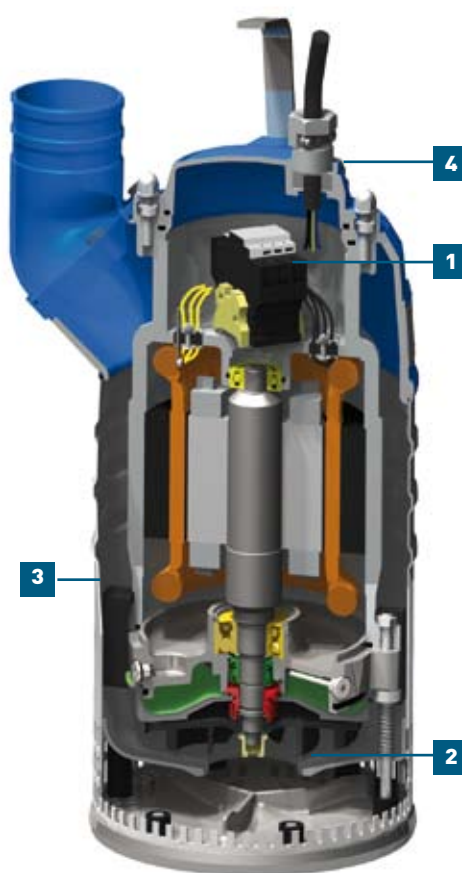

garnitures mécaniques d'arbre en carbure de silicium assurent à la pompe un fonctionnement irréprochable.

## 4 Service et entretien aisés – une meilleure rentabilité

Grâce à la conception modulaire, le principe de fonctionnement est identique à toute la gamme et les pièces de rechange sont interchangeables. Accès aisé à la boîte de dérivation, par le capot supérieur de la pompe.

Le moteur est étanchéifié séparément de la boîte de dérivation, pour des raisons de protection. Le bac à huile est rempli d'huile blanche écologique pour simplifier le contrôle des conditions d'étanchéité. Sur les modèles J205 et J405, l'entretien est simplifié grâce à l'usage d'une garniture mécanique de type cartouche.

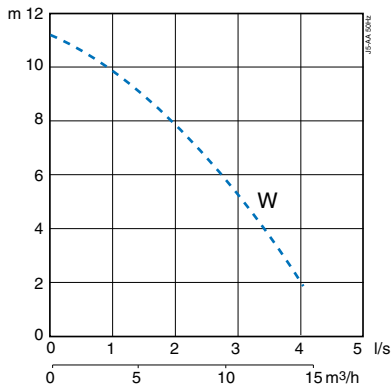

## ABS J 5 W

**J 5 W** **monophasée**

Puissance:  
 nominale moteur P<sub>2</sub> 0,48 kW  
 Max. absorbée P<sub>1</sub> 0,59 kW  
 Refoulement Flexible 2"  
 Raccord G 2"

Poids (sans câble) 9,5 kg  
 Protection moteur intégrée  
 Câble électrique 10 m H07RN-F

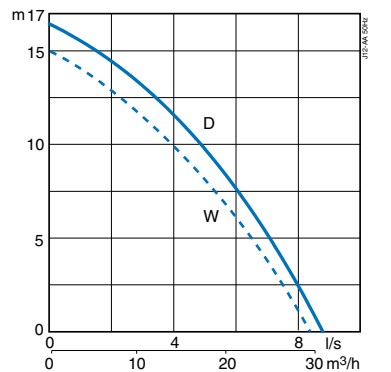
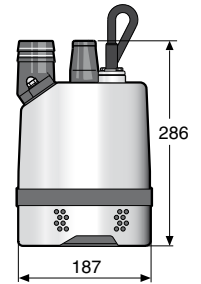

## ABS J 12

**J 12 W/J 12 WKS\*** **monophasée**  
**J 12 D/J 12 DKS\*** **triphasée**

Puissance:  
 nominale moteur P<sub>2</sub> 1,0 kW (triphasée)  
 0,9 kW (monophasée)  
 Max. absorbée P<sub>1</sub> 1,3 kW (triphasée)  
 1,2 kW (monophasée)  
 Refoulement Flexible 1½", 2", 2½", 3"  
 Raccord G 2", 2½", 3"

Poids (sans câble) 16 kg  
 Protection moteur intégrée  
 Câble électrique 20 m H07RN-F

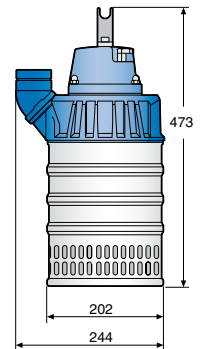

\*) Flotteur intégré disponible en option.

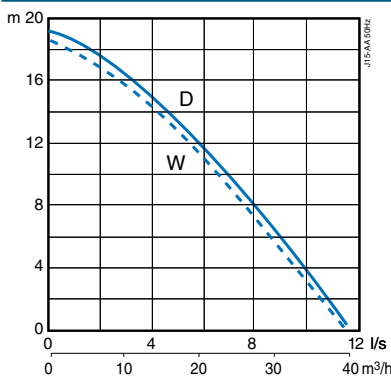

## ABS J 15

**J 15 W/J 15 WKS\*** **monophasée**  
**J 15 D/J 15 DKS\*** **triphasée**

Puissance:  
 nominale moteur P<sub>2</sub> 1,4 kW  
 1,8 kW  
 Max. absorbée P<sub>1</sub> 1,8 kW  
 Refoulement Flexible 1½", 2", 2½", 3"  
 Raccord G 2", 2½", 3"

Poids (sans câble) 16,5 kg (D)  
 18 kg (W)  
 Protection moteur intégrée  
 Câble électrique 20 m H07RN-F

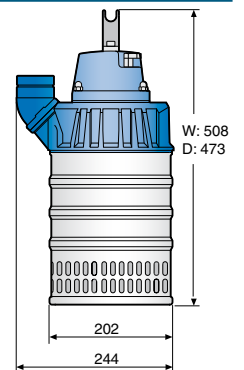

\*) Flotteur intégré disponible en option.

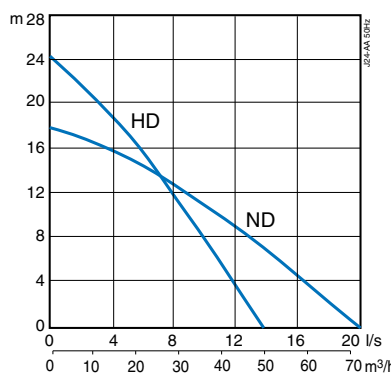

## ABS J 24

**J 24 ND** **Moyenne pression, triphasée**  
**J 24 HD** **Haute pression, triphasée**

Puissance:  
 nominale moteur P<sub>2</sub> 2,2 kW  
 3,0 kW  
 Max. absorbée P<sub>1</sub> 3,0 kW  
 Refoulement Flexible 2½", 3", 4"  
 Raccord G 2½", 3", 4"

Poids (sans câble) 27 kg  
 Protection moteur intégrée  
 Câble électrique 20 m H07RN-F

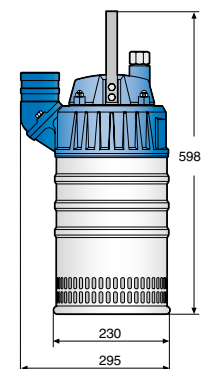

PU Lining disponible en option.

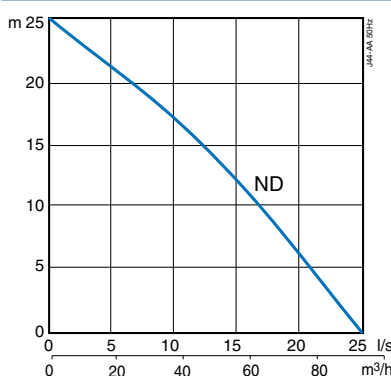

## ABS J 44

**J 44 ND** **Moyenne pression, triphasée**

Puissance:  
 nominale moteur P<sub>2</sub> 4,2 kW  
 5,0 kW  
 Max. absorbée P<sub>1</sub> 5,0 kW  
 Refoulement Flexible 2½", 3", 4"  
 Raccord G 2½", 3", 4"

Poids (sans câble) 36 kg  
 Protection moteur intégrée  
 Câble électrique 20 m H07RN-F

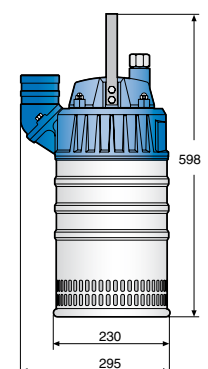

PU Lining disponible en option.

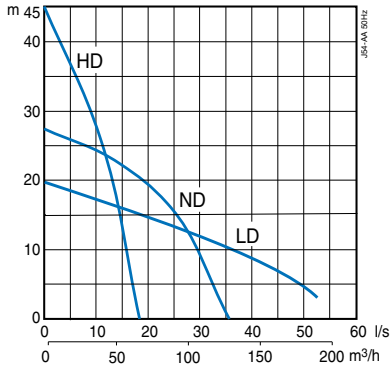

## ABS J 54

**J 54 ND**  
**J 54 HD**  
**J 54 LD**

Puissance:  
nominale moteur P<sub>2</sub>  
Max. absorbée P<sub>1</sub>  
Refoulement

Poids (sans câble)  
Protection moteur  
Câble électrique

**Moyenne pression, triphasée**  
**Haute pression, triphasée**  
**Basse pression, triphasée**

5,8 kW  
6,8 kW  
Flexible 3", 4", 6"  
Raccord G 3", 4", 6"

50 kg  
intégrée  
20 m H07RN-F

PU Lining disponible en option (ND+HD).

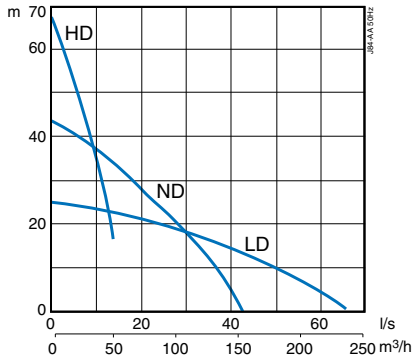
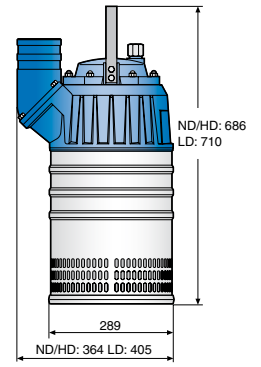

## ABS J 84

**J 84 ND**  
**J 84 HD**  
**J 84 LD**

Puissance:  
nominale moteur P<sub>2</sub>  
Max. absorbée P<sub>1</sub>  
Refoulement

Poids (sans câble)  
Protection moteur  
Câble électrique

**Moyenne pression, triphasée**  
**Haute pression, triphasée**  
**Basse pression, triphasée**

9,4 kW  
10,8 kW  
Flexible 3", 4", 6"  
Raccord G 3", 4", 6"

70 kg (ND, LD), 75 kg (HD)  
intégrée  
20 m H07RN-F

PU Lining disponible en option (ND).

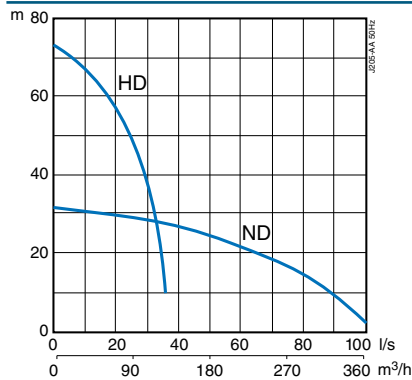
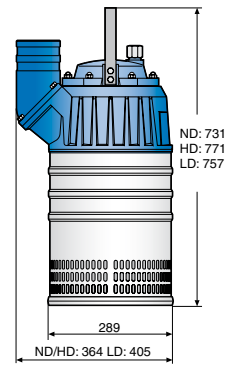

## ABS J 205

**J 205 ND**  
**J 205 HD**

Puissance:  
nominale moteur P<sub>2</sub>  
Max. absorbée P<sub>1</sub>  
Refoulement

Poids (sans câble)  
Protection moteur  
Câble électrique

**Moyenne pression, triphasée**  
**Haute pression, triphasée**

21 kW  
24 kW  
Flexible 4", 6", 8"  
Raccord G 4", 6", 8"

155 kg  
intégrée  
20 m H07RN-F

PU Lining disponible en option.

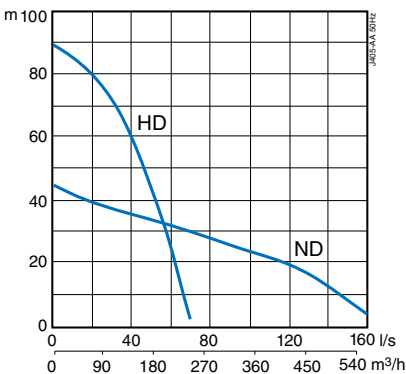
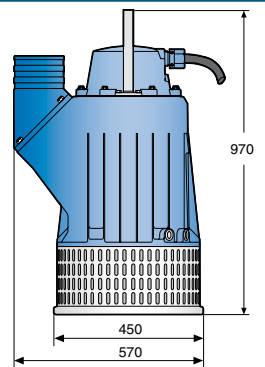

## ABS J 405

**J 405 ND**  
**J 405 HD**

Puissance:  
nominale moteur P<sub>2</sub>  
Max. absorbée P<sub>1</sub>  
Refoulement

Poids (sans câble)  
Protection moteur  
Câble électrique

**Moyenne pression, triphasée**  
**Haute pression, triphasée**

35 kW  
39,5 kW  
Flexible 4", 6", 8"  
Raccord G 4", 6", 8"

270 kg  
thermo-sondes  
20 m H07RN-F

PU Lining disponible en option.

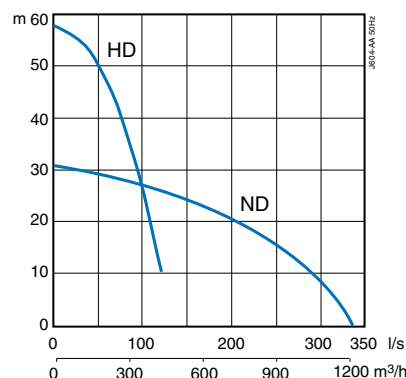
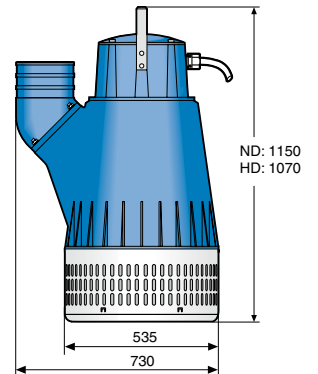

## ABS J 604

**J 604 ND**  
**J 604 HD**

Puissance:  
nominale moteur P<sub>2</sub>  
Max. absorbée P<sub>1</sub>  
Refoulement

Poids (sans câble)  
Protection moteur  
Câble électrique

**Moyenne pression, triphasée**  
**Haute pression, triphasée**

56 kW  
61 kW  
Flexible 6", 8", 10"  
Raccord G 6", 8"

525 kg  
thermo-sondes  
20 m H07RN-F

PU Lining disponible en option.

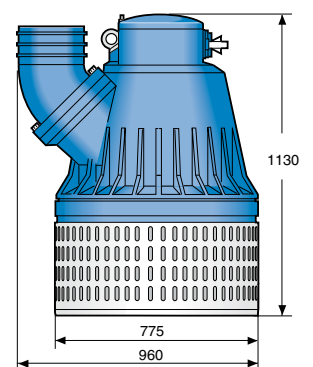

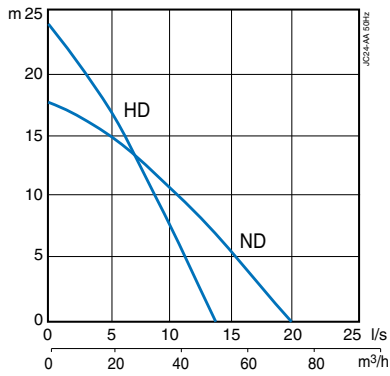

## ABS JC 24

JC 24 ND  
JC 24 HD

Moyenne pression, triphasée  
Haute pression, triphasée

Puissance:  
nominale moteur P<sub>2</sub> 2,2 kW  
Max. absorbée P<sub>1</sub> 3,0 kW  
Refolement Raccord G 3"  
Poids (sans câble) 27 kg  
Protection moteur intégrée  
Câble électrique 20 m H07RN-F

PU Lining disponible en option.

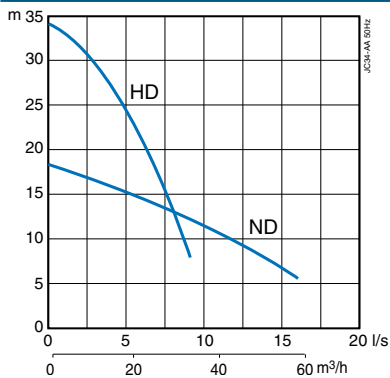
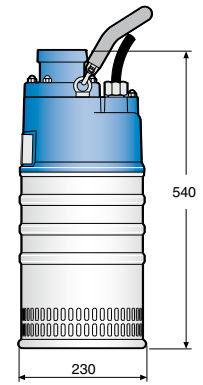

## ABS JC 34

JC 34 ND  
JC 34 HD

Moyenne pression, triphasée  
Haute pression, triphasée

Puissance:  
nominale moteur P<sub>2</sub> 3,0 kW  
Max. absorbée P<sub>1</sub> 3,8 kW  
Refolement 2", 3"  
Raccord G 2", 3"  
Poids (sans câble) 31 kg  
Protection moteur intégrée  
Câble électrique 20 m H07RN-F

Poids (sans câble)  
Protection moteur  
Câble électrique

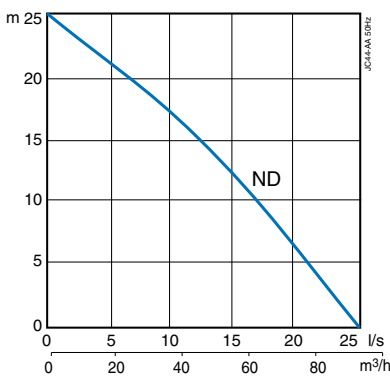
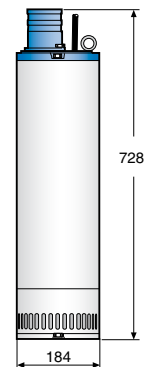

## ABS JC 44

JC 44 ND

Moyenne pression, triphasée

Puissance:  
nominale moteur P<sub>2</sub> 4,2 kW  
Max. absorbée P<sub>1</sub> 5,0 kW  
Refolement Raccord G 3"  
Poids (sans câble) 36 kg  
Protection moteur intégrée  
Câble électrique 20 m H07RN-F

PU Lining disponible en option.

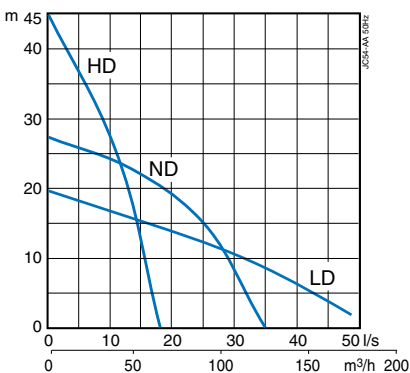
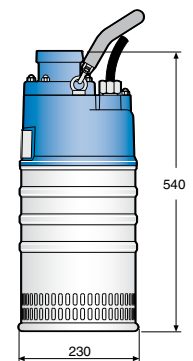

## ABS JC 54

JC 54 ND  
JC 54 HD  
JC 54 LD

Moyenne pression, triphasée  
Haute pression, triphasée  
Basse pression, triphasée

Puissance:  
nominale moteur P<sub>2</sub> 5,8 kW  
Max. absorbée P<sub>1</sub> 6,8 kW  
Refolement Raccord G 3", 4"  
Poids (sans câble) 50 kg  
Protection moteur intégrée  
Câble électrique 20 m H07RN-F

PU Lining disponible en option (ND+HD).

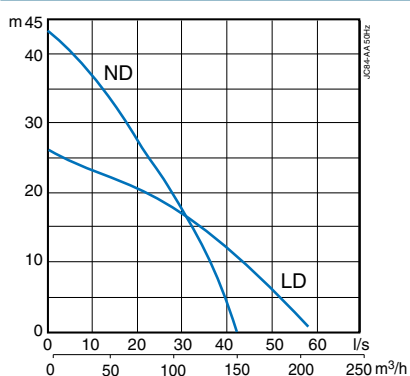
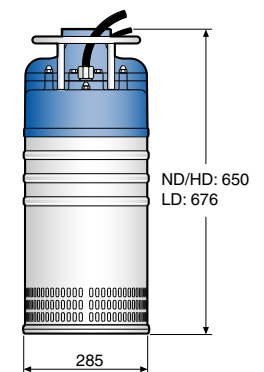

## ABS JC 84

JC 84 ND  
JC 84 LD

Moyenne pression, triphasée  
Basse pression, triphasée

Puissance:  
nominale moteur P<sub>2</sub> 9,4 kW  
Max. absorbée P<sub>1</sub> 10,8 kW  
Refolement Raccord G 3", 4"  
Poids (sans câble) 70 kg  
Protection moteur intégrée  
Câble électrique 20 m H07RN-F

PU Lining disponible en option (ND).

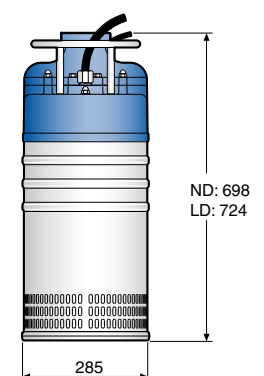

# POMPES À BOUES SUBMERSIBLES ABS GAMME JS

Les pompes à boues submersibles JS 12 – 84 d'ABS se prêtent particulièrement au pompage d'eaux boueuses et d'eaux chargées de solides. Petites et d'un poids léger, elles sont développées en particulier pour des applications nécessitant des capacités de manipulations aisée et sûre. Une fois une pompe JS installée, elle fonctionne sans risque de surchauffe du moteur ni de colmatage.

## 1 Démarrage facile – branchez l'unité sans risque de surchauffe

Le contacteur intégré et les sondes de température dans les enroulements statoriques, protègent le moteur des risques de surchauffe et fournissent de plus une fonction de remise en marche automatique.

## 2 Pompage sans risque de colmatage – une section de passage importante

La pompe est munie d'une roue Vortex qui permet de grands débits pour des solides importants. La roue est disponible dans différentes dimensions pour répondre à vos exigences spécifiques.

## 3 Fiabilité et résistance à l'usure – un simple investissement pour des années de fonctionnement rentables

La roue et le corps de pompe sont en fonte ductile résistant à l'usure, pour une longévité et une durabilité optimales. La double garniture mécanique dans un bain d'huile avec

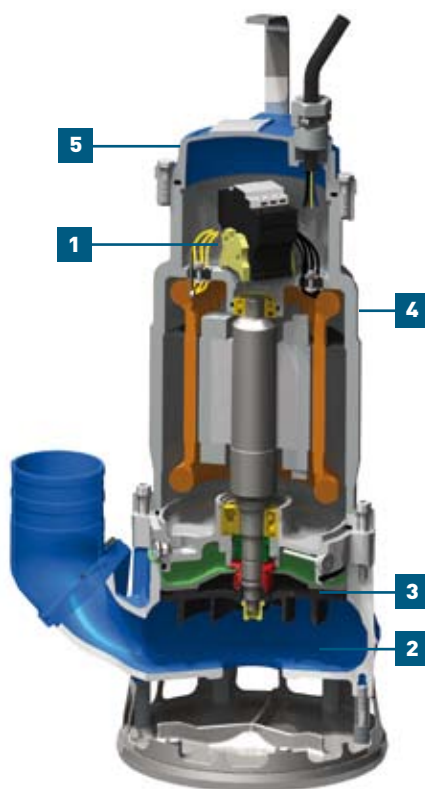

garniture primaire en carbure de silicium, procure un fonctionnement fiable et une durée de vie prolongée.

## 4 Manipulation aisée – conçue pour être facile à déplacer

Toutes les pièces coulées du moteur sont en alliage léger d'aluminium, afin de faciliter le déplacement de la pompe à l'endroit désiré.

## 5 Service et entretien aisés – une meilleure rentabilité

Grâce à la conception modulaire, le principe de fonctionnement est identique à toute la gamme et les pièces de rechange sont interchangeables. Les coûts de maintenance se trouvent de ce fait sensiblement réduits. Accès aisé à la boîte de dérivation, par le capot supérieur de la pompe. Le moteur est étanchéifié séparément de la boîte de dérivation, pour des raisons de protection. Le bac à huile est rempli d'huile blanche écologique pour simplifier le contrôle des conditions d'étanchéité.

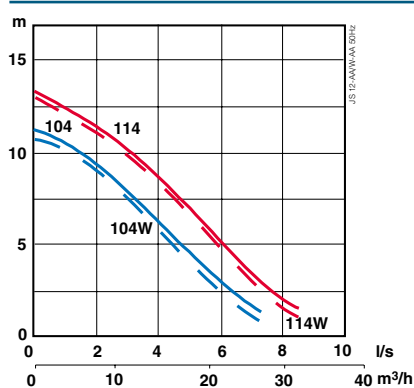

## ABS JS 12

JS 12 W -104  
JS 12 W/WKS\* -114  
JS 12 D -104  
JS 12 D/DKS\* -114

Puissance:  
nominale moteur P<sub>2</sub>  
Max. absorbée P<sub>1</sub>  
Passage libre  
Refoulement

Poids (sans câble)  
Protection moteur  
Câble électrique

monophasée  
monophasée  
triphasée  
triphasée

0,9 kW  
1,2 kW  
45 x 40 mm  
Flexible 2", 2½", 3"  
Raccord G 2", 2½", 3"

18 kg  
intégrée  
20 m H07RN-F

\*) Flotteur intégré disponible en option.

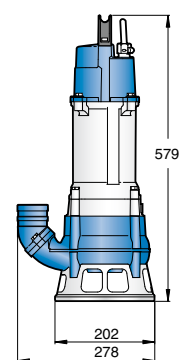



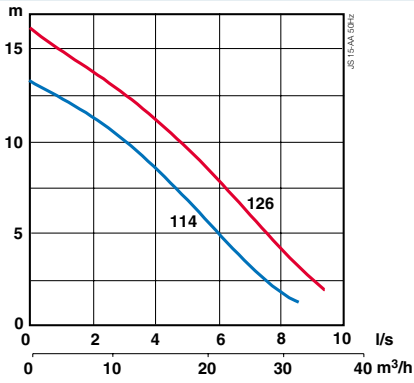

## ABS JS 15

**JS 15D -114**  
**JS 15D/DKS\* -126**

**triphasée**  
**triphasée**

Puissance:  
nominale moteur P<sub>2</sub> 1,3 kW  
Max. absorbée P<sub>1</sub> 1,6 kW  
Passage libre 45 x 40 mm  
Refoulement Flexible 2", 2½", 3"  
Raccord G 2", 2½", 3"

Poids (sans câble) 18 kg  
Protection moteur intégrée  
Câble électrique 20 m H07RN-F

\*) Flotteur intégré disponible en option.

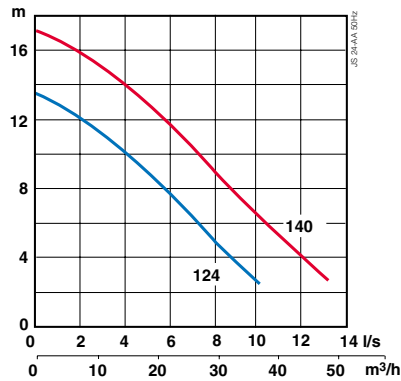
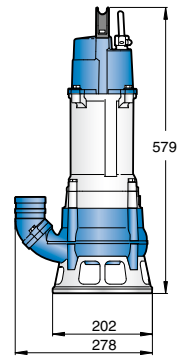

## ABS JS 24

**JS 24D/DKS\* -124**  
**JS 24D/DKS\* -140**

**triphasée**  
**triphasée**

Puissance:  
nominale moteur P<sub>2</sub> 2,0 kW  
Max. absorbée P<sub>1</sub> 2,4 kW  
Passage libre 55 x 40 mm  
Refoulement Flexible 2½", 3", 4"  
Raccord G 2½", 3", 4"

Poids (sans câble) 29 kg  
Protection moteur intégrée  
Câble électrique 20 m H07RN-F

\*) Flotteur intégré disponible en option.

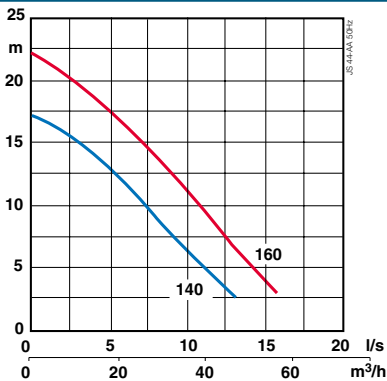
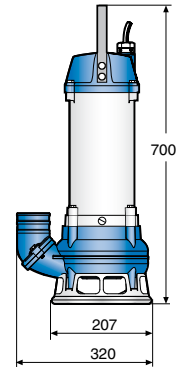

## ABS JS 44

**JS 44D/DKS\* -140**  
**JS 44D/DKS\* -160**

**triphasée**  
**triphasée**

Puissance:  
nominale moteur P<sub>2</sub> 3,3 kW  
Max. absorbée P<sub>1</sub> 3,9 kW  
Passage libre 55 x 40 mm  
Refoulement Flexible 2½", 3", 4"  
Raccord G 2½", 3", 4"

Poids (sans câble) 36 kg  
Protection moteur intégrée  
Câble électrique 20 m H07RN-F

\*) Flotteur intégré disponible en option.

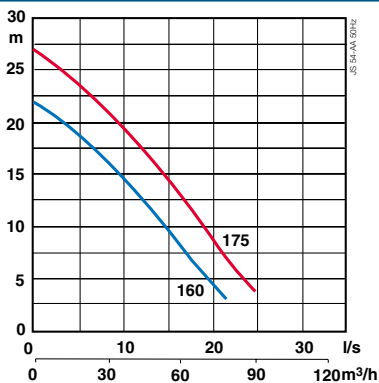
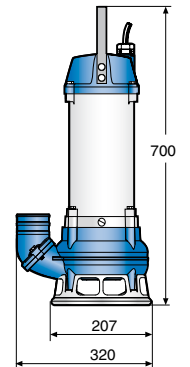

## ABS JS 54

**JS 54D-160**  
**JS 54D-175**

**triphasée**  
**triphasée**

Puissance:  
nominale moteur P<sub>2</sub> 5,2 kW  
Max. absorbée P<sub>1</sub> 6,2 kW  
Passage libre 55 x 45 mm  
Refoulement Flexible 3", 4"  
Raccord G 3", 4"

Poids (sans câble) 54 kg  
Protection moteur intégrée  
Câble électrique 20 m H07RN-F

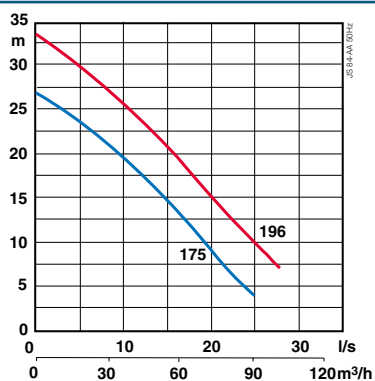
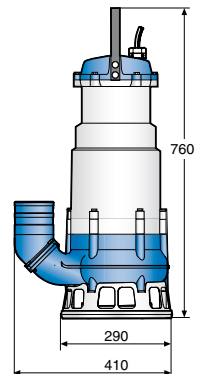

## ABS JS 84

**JS 84D-175**  
**JS 84D-196**

**triphasée**  
**triphasée**

Puissance:  
nominale moteur P<sub>2</sub> 8,0 kW  
Max. absorbée P<sub>1</sub> 9,4 kW  
Passage libre 55 x 45 mm  
Refoulement Flexible 3", 4"  
Raccord G 3", 4"

Poids (sans câble) 67 kg  
Protection moteur intégrée  
Câble électrique 20 m H07RN-F

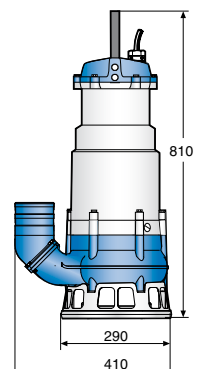

# POMPES À BOUES SUBMERSIBLES ABS GAMME JT

Les pompes à boues submersibles JT 15 – 250 d'ABS se présentent particulièrement au pompage d'eaux boueuses et d'eaux chargées de solides. La conception robuste en fonte procure une pompe solide prévue pour une utilisation dans des conditions extrêmes. La pompe fonctionne quel que soit le niveau de l'eau, sans risque de surchauffe du moteur.

## 1 Fonctionnement à sec – aucun besoin de contrôle de la pompe

Le système d'enveloppe de refroidissement et la fonction de marche/arrêt automatique autorisent un fonctionnement à sec sans risque de dommages pour les garnitures mécaniques ou le moteur.

## 2 Pompage sans risque de colmatage – une section de passage importante

La pompe JT est munie d'une roue Vortex à passage libre qui permet de grands débits pour des solides importants.

## 3 Manipulation aisée – conçue pour être facile à déplacer

Le support en fonte nodulaire et la poignée en acier inoxydable simplifient le déplacement et l'installation de la pompe JT.

## 4 Fiabilité – un simple investissement pour des années de fonctionnement rentables

La roue Vortex ABS n'exige aucun réglage du rotor/de la plaque d'usure. Elle minimise la charge sur l'arbre et sur les paliers, contribuant ainsi à un fonctionnement fiable et à

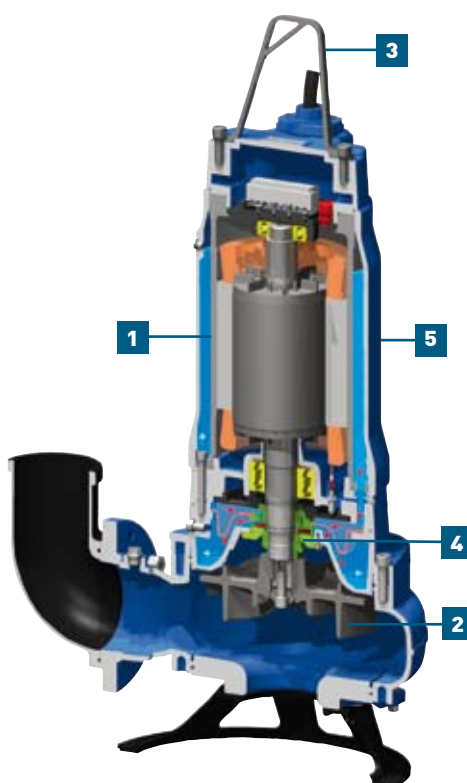

un entretien simplifié. Les pompes à boues JT sont toutes dotées d'une garniture mécanique en carbure de silicium pour un fonctionnement sûr et une longue durée de vie.

## 5 Service et entretien aisés – une meilleure rentabilité

Grâce à la conception modulaire, le principe de fonctionnement est identique à toute la gamme et les pièces de rechange sont interchangeables. Les coûts de maintenance se trouvent de ce fait sensiblement réduits. Les pompes ABS JT 40-250 comportent une garniture mécanique de type cartouche, simplifiant l'entretien sur site.

## 6 Plus de sécurité – éviter les conséquences désagréables

Toutes les pompes à boues JT sont disponibles en version antidéflagrante conformément aux normes EExd IIB T4 / ATEX. Le carter d'huile sur la JT15 - 30 est rempli d'huile blanche et sur la JT 40 - 250 d'un liquide de refroidissement au glycol écologique.

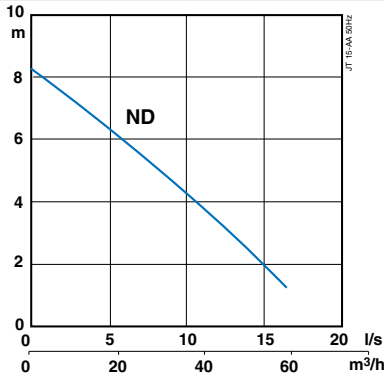

## ABS JT 15

**Type** ND

Puissance:  
 nominale moteur P<sub>2</sub> 1,3 kW  
 Max. absorbée P<sub>1</sub> 1,93 kW  
 Passage libre 60 mm  
 Refoulement Flexible 3"  
 Raccord G 3"  
 Bride de la volute DN 80  
 Poids (sans câble) 47 kg  
 Protection moteur thermo-sondes  
 Câble électrique 20 m H07RN-F

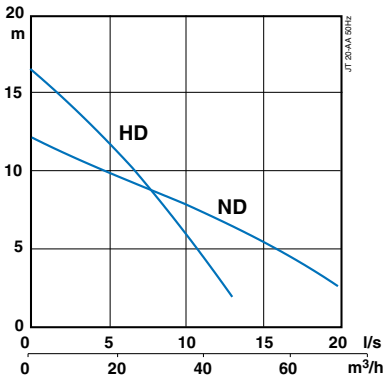
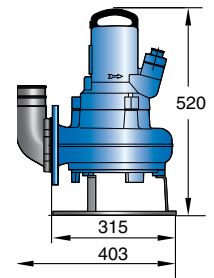

## ABS JT 20

**Type** HD ND

Puissance:  
 nominale moteur P<sub>2</sub> 1,7 kW 2,2 kW  
 Max. absorbée P<sub>1</sub> 2,31 kW 2,88 kW  
 Passage libre 40 mm 60 mm  
 Refoulement Flexible 3" Flexible 3"  
 Raccord G 3" Raccord G 3"  
 Bride de la volute DN 65 DN 80  
 Poids (sans câble) 41 kg 47 kg  
 Protection moteur thermo-sondes  
 Câble électrique 20 m H07RN-F

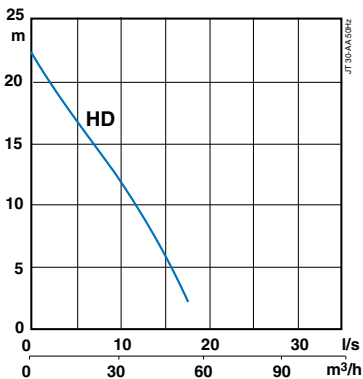
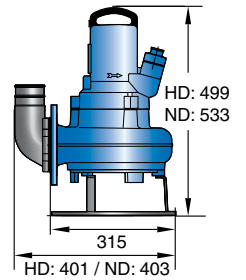

## ABS JT 30

**Type** JT 30 HD

Puissance:  
 nominale moteur P<sub>2</sub> 3,0 kW  
 Max. absorbée P<sub>1</sub> 3,74 kW  
 Passage libre 40 mm  
 Refoulement Flexible 3"  
 Raccord G 3"  
 Bride de la volute DN 65  
 Poids (sans câble) 48 kg  
 Protection moteur thermo-sondes  
 Câble électrique 20 m H07RN-F

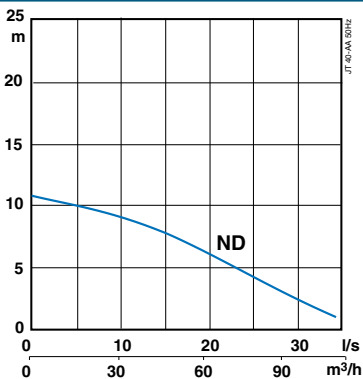
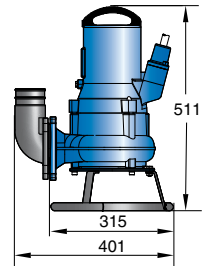

## ABS JT 40

**Type** JT 40 ND

Puissance:  
 nominale moteur P<sub>2</sub> 3,0 kW  
 Max. absorbée P<sub>1</sub> 3,95 kW  
 Passage libre 100 mm  
 Refoulement Flexible 4"  
 Raccord G 4"  
 Bride de la volute DN 100  
 Poids (sans câble) 111 kg  
 Protection moteur thermo-sondes  
 Câble électrique 20 m H07RN-F

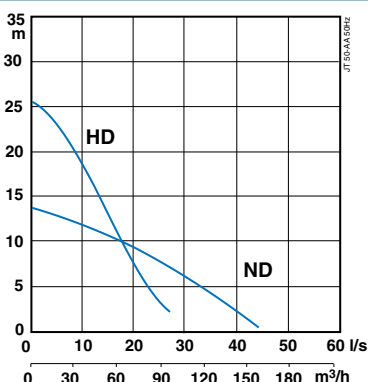
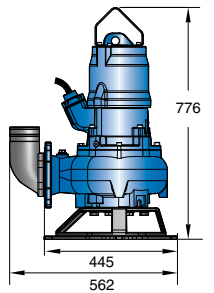

## ABS JT 50

**Type** HD ND

Puissance:  
 nominale moteur P<sub>2</sub> 5,5 kW 6,0 kW  
 Max. absorbée P<sub>1</sub> 6,49 kW 7,22 kW  
 Passage libre 65 mm 100 mm  
 Refoulement Flexible 3" Flexible 4"  
 Raccord G 3" Raccord G 4"  
 Bride de la volute DN 80 DN 100  
 Poids (sans câble) 153 kg 147 kg  
 Protection moteur thermo-sondes  
 Câble électrique 20 m H07RN-F

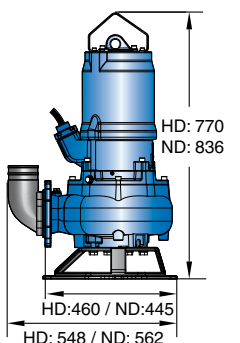

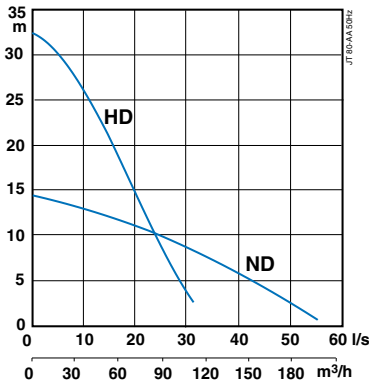

## ABS JT 80

Type	HD	ND
Puissance:		
nominale moteur P <sub>2</sub>	7,0 kW	9,0 kW
Max. absorbée P <sub>1</sub>	8,37 kW	10,8 kW
Passage libre	65 mm	100 mm
Refoulement	Flexible 4"	Flexible 4"
	Raccord G 4"	Raccord G 4"
Bride de la volute	DN 80	DN 100
Poids (sans câble)	153 kg	157 kg
Protection moteur	thermo-sondes	
Câble électrique	20 m H07RN-F	

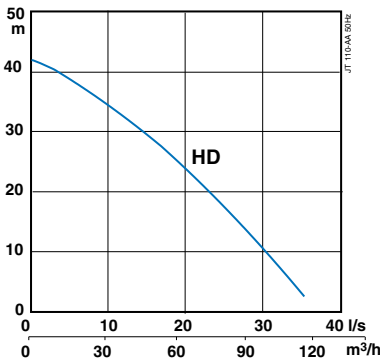
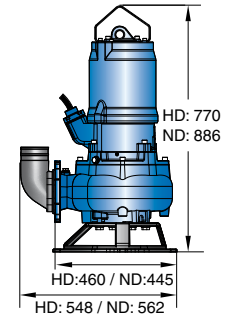

## ABS JT 110

Type	HD
Puissance:	
nominale moteur P <sub>2</sub>	11,0 kW
Max. absorbée P <sub>1</sub>	13,3 kW
Passage libre	65 mm
Refoulement	Flexible 4"
	Raccord G 4"
Bride de la volute	DN 80
Poids (sans câble)	165 kg
Protection moteur	thermo-sondes
Câble électrique	20 m H07RN-F

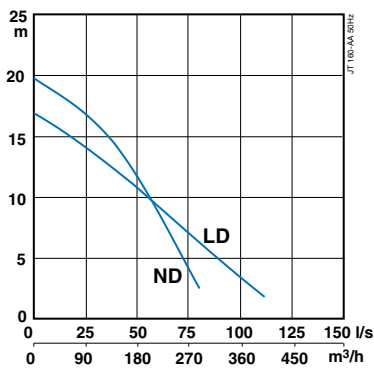
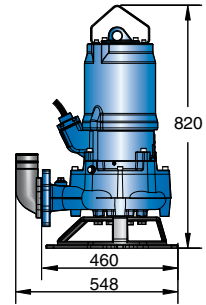

## ABS JT 160

Type	ND	LD
Puissance:		
nominale moteur P <sub>2</sub>	16,0 kW	16,0 kW
Max. absorbée P <sub>1</sub>	17,8 kW	17,8 kW
Passage libre	80 mm	80 mm
Refoulement	Flexible 4"	Flexible 6"
	Raccord G 4"	Raccord G 6"
Bride de la volute	DN 100	DN 150
Poids (sans câble)	346 kg	358 kg
Protection moteur	thermo-sondes	
Câble électrique	20 m H07RN-F	

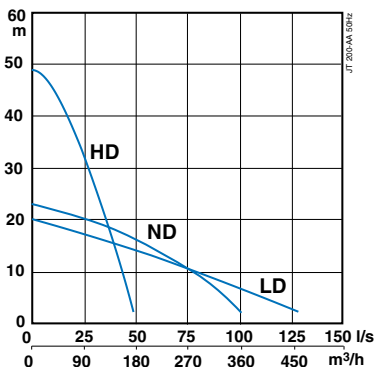
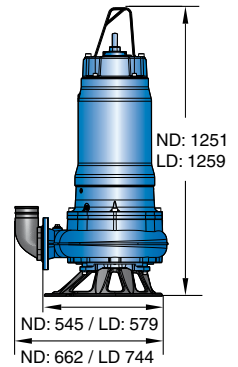

## ABS JT 200

Type	HD	ND	LD
Puissance:			
nominale moteur P <sub>2</sub>	20,0 kW	22,0 kW	22,0 kW
Max. absorbée P <sub>1</sub>	22,1 kW	24,3 kW	24,3 kW
Passage libre	64 mm	80 mm	80 mm
Refoulement	Flexible 4"	Flexible 4"	Flexible 6"
	Raccord G 4"	Raccord G 4"	Raccord G 6"
Bride de la volute	DN 100	DN 100	DN 150
Poids (sans câble)	286 kg	351 kg	363 kg
Protection moteur	thermo-sondes		
Câble électrique	20 m H07RN-F		

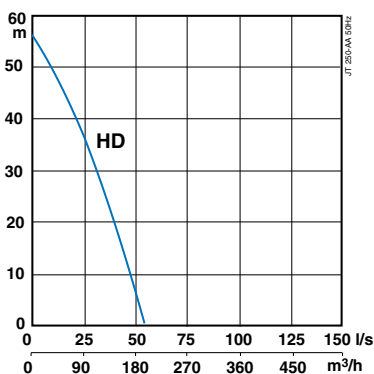
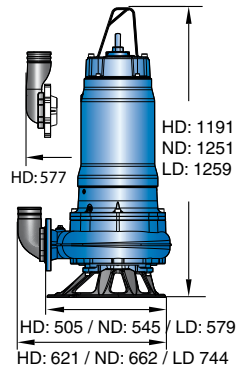

## ABS JT 250

Type	HD
Puissance:	
nominale moteur P <sub>2</sub>	25,0 kW
Max. absorbée P <sub>1</sub>	27,5 kW
Passage libre	64 mm
Refoulement	Flexible 4"
	Raccord G 4"
Bride de la volute	DN 100
Poids (sans câble)	291 kg
Protection moteur	thermo-sondes
Câble électrique	20 m H07RN-F

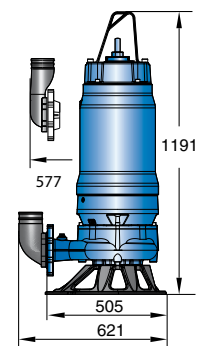

# POMPE À MEMBRANE ABS

La pompe à membrane ABS convient particulièrement pour le pompage d'eaux troubles, de boues ou de tout liquide ayant un pourcentage élevé de matières solides. Elle est idéale pour les applications à faible infiltration ou pour l'assèchement complet d'un site. La pompe et le moteur forment une seule unité compacte. Les roues et la poignée simplifient le déplacement de la pompe à membrane sur le chantier.

## 1 Haute résistance à l'usure – un simple investissement pour des années de fonctionnement rentables

La conception de la pompe à membrane ABS, les matériaux élastomères et les pièces en aluminium garantissent une résistance à l'usure élevée.

## 2 Mise en service facilité – il suffit de démarrer la pompe

Amorçage automatique.

## 3 Fonctionnement à sec – aucun besoin de contrôle régulier de la pompe

Les pompes à membrane ABS peuvent fonctionner à sec sans risque de dommages.

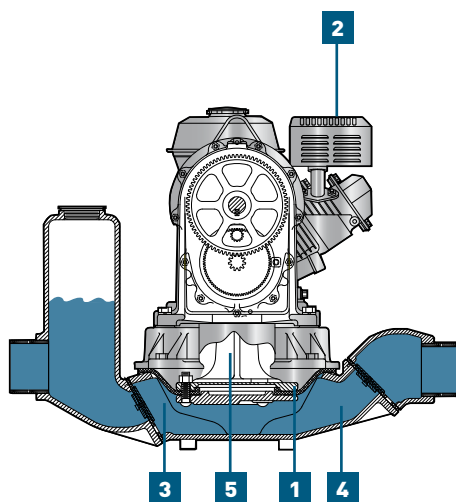

## 4 Fiabilité – un investissement à long terme

Le pompage sans risque de colmatage, évitant les temps d'immobilisation, est une des caractéristiques ABS. La conception de la pompe permet de pomper de grandes quantités de matières solides. Elle est entraînée par un moteur à essence standard Honda. Dans les applications peu profondes, les retours d'infiltration sont automatiquement évacués. Elle assure un fonctionnement ininterrompu !

## 5 Service et entretien aisés – une meilleure rentabilité.

Sa conception prévue pour un usage intensif, l'accès aisé aux pièces d'usure et aux vannes, simplifient l'entretien et le service.

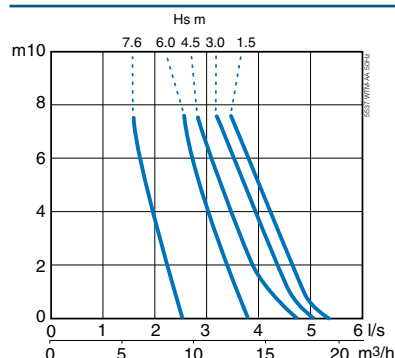

## ABS 5537 WTM

Hauteur d'aspiration maxi	7,6 m
Refoulement maxi	7,6 m
Puissance	3 kW (4 Hp) Honda GX120
Capacité du réservoir de carburant	2,5 l
Fonctionnement continu/réservoir	3 heures
Méthode de démarrage	Lanceur
Passage libre	44 mm
Refoulement	Raccord G 3"

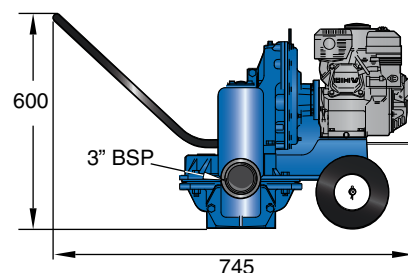

# OPTIONS & ACCESSOIRES



La solution d'assèchement proposée par ABS s'étend au-delà de la simple pompe. Dans le but de simplifier le quotidien de nos clients, nous proposons une large gamme d'options et d'accessoires permettant de disposer de la solution optimale pour votre type d'application.





### Équipement complet simplifiant l'installation et la manipulation des pompes

ABS propose un large choix de raccords de refoulement dans des dimensions et des modèles variés, afin de répondre pleinement à vos besoins et à vos exigences. Choisissez parmi les tuyaux flexibles renforcés de refoulement ABS, avec des diamètres allant jusqu'à 10" ou encore des tuyaux d'aspiration spéciaux pour pompes à membrane.



### Installation simplifiée grâce au coffret de démarrage et fonctionnement fiable avec contrôle de niveau

Le coffret de démarrage avec interrupteur à flotteur pour le contrôle de niveau automatique, permet la marche et l'arrêt de la pompe. ABS propose des coffrets de démarrage standard DOL et STAR-DELTA avec interrupteur à flotteur intégré pour ses gammes J/JC/JS/JT. Pour les modèles de pompes plus petits J/JS, le contrôle du niveau peut être intégré à la pompe.



### SoftDrive pour un fonctionnement efficace

Le SoftDrive intégré permet le démarrage et l'arrêt progressif des pompes J 54 à J 205. La pompe décélère graduellement et élimine les effets de coups de bélier. La pompe peut démarrer avec un alternateur moins puissant, comparé à une pompe standard à démarrage direct.

### Protection supplémentaire

Les pompes submersibles ABS peuvent être équipées d'anodes en zinc pour protéger les pièces en aluminium contre la corrosion galvanique provenant de l'eau saline ou de l'eau saumâtre. Les pièces en fonte sont recouvertes d'un revêtement pour garantir une haute résistance à la corrosion.

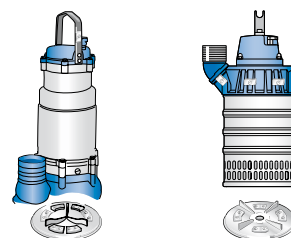

### Raccordement en série pour des hauteurs de refoulement importantes

Avec un minimum d'efforts, les pompes d'épuisement standard ABS peuvent être connectées en série, si la hauteur de refoulement à atteindre est élevée. Cette option confère une grande flexibilité d'utilisation à ce type de pompe.



### Le polyuréthane pour une durée de vie prolongée de la pompe

ABS propose des diffuseurs et des plateaux d'usure revêtus de polyuréthane, à utiliser dans les applications extrêmement abrasives.

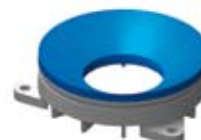

### Laissez la pompe flotter et évitez l'usure inutile.

ABS propose des anneaux flottants pour les pompes d'épuisement J12 à J44, lorsque l'application exige que la pompe submersible fonctionne à proximité de la surface.





222019 FR50 04.2007 Le constructeur se réserve le droit de modifier sans préavis spécifications et caractéristiques.



| ABS France | Tél. +33 1 49 35 24 50 | Fax +33 1 48 54 42 82 | info-fra@absgroup.com | www.absgroup.com |

[www.motralec.com](http://www.motralec.com) / [service-commercial@motralec.com](mailto:service-commercial@motralec.com) / 01.39.97.65.10