

A EDM

POMPE AUTOAMORÇANTE À ROUE OUVERTE **POUR L'OSTRÉICULTURE**

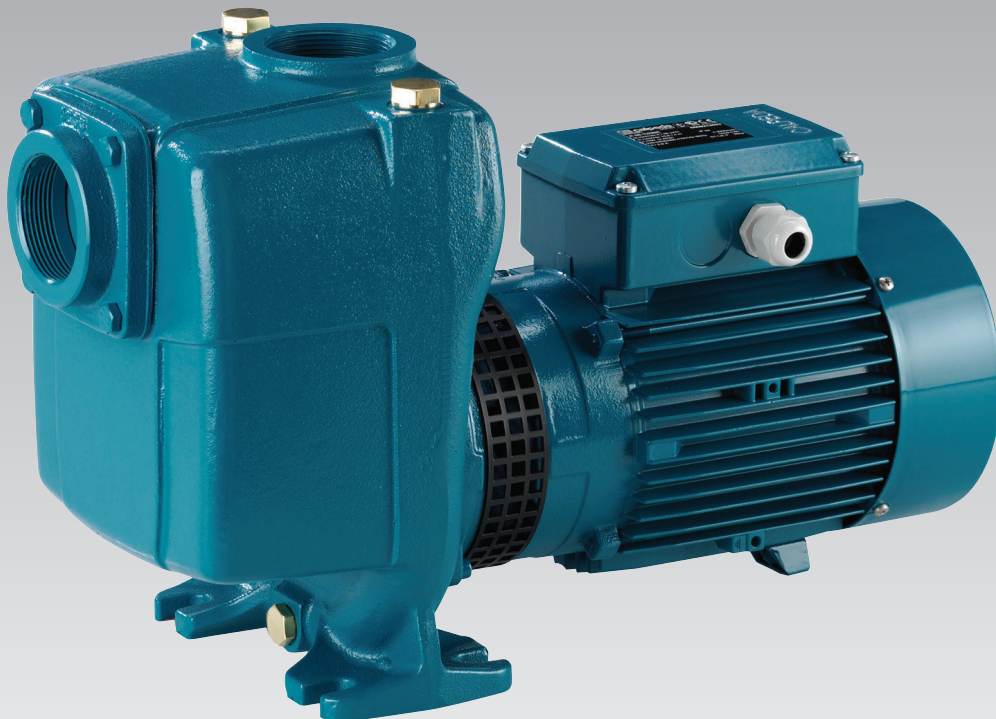

A 50-125 EDM

A EDM

Pompe autoamorçante à roue ouverte pour l'ostréiculture

Données techniques

Exécution

Pompes centrifuges autoamorçantes à roue ouverte. Le dispositif anti-courant de retour, incorporé dans l'orifice d'aspiration, sert à empêcher l'effet siphon à l'arrêt et assure le réamorçage automatique à chaque démarrage. Le réamorçage arrive aussi avec le corps de pompe rempli de liquide seulement partiellement et tuyau d'aspiration complètement vide.

Utilisations

Pour de l'eau propre ou légèrement sale, avec parties solides jusqu'à un diamètre de 10 mm pour A 40-11, A 50-125 et 15 mm pour A 65-150, A 80-170.
 Pour relevage de cuve ou fosse. Pour l'irrigation.
 Pour applications civiles et industrielles.
 Pour eau de mer.

Limites d'utilisation

Température du liquide : de - 10°C à + 90°C.
 Température ambiante jusqu'à + 40°C.
 Pression maximale admissible dans le corps de pompe : 6 bars.
 (10 bars pour A 80-170).
 Service continu.

Construction

Composant	Matériaux
Corps de pompe Bride d'aspiration Couvercle de visite (pour A 65-150) Lanterne de raccordement	Fonte GJL 200 EN 1561
Roue	Bronze G.Cu Sm10 EN 1982
Arbre Visserie	Acier au nickel-chrome 1.4401 EN 10088 (AISI 316)
Garniture mécanique	Carbone dur / Céramique / NBR

Moteur

Moteur à induction 2 pôles, 50 Hz ($n = 2900 \text{ trs/min}$).

A : triphasé 230/400 V $\pm 10\%$ jusqu'à 3.00 kW;
 400/690 V $\pm 10\%$ de 4.00 à 7.50 kW.

AM : monophasé 230 V $\pm 10\%$, avec protection thermique.
 Condensateur à l'intérieur de la boîte à bornes.
 Isolation classe F. Protection IP 54.

Moteur triphasé haut rendement IE3 à partir de 0,75 kW.

Exécution selon EN 60034-1; EN 60034-30-1; EN 60335-1; EN 60335-2-41.

Exécutions spéciales sur demande

- Autres voltages.
- Fréquence 60 Hz.
- Protection IP 55.
- Garniture mécanique spéciale.
- Pour liquide ou ambiance avec températures plus élevées ou plus basses.
- Monobloc antidéflagrant selon 94/9 CE (ATEX).
- Avec corps de palier.
- Version Bronze.



A 50-125 EDM

Plages d'utilisation

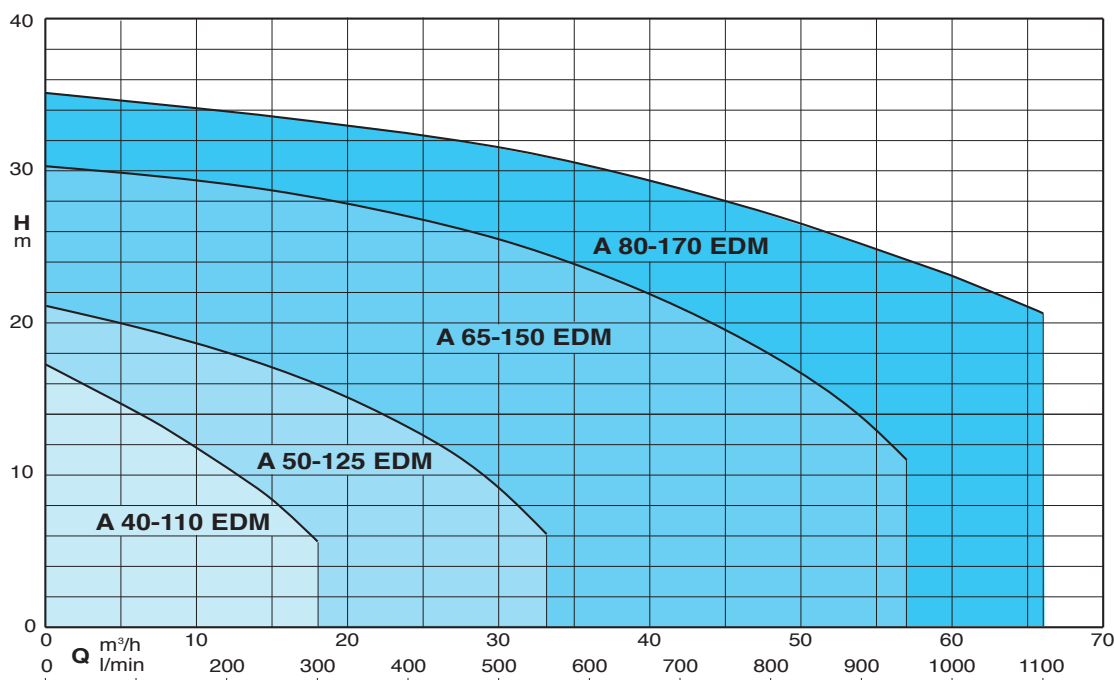

A EDM

Pompe autoamorçante à roue ouverte pour l'ostréiculture

Performances n ≈ 2900 trs/min

Référence	MOTEUR			Asp. F	Ref. F	m³/h	3.6	4.8	6	7.5	8.4	9.6	10.8	12	15	18
	Tension	kW	A				l/min	60	80	100	125	140	160	180	200	250
A 40-110B EDM	400	0.55	1.6	1"1/2	1"1/2	H m	12.9	12.4	11.8	11	10.4	9.8	9	8.3	6	3.4
AM 40-110B EDM	230		4.5				15.4	14.9	14.2	13.3	12.9	12.1	11.3	10.5	8.4	5.6
A 40-110A EDM	400	0.75	2.2				19.5	19	18	17	15.5	14	12.5	10.5	8	5
AM 40-110A EDM	230		6				21.5	21	19.5	17.5	16.5	15.5	12.5	9.5	6.5	-

Référence	MOTEUR			Asp. F	Ref. F	m³/h	6	9	12	15	18	21	24	27	30	33
	Tension	kW	A				l/min	100	150	200	250	300	350	400	450	500
A 50-125C EDM	400	0.75	1.9	2"	2"	H m	12.8	12.2	11.3	10	8.5	7	5.3	3.3	-	-
AM 50-125C EDM	230		5.8				15.5	14.9	14.2	12.9	11.6	10	8.3	6.2	4	-
A 50-125B EDM	400	1.10	2.7				19.5	19	18	17	15.5	14	12.5	10.5	8	5
AM 50-125B EDM	230		7.4				21.5	21	19.5	17.5	16.5	15.5	12.5	9.5	6.5	-
A 50-125A EDM	400	1.50	4.3				29	28	27	25.5	24.5	23.5	21	18	14	11
AM 50-125A EDM	230		9.2				33.6	33.2	32.9	32.5	31.6	30.5	28.1	25.3	23.2	20.4

Référence	MOTEUR			Asp. F	Ref. F	m³/h	15	18	24	30	33	36	42	48	54	57
	Tension	kW	A				l/min	250	300	400	500	550	600	700	800	900
A 65-150C EDM	400	2.20	5.3	2"1/2	2"1/2	H m	17.5	17	16	14	13	11.5	9	6.5	-	-
A 65-150B EDM		3.00	6.6				21.5	21	19.5	17.5	16.5	15.5	12.5	9.5	6.5	-
A 65-150A EDM		4.00	9.6				29	28	27	25.5	24.5	23.5	21	18	14	11

Référence	MOTEUR			Asp. F	Ref. F	m³/h	15	18	21	24	30	36	45	54	60	66
	Tension	kW	A				l/min	250	300	350	400	500	600	750	900	1000
A 80-170B EDM	400	5.50	10.9	3"	3"	H m	27.3	27.3	27	26.8	25.7	24.4	22.1	19	16.7	13.7
A 80-170A EDM		7.50	14.3				33.6	33.2	32.9	32.5	31.6	30.5	28.1	25.3	23.2	20.4

Capacité d'autoamorçage

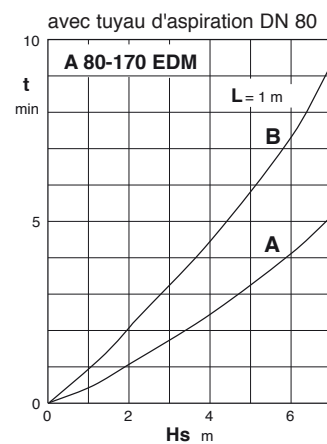
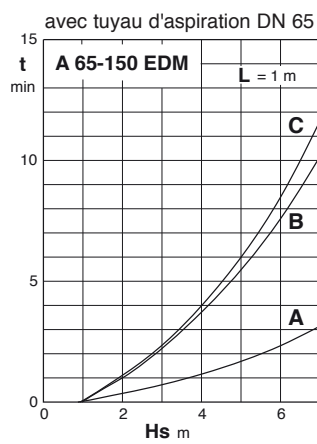
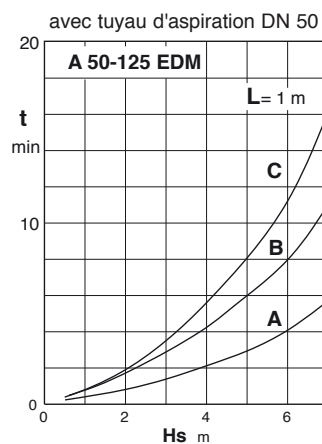
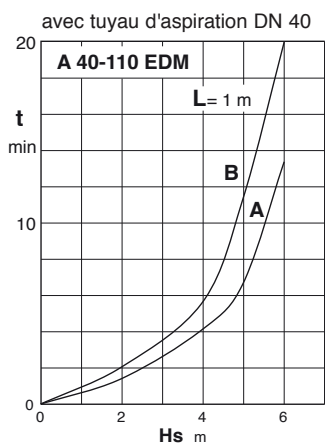

Hs (m) : Hauteur d'aspiration
L (m) : Longueur du tuyau horizontal sur le niveau de l'eau
t (min) : Temps d'autoamorçage

h = hauteur verticale minimale à respecter au refoulement pour un bon fonctionnement de la pompe

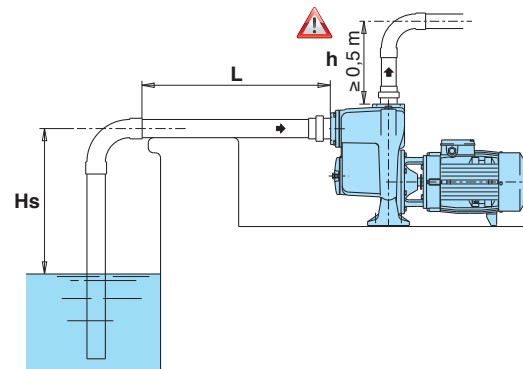

A EDM

Pompe autoamorçante à roue ouverte pour l'ostréiculture

Courbes hydrauliques $n \approx 2900$ trs/min

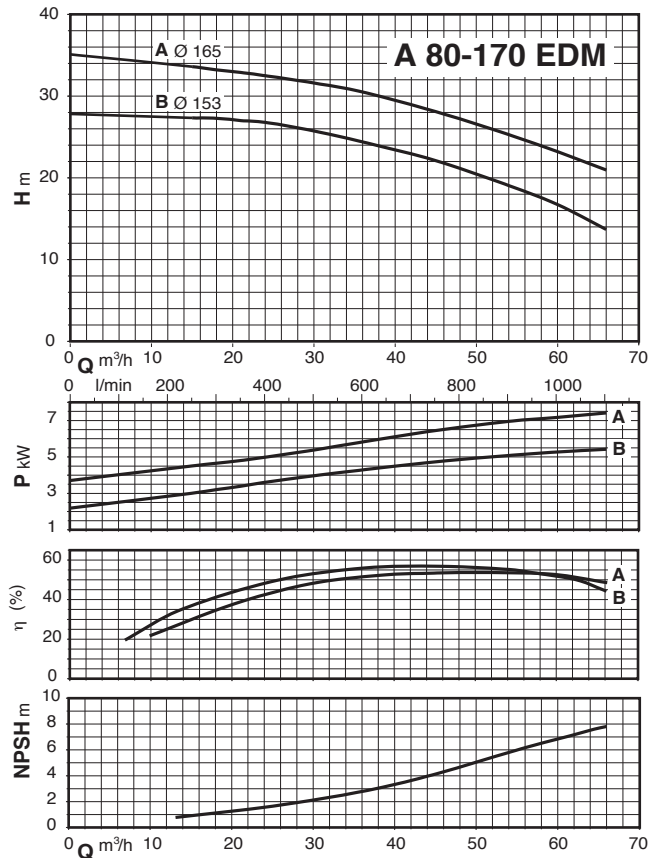
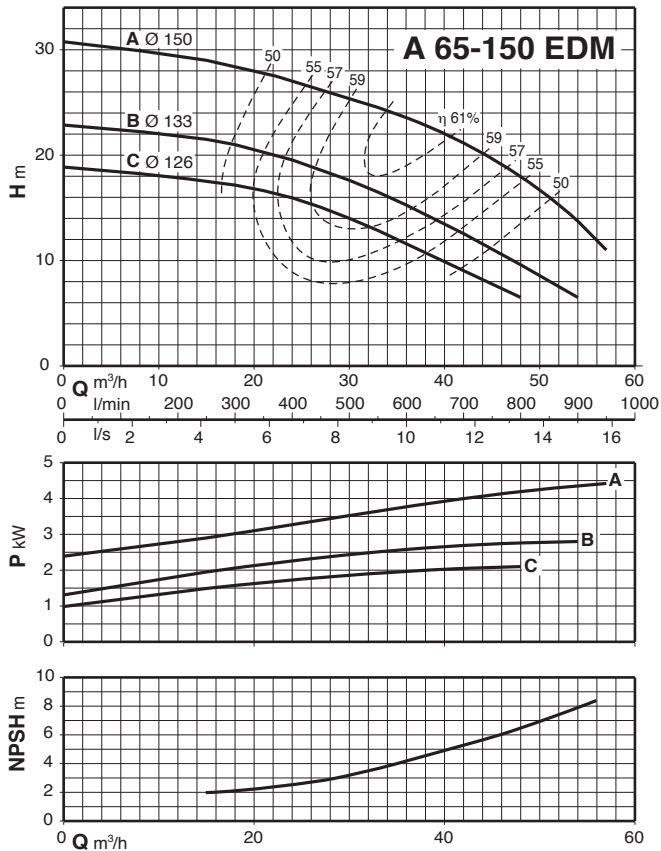
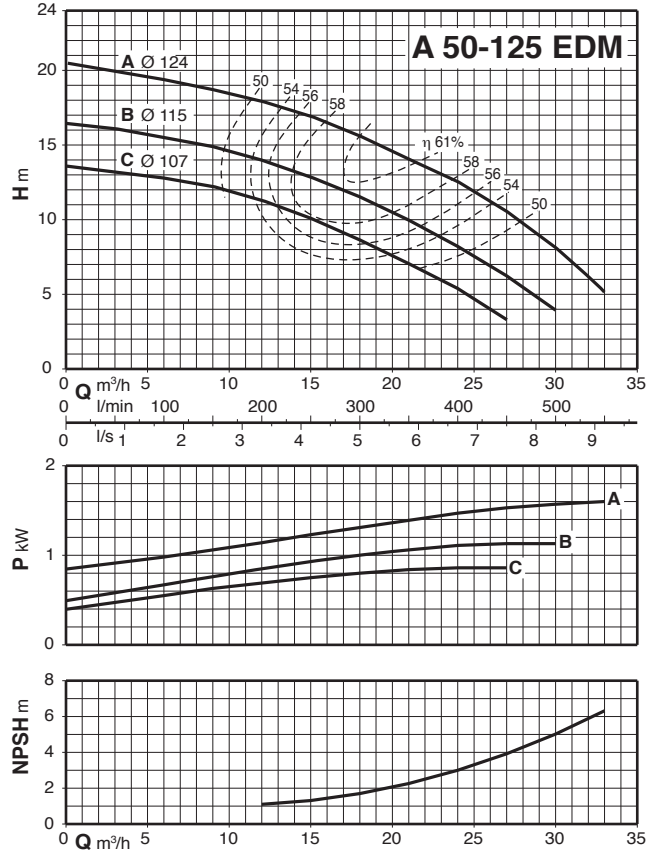
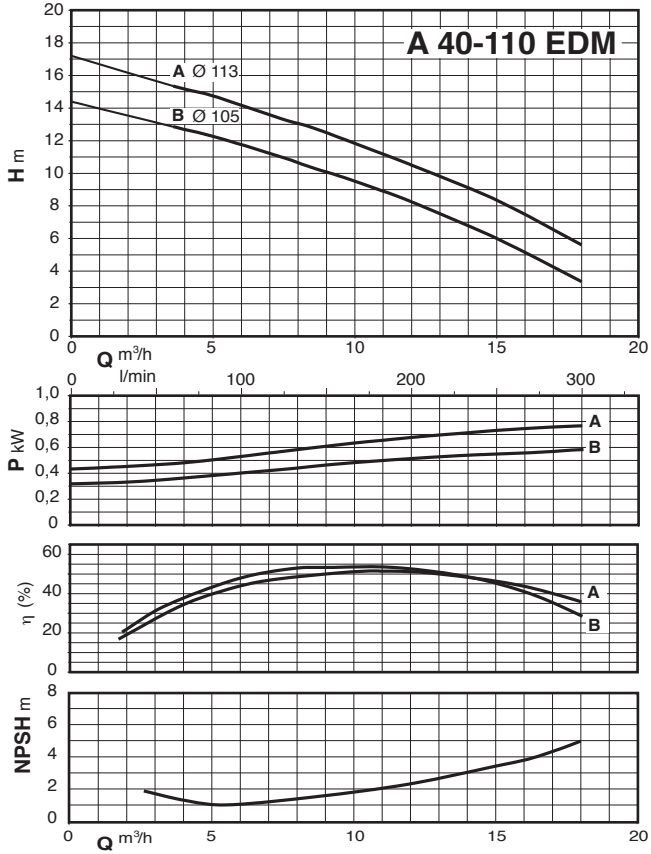

A EDM

Pompe autoamorçante à roue ouverte pour l'ostréiculture

Dimensions et poids

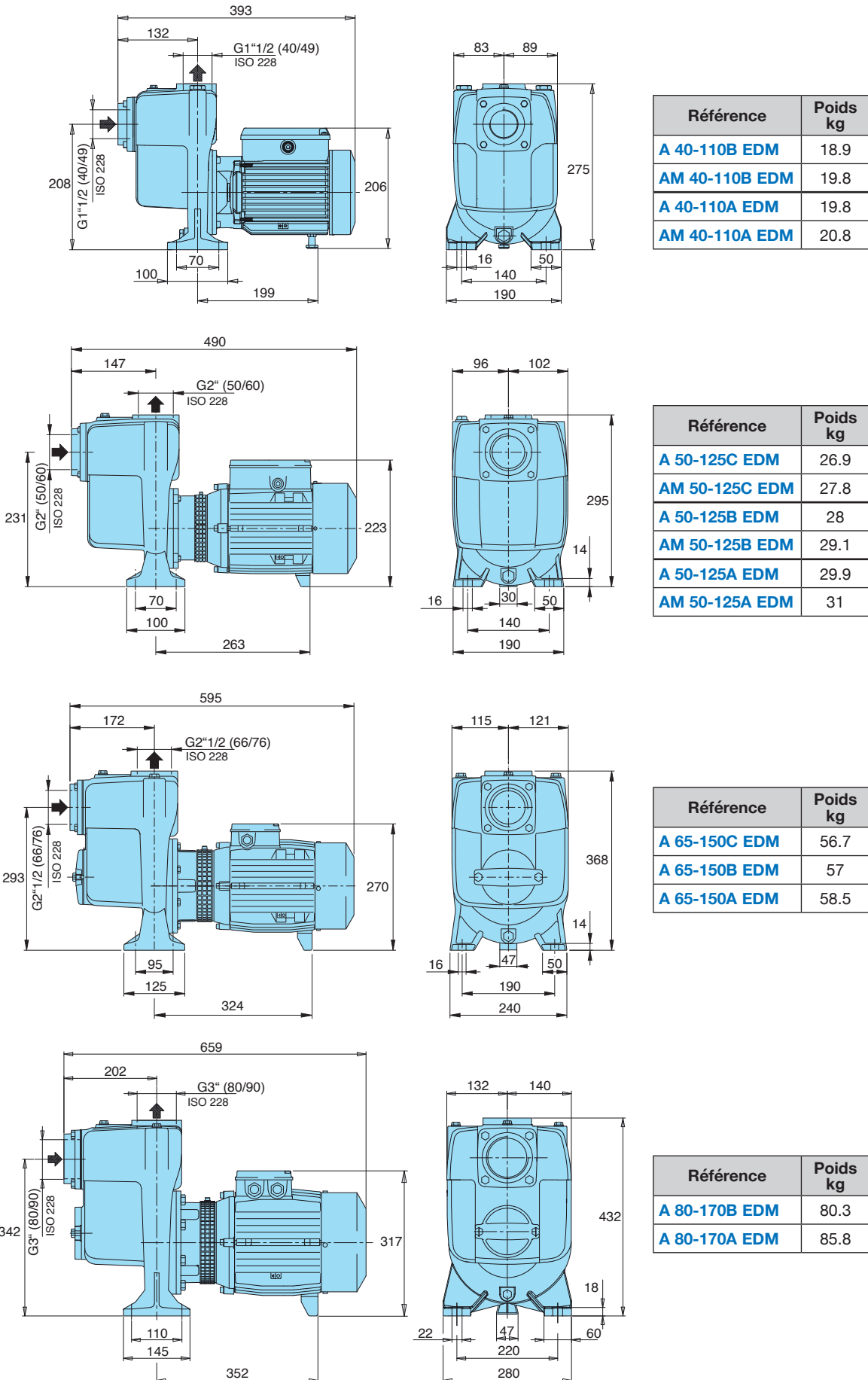

A EDM

Pompe autoamorçante à roue ouverte pour l'ostréiculture

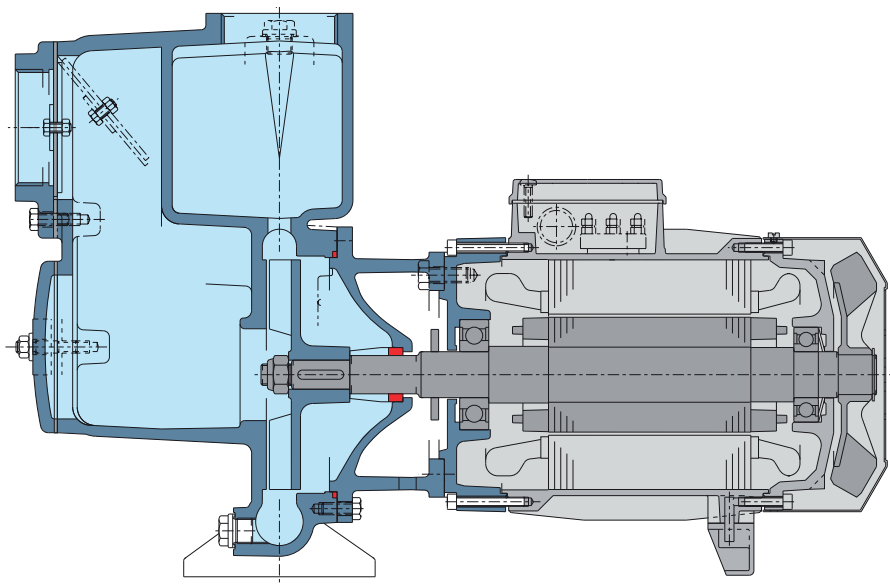

Amorçage rapide

Un clapet incorporé ainsi que le dessin du corps permettent un amorçage rapide une fois le corps rempli d'eau.

Passage de corps solides

La turbine ouverte permet le passage de corps solides en suspension dans le liquide pompé (voir \varnothing de passage page 2 selon les modèles).

Dessin exclusif

Pour la sécurité des utilisateurs un nouveau dispositif de protection empêche le contact avec les parties tournantes de la pompe et permet un accès aisé à la garniture mécanique.

Fiabilité

Les dimensions des roulements et de l'arbre ont été étudiées pour garantir la réduction des sollicitations mécaniques ainsi qu'une grande fiabilité dans toutes les conditions d'utilisation.

A EDM - CALPEDA (Doc). Document non contractuel et non définitif, soumis à modifications. Calpeda France se donne le droit à toute rectification concernant la présente documentation.



Calpeda Pompes

19, rue de la communauté - ZA La Forêt - 44140 LE BIGNON

Tél. 02 40 03 13 30 - Fax 02 40 03 16 70 - email : info@calpeda.fr - www.calpeda.fr

SAS au capital de 1 030 000 € - RCS Nantes B 322 698 093 - Siret 322 698 093 00059 - Code NAF 4669B - N° TVA intra communautaire : FR50322698 093



water passion