

GM 5-9

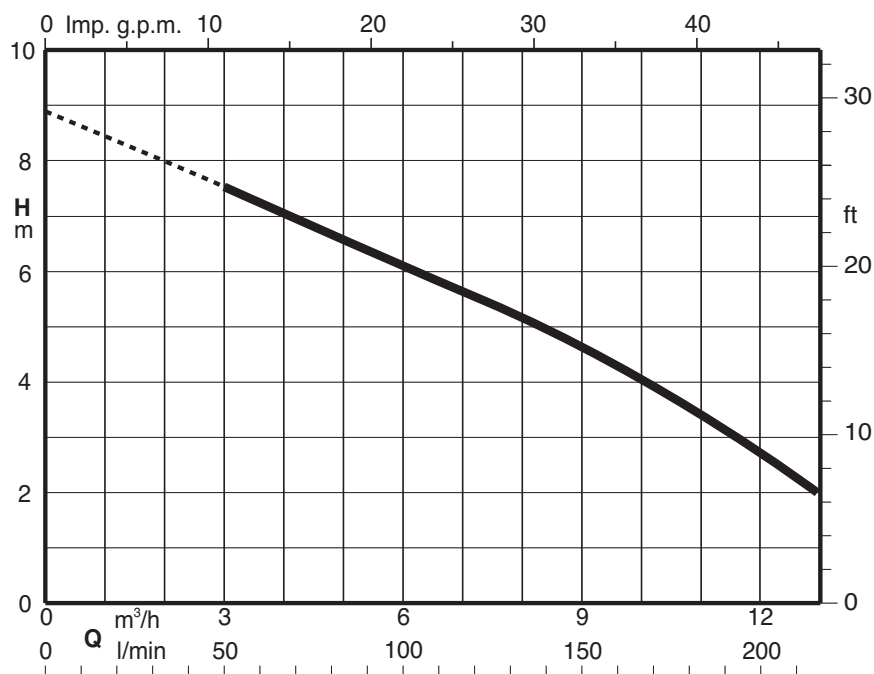

Graphique d'utilisation n \approx 2800 1/min



Pompe submersible de drainage

Exécution

Construite à partir de polymères composés développés spécialement pour ce produit.

Double étanchéité sur l'arbre avec chambre d'huile interposée. Interrupteur à flotteur pour le démarrage et l'arrêt automatique.

Un faible encombrement et des prestations importantes, pour des applications très diverses, pour un débit jusqu'à 217 litres/minute.

Interrupteur à flotteur pour le démarrage et l'arrêt automatique.

Utilisations

Pour l'eau propre avec des corps solides en suspension jusqu'à un diamètre de 5 mm.

Pour le vidange de locaux inondés, bassins, fosses.

Prélèvement d'eau des bassins, cours d'eau ou puits de récupération de l'eau pluviale.

Pour irrigation.

Limites d'utilisation

Température maximum du liquide: 35 °C (avec moteur submergé).

Profondeur d'immersion: max. 5 m.

Moteur

Moteur à induction à 2 pôles, 50 Hz ($n \approx 2800$ 1/min).

Monophasé 230 V $\pm 10\%$ (220-240 V), 50 Hz. Avec thermoprotecteur.

Condensateur incorporé.

Câble H05RN-F, 3G0,75 mm²: avec fiche, longueur 10 m, 245IEC57, suivant EN 60335-2-41 pour pompes jusqu'à 10 kg.

Isolation classe F.

Protection IP 68.

Matériaux

Composant	Matériaux
Corps pompe	PP+GF30
Roue	PA66+GF30
Chemise moteur	Acier au Cr-Ni 1.4301 EN 10088 (AISI 304)
Chemise de pompe	PP+GF30
Filtre	PP+GF30
Poignée	PP+GF30
Arbre	Acier C45E EN 10083-2
Garniture mécanique	Céramique/Graphite/NBR

Performances $n \approx 2800$ 1/min

Monophasé

Modèle	230V A	P2		P1 kW	Q = Débit							
		kW	HP		m ³ /h	l/min	0	1,2	3	6	9	12
GM 5-9	2,4	0,33	0,45	0,55		8,9	8,2	7,6	6,1	4,7	2,8	2

H (m) = Hauteur totale

P1: Max. puissance absorbée.

P2: Puissance nominale moteur

H: Hauteur totale en m

Dimensions et poids

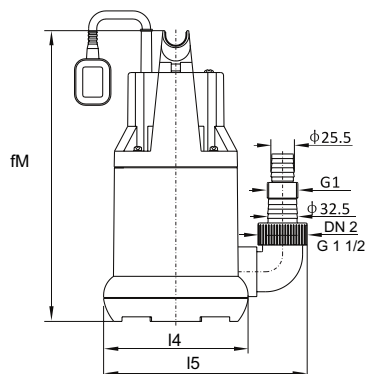

TYPE	DN2	fM	I4	I5	Lmax	Lmin	kg Poids
GM 5-9	G 1 1/2	316	157	222	340	120	4.7

Exemple d'installation

