

NM EDM

POMPE CENTRIFUGE MONOBLOC À BRIDES - 2900 TRS / MIN
POUR L'OSTRÉICULTURE

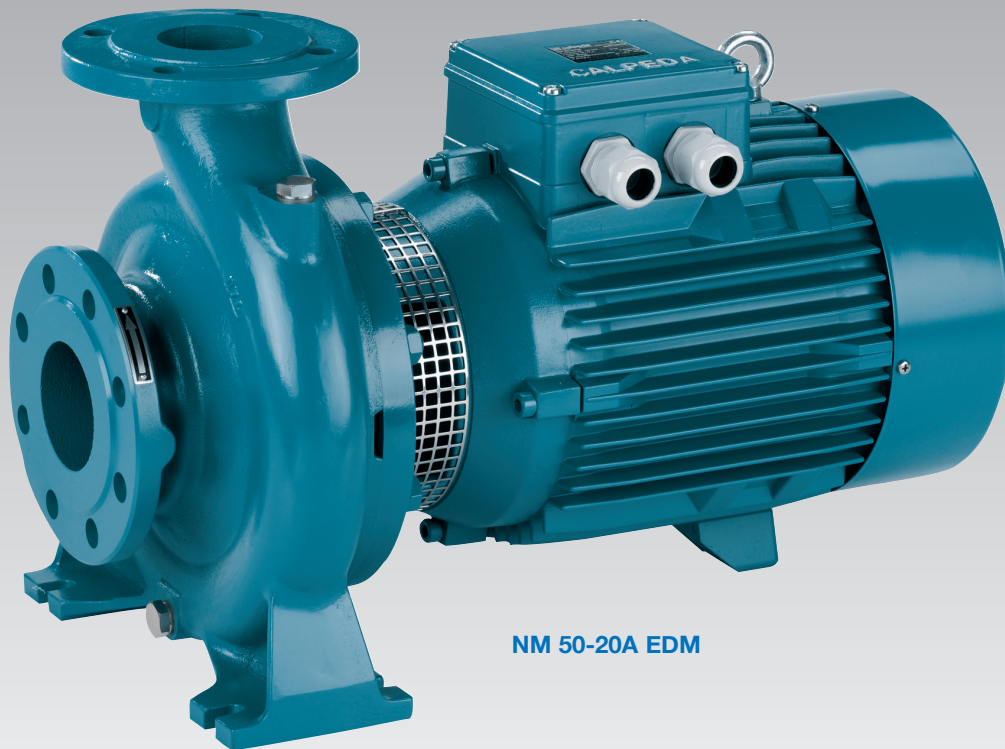

NM 50-20A EDM

NM EDM

Pompe centrifuge monobloc à brides - 2900 trs / min pour l'ostréiculture

Données techniques

Exécution

Electropompes centrifuges monobloc avec accouplement direct moteur-pompe et arbre unique. Corps de pompe à volute avec aspiration axiale et orifice de refoulement radial vers le haut, avec dimensions principales et performances selon EN 733 (NFE 44111). Orifices : brides PN10, EN 1092-2.

Utilisation

Pour liquides propres sans particules abrasives (avec parties solides jusqu'à 0,2% maxi). Pour l'approvisionnement et la circulation d'eau de mer.

Limites d'utilisations

Température du liquide : de - 10°C à + 90°C.
 Température ambiante jusqu'à : + 40° C.
 Hauteur d'aspiration maxi : 7 mètres.
 Pression finale maximum admissible dans le corps de pompe : 10 bars.
 Service continu.

Moteur

Moteur à induction à 2 pôles, 50 Hz ($n = 2900 \text{ trs/min}$).
NM, NMS : triphasé 230/400 V $\pm 10\%$ jusqu'à 3 kW;
 400/690 V $\pm 10\%$ de 4 à 75 kW.

Isolation classe F.
 Protection IP 54.

Moteur triphasé haut rendement IE3 à partir de 0,75 kW.
 Exécution selon EN 60034-1; EN 60034-30-1.



Construction

Composant	Matériaux
Corps de pompe Lant. de raccordement.	Fonte GJL 200 EN 1561
Turbine	Bronze G-CU Sn 10 En 1982
	Laiton P-Cu Zn 40 Pb 2 UNI 5705 pour NM 40-20
Arbre	Acier au Cr-Ni-Mo (AISI 316)
Garniture mécanique	Carbone dur / Céramique / NBR

Plages d'utilisation

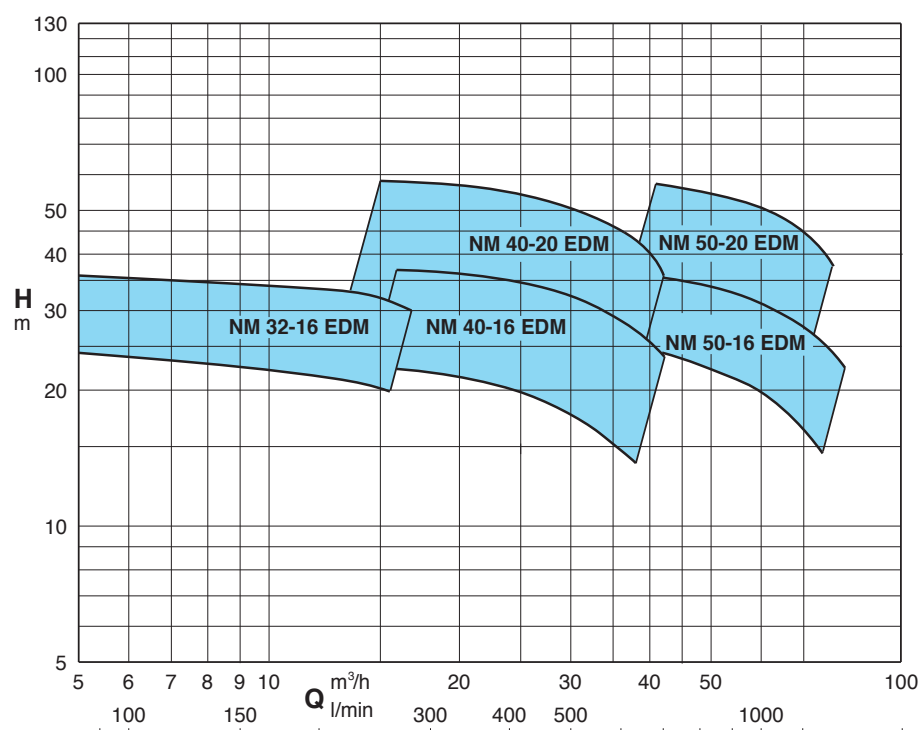

NM EDM

Pompe centrifuge monobloc à brides - 2900 trs / min pour l'ostréiculture

Performances n ≈ 2900 trs/min

Moteur 230/400 volts

Référence	MOTEUR		Asp. DN	Ref. DN	m³/h	6.6	7.5	8.4	9.6	10.8	12	13.2	15	16.8
	kW	A			l/min	110	125	140	160	180	200	220	250	280
NM 32-16A EDM	2.20	5.3	50	32	H m	35.5	35.5	35	34.5	34	33.5	33	32	30

 Aspiration manométrique maximum : 1 à 2 mètres

Moteur 230/400 volts ≤ 3.00 kW - 400/690 volts ≥ 4.00 kW

Référence	MOTEUR		Asp. DN	Ref. DN	m³/h	15	16.8	18.9	21	24	27	30	33	37.8	39	42	48
	kW	A			l/min	250	280	315	350	400	450	500	550	630	650	700	800
NM 40-16B EDM	3.00	6.6	65	40	H m	29	28.8	28	27.5	26.5	25	23.5	21.5	18	17	14	-
NM 40-16A EDM	4.00	9.6				37	36.5	36.5	36	35	33.5	32	30.5	27	26	23.5	17
NM 40-20B EDM	5.50	10.9				50	49.5	48.5	47.5	45.5	43.5	41.5	37.5	30.5	-	-	-
NM 40-20A EDM	7.50	14.3				57.5	57	56.5	55.5	54.5	52.5	50.5	48	42.5	40.5	35	-

Moteur tri 400/690 volts

Référence	MOTEUR		Asp. DN	Ref. DN	m³/h	24	27	30	33	37.8	42	48	54	60	66	72	75	78	81
	kW	A			l/min	400	450	500	550	630	700	800	900	1000	1100	1200	1250	1300	1350
NM 50-16B EDM	5.50	10.9	65	50	H m	-	-	31	30.5	29.5	28	26	24	21.5	19	15.5	13.5	11.5	9.5
NM 50-16A EDM	7.50	14.3				-	-	38.5	38	37.5	36.5	34.5	32.5	30	27	24	22.5	20.5	19
NM 50-20B EDM	9.20	18.5				48	47.5	47.5	47	45.5	44.5	42.5	40	37	33	28	25.5	23	-
NM 50-20A EDM	11.00	21.5				55	55	54.5	54.5	53.5	52	50	48	45	41.5	37	35	32.5	-

NM EDM

Pompe centrifuge monobloc à brides - 2900 trs / min pour l'ostréiculture

Courbes hydrauliques n ≈ 2900 trs/min

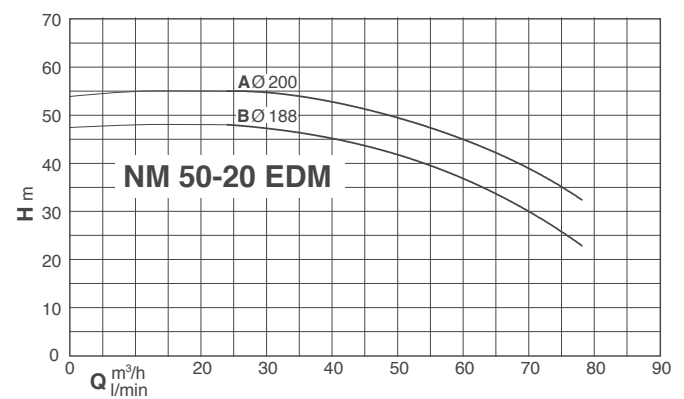
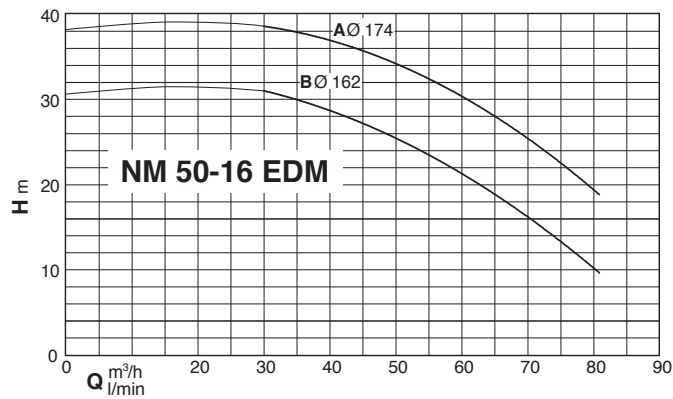
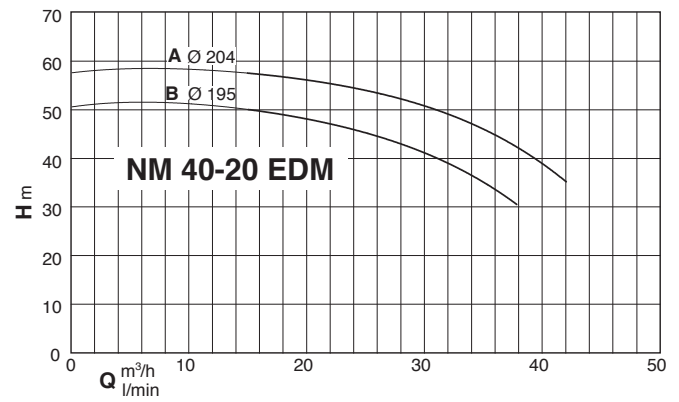
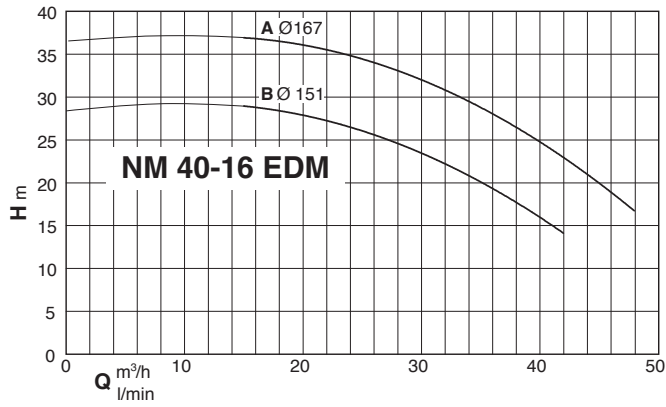
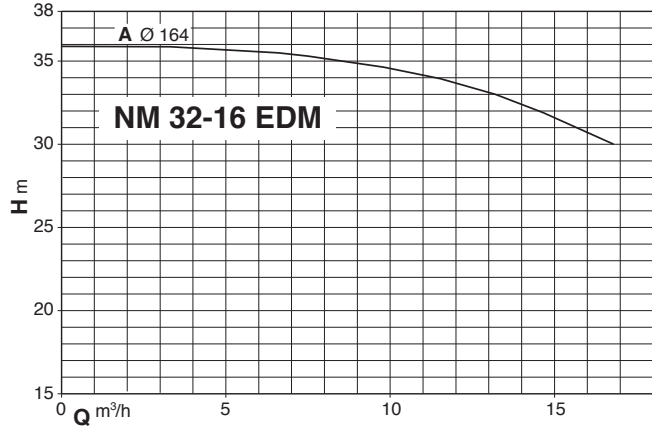

NM EDM

Pompe centrifuge monobloc à brides - 2900 trs / min pour l'ostréiculture

Dimensions et poids

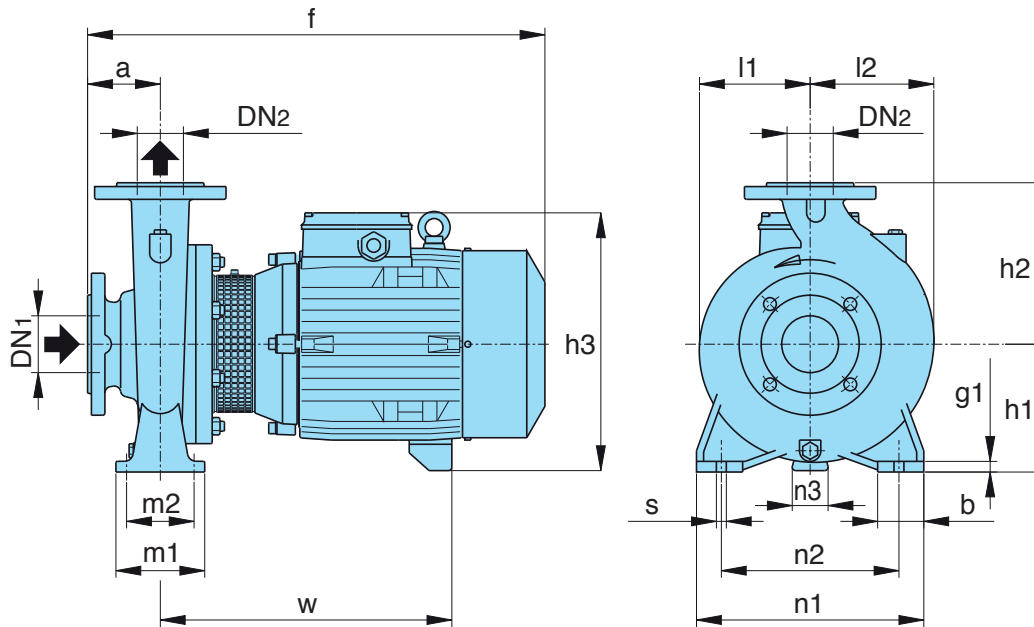

Référence	Dimensions en mm																		kg
	DN1	DN2	a	f	h1	h2	h3	m1	m2	n1	n2	n3	b	s	l1	l2	w	g1	
NM 32-16A EDM	50	32	80	450	132	160	260	100	70	240	190	47	50	14	120	120	290	12	39
NM 40-16B EDM	65	40	80	475	132	160	270	100	70	240	190	45	50	14	119	119	295	12	48
NM 40-16A EDM																			49.5
NM 40-20B EDM	65	40	100	525	160	180	320	100	70	265	212	49	50	14	140	140	320	12	66
NM 40-20A EDM																			72
NM 50-16B EDM	65	50	100	525	160	180	320	100	70	265	212	49	50	14	127	141	320	14	64
NM 50-16A EDM																			70.5
NM 50-20B EDM	65	50	100	640	160	200	345	100	70	265	212	40	50	14	140	153	410	15	100
NM 50-20A EDM				690															460

NM EDM

Pompe centrifuge monobloc à brides - 2900 trs / min pour l'ostréiculture

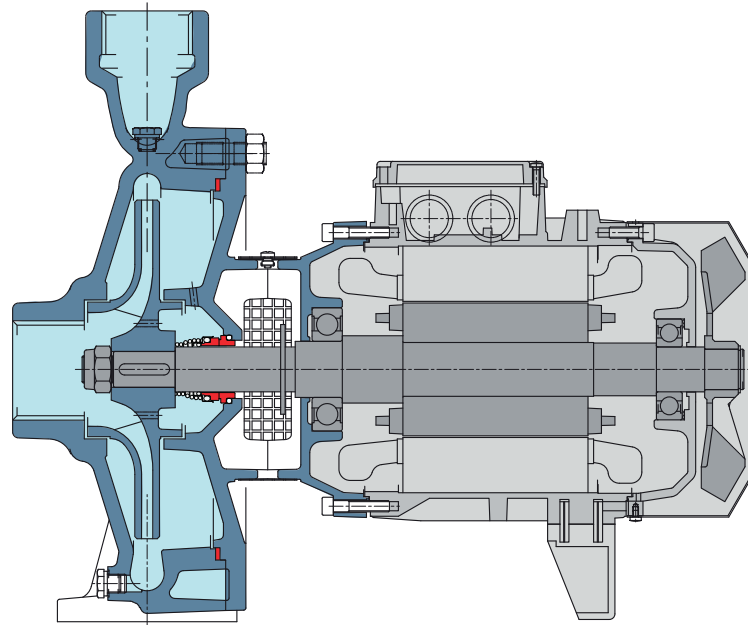

DESSIN COMPACT

La structure compacte permet l'installation dans des espaces réduits.

CONSTRUCTION ROBUSTE

La structure mécanique des parties en contact avec le liquide pompé est conçue de manière à garantir une résistance accrue aux sollicitations mécaniques.

DESSIN EXCLUSIF

Pour la sécurité des utilisateurs un nouveau dispositif de protection empêche le contact avec les parties tournantes de la pompe et permet un accès aisé à la garniture mécanique.

FIABILITÉ

Les dimensions des roulements et de l'arbre ont été étudiées pour garantir la réduction des sollicitations mécaniques ainsi qu'une grande fiabilité dans toutes les conditions d'utilisation.

NM EDM - CALPEDA (Doc). Document non contractuel et non définitif, soumis à modifications. Calpeda France se donne le droit à toute rectification concernant la présente documentation.



Calpeda Pompes

19, rue de la communauté - ZA La Forêt - 44140 LE BIGNON

Tél. 02 40 03 13 30 - Fax 02 40 03 16 70 - email : info@calpeda.fr - www.calpeda.fr

SAS au capital de 1 030 000 € - RCS Nantes B 322 698 093 - Siret 322 698 093 00059 - Code NAF 4669B - N° TVA intra communautaire : FR50322698 093



water passion