

S10-S20-S30 IMAT MXH-F

SURPRESSEURS À VITESSE VARIABLE - POMPES MXH-F + IMAT

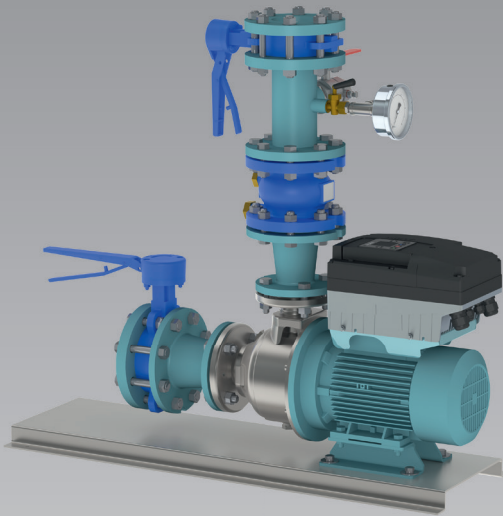

S10 IMAT MXH-F 3202

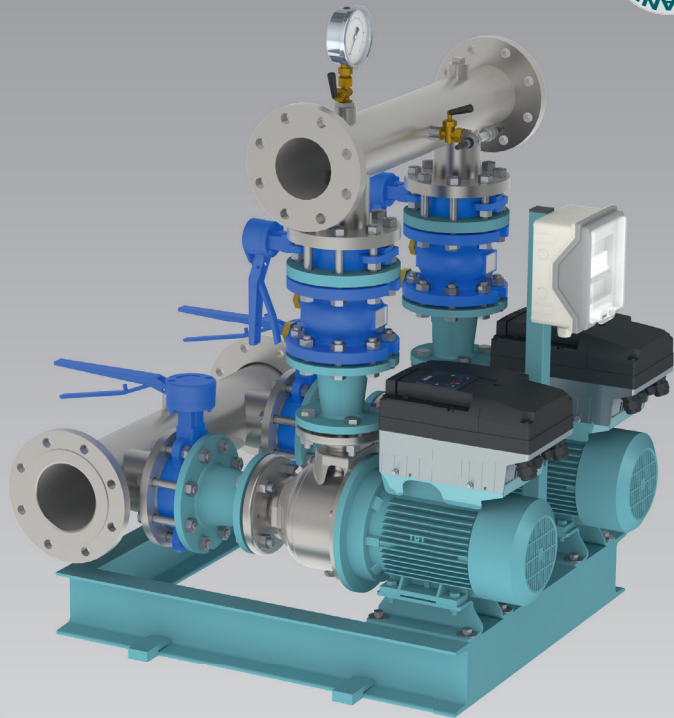

S20 IMAT MXH-F 3202

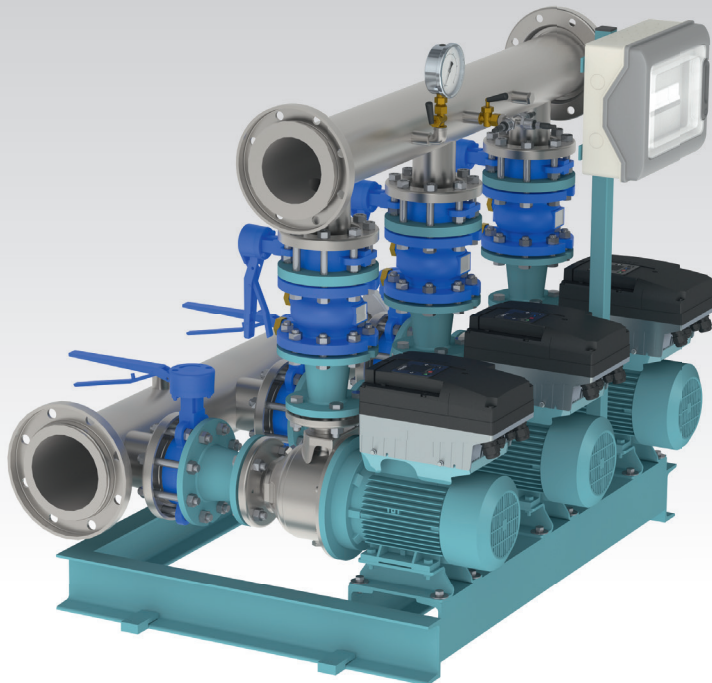

S30 IMAT MXH-F 3202

MXH-F Pompe multicellulaire horizontale monobloc tout inox

Données techniques

Exécution

Pompes multicellulaires horizontales en acier **inoxydable au chrome-nickel (AISI 304)**.
Construction compacte et robuste, moteur avec support de pieds.
Corps de pompe en une seule pièce, ouvert d'un seul côté avec orifice d'aspiration axial et orifice de refoulement radial en haut.

Utilisations

Approvisionnement en eau.
Pour des liquides propres, sans particules abrasives, non agressifs pour l'acier inoxydable (*en option, adaptation des matériaux d'étanchéité*).
Pompe universelle polyvalente, pour applications industrielles, jardinage et irrigation.

Limites d'utilisation

Température du liquide de : - 15°C à + 110°C.
Température ambiante jusqu'à + 40°C.
Pression maximale admissible dans le corps de pompe : 10 bars.
Hauteur d'aspiration maxi : 7 mètres.
Service continu.

Construction

Composant	Matériaux
Corps de pompe Corps d'étage	Acier au Cr-Ni 1.4301 EN 10088 (AISI 304)
Bague d'usure	PTFE
Roue Couvercle de corps Enteroise	Acier au Cr-Ni 1.4301 EN 10088 (AISI 304)
Arbre pompe	Acier au Cr-Ni 1.4401 EN 10088 (AISI 316)
Bouchon	Acier au Cr-Ni 1.4305 EN 10088 (AISI 303)
Garniture mécanique	Oxyde d'alumine / carbone dur / EPDM

Moteur

Moteur à induction 2 pôles, 50 Hz ($n \approx 2900$ trs/min)
MXH : Triphasé 230/400 V $\pm 10\%$ jusqu'à 3.00 kW.
400/690 V $\pm 10\%$ de 4.00 à 7.50 kW.

Isolation classe F.
Protection IP 54.

Moteur triphasé haut rendement IE2 $\leq 5,50$ kW.

Moteur triphasé haut rendement IE3 $\geq 7,50$ kW.

Exécution selon : EN 60034-1, EN 60034-30.

Exécutions spéciales sur demande

- Autres voltages
- Fréquence 60 Hz.
- Protection IP 55.
- Garniture mécanique spéciale.
- Bagues d'étanchéité corps de pompe en FPM.
- Pour liquide ou ambiance avec températures plus élevées ou plus basses.

Désignation

Série **MXH F 32 04**
Raccordements à brides
Débit nominal en m³/h
Nombre d'étages

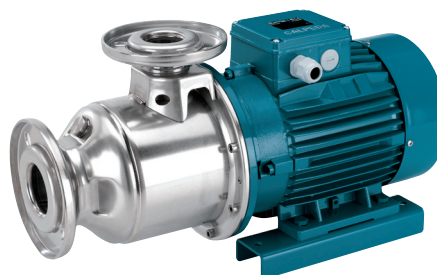

MXH-F 48

Caractéristiques de construction

Plus de sécurité

L'orifice d'aspiration axial permet un meilleur pouvoir d'aspiration.

Fiabilité

Toutes les pièces hydrauliques en contact avec le liquide sont en acier inoxydable. Pour les liquides de -15°C à + 110°C.

Robuste

Corps de pompe consolidé, fixé sur la lanterne et ouvert d'un seul côté, avec manchons d'aspiration et de refoulement renforcés.

Compacte

Lanterne, pompe et moteur compacte.

Plus de protection

Le couvercle de corps séparé du fond de moteur réduit les pertes d'étanchéité.
Possibilité d'inspection de l'étanchéité au travers de la lanterne de raccordement.

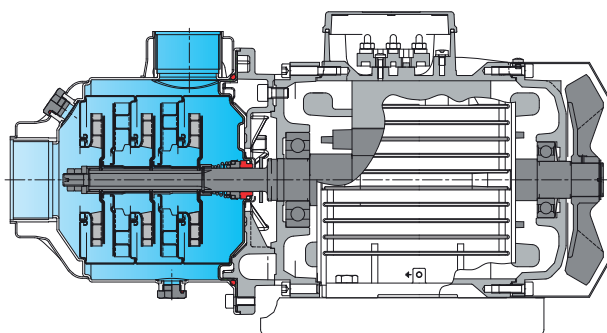

IMAT Variateur de vitesse

Données techniques



Système à vitesse variable par régulation de fréquence pour pompe de surface ou immergée. Commande le démarrage et l'arrêt d'une ou plusieurs pompes en fonction du mode sélectionné. Paramétrage facile directement sur l'IMAT grâce à l'écran LCD et au menu déroulant. Protège la pompe contre : Marche à sec - Surintensité - Sous ou surtension. Limites d'utilisation : + 50°C - 55.00 kw - Indice de Protection IP 55. L'IMAT s'installe directement sur la boîte à borne du moteur CALPEDA, ou sur un support mural déporté.

Ne pas installer l'IMAT sur un réseau alimenté par un groupe électrogène.

Le système comprend :

- le convertisseur de fréquence,
- le panneau de contrôle amovible,
- le bornier de puissance,
- le bornier de signal,
- les presse-étoupes.

 Longueur de câble entre l'IMAT et la pompe (surface ou immergée) : 50 mètres maxi (sans filtre).

200 mètres maxi (avec filtre sinusoïdale).

Afin de réduire les perturbations électromagnétiques, il est recommandé d'utiliser un câble blindé.

Pour le bon fonctionnement du système, prévoir un réservoir - pression de gonflage = 2/3 de la pression de service.

(Ex : Pression de service : 4 bars - Pression de gonflage = 2,6 bars).

L'IMAT est équipé d'un panneau de contrôle qui permet d'effectuer les réglages du système et de surveiller tous les paramètres.



- La console de contrôle et de paramétrage est intégrée au variateur de vitesse dans un logement prévu à cet effet. Elle peut être placée dans un sens ou dans l'autre pour faciliter la lecture, en fonction de la pompe sur laquelle est installé l'IMAT.
- Il est possible d'utiliser la console de contrôle à distance avec câble avec connecteurs M12.
- L'écran LCD personnalisé donne un aperçu simple et rapide de l'état du système et des paramètres de fonctionnement.
- Les icônes au-dessus et en-dessous de la zone de lecture expliquent le mode de fonctionnement de l'IMAT ainsi que la présence des défauts dans le système.
- Les 2 boutons de défilement, couplés aux 4 boutons de mise en place, permettent de naviguer pour configurer et modifier les différentes options d'ordre de marche et d'arrêt de la pompe.

L'IMAT peut être utilisé sur de nombreuses références de pompes avec une puissance jusqu'à 55.00 kW.

Référence	Intensité maxi A	Puissance moteur kW (2900 trs/min)		Puissance moteur kW (1450 trs/min)		Poids kg
		Mini	Maxi	Mini	Maxi	
IMAT 5.2TT-A	5.2	0.55	1.80	0.75	2.20	5.7
IMAT 11.2TT-B	11.2	2.20	5.50	3.00	4.00	6.7
IMAT 25.8TT-C	25.8	7.50	11.00	5.50	11.00	13.9
IMAT 65.4TT-D	66	15.00	37.00	15.00	30.00	33
IMAT 119TT-E	119	45.00	55.00	37.00	55.00	59

S10 IMAT MXH-F

Surpresseur 1 pompe à vitesse variable - 1 pompe MXH-F + 1 IMAT

Données techniques - Alimentation 400 Volts Tri

Utilisation

Surpresseur 1 pompe à vitesse variable pour la distribution d'eau et le maintien de pression des réseaux domestiques, collectifs, agricoles, industriels... à partir d'une réserve ou d'un réseau existant. A pression constante, le débit s'ajuste en fonction de la demande d'eau.

Plage d'utilisation

Débit : 0 à 25 m³/h
 Hmt : 68 m maxi
 Pression de service : 10 bars maxi
 Température du liquide : -15°C à + 110°C maxi

Avantages

Ensemble compact
 Livré testé et préréglé, prêt à l'emploi
 Montage rapide
 Fixation de l'ensemble au sol par le châssis
 Entretien réduit

Codification des surpresseurs

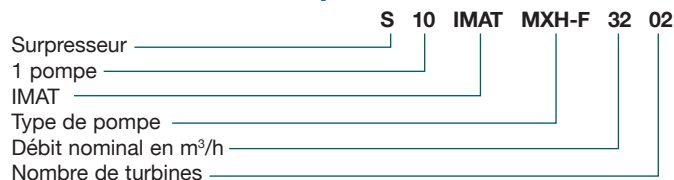

Composition

- 1 1 pompe tout inox série **MXH-F** (400 Volts triphasée)
- 2 1 système compact à variation de vitesse type **IMAT** : tension d'entrée 400V triphasée, tension de sortie 400V triphasée, sécurité manque d'eau intégrée (*basse pression*)
- 3 1 transmetteur de pression 0-10 bars / 4-20 mA
- 5 1 manomètre en inox Ø 100
- 7 1 vanne d'isolement à l'aspiration
- 9 1 clapet en fonte au refoulement
- 10 1 vanne d'isolement au refoulement
- 11 1 vanne à purge d'isolement pour le réservoir
- 12 1 châssis en inox

Ensemble livré monté, testé et préréglé (à valider sur site)

Options

- Manchettes anti-vibratiles
- Constructions spéciales (*Inox 316L, 60 Hz...*)

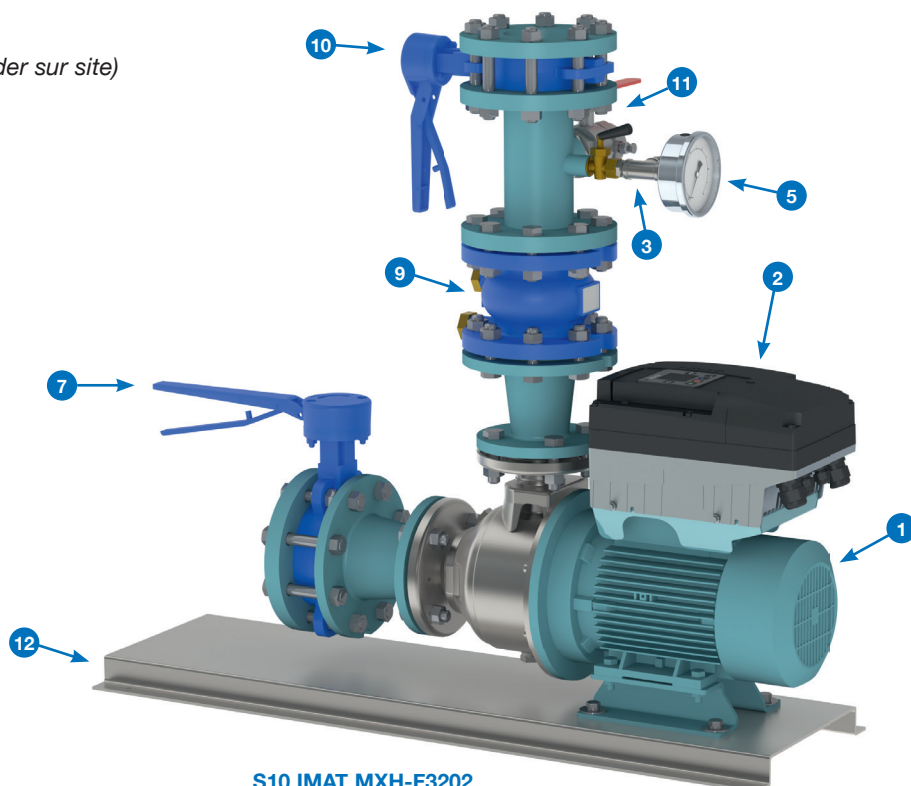

S10 IMAT MXH-F3202

S10 IMAT MXH-F

Surpresseur 1 pompe à vitesse variable - 1 pompe MXH-F + 1 IMAT

Caractéristiques techniques

 Réservoir conseillé non livré avec le surpresseur

Référence	Débit maxi en m³/h	Pression en bars		Taille réservoir (en litre)	Moteur		400 Volts IMAT
		Mini	Maxi		kW	A 400 Volts	
S10 IMAT MXH-F 2001	24	0.5	1.7	60	1.10	2.7	5.2TT-A
S10 IMAT MXH-F 2002		1.3	3.4		1.80	4.3	
S10 IMAT MXH-F 2003		2.0	5.1		3.00	6.6	11.2TT-B
S10 IMAT MXH-F 2004		2.7	6.9		4.00	9.6	
S10 IMAT MXH-F 2005		3.3	8.6		5.50	10.8	
S10 IMAT MXH-F 3201	50	0.6	1.8	80	2.20	5.3	11.2TT-B
S10 IMAT MXH-F 3202		0.75	3.7		4.00	9.6	
S10 IMAT MXH-F 3203		1.0	5.55		5.50	10.8	25.8TT-C
S10 IMAT MXH-F 3204		1.65	7.45		7.50	14.3	
S10 IMAT MXH-F 4801	66	0.7	2.0	100	3.00	6.6	11.2TT-B
S10 IMAT MXH-F 4802		0.75	4.1		5.50	10.8	
S10 IMAT MXH-F 4803		1.6	6.05		7.50	14.3	25.8TT-C

Dimensions et poids

Exemple : S10 IMAT MXH-F 3202

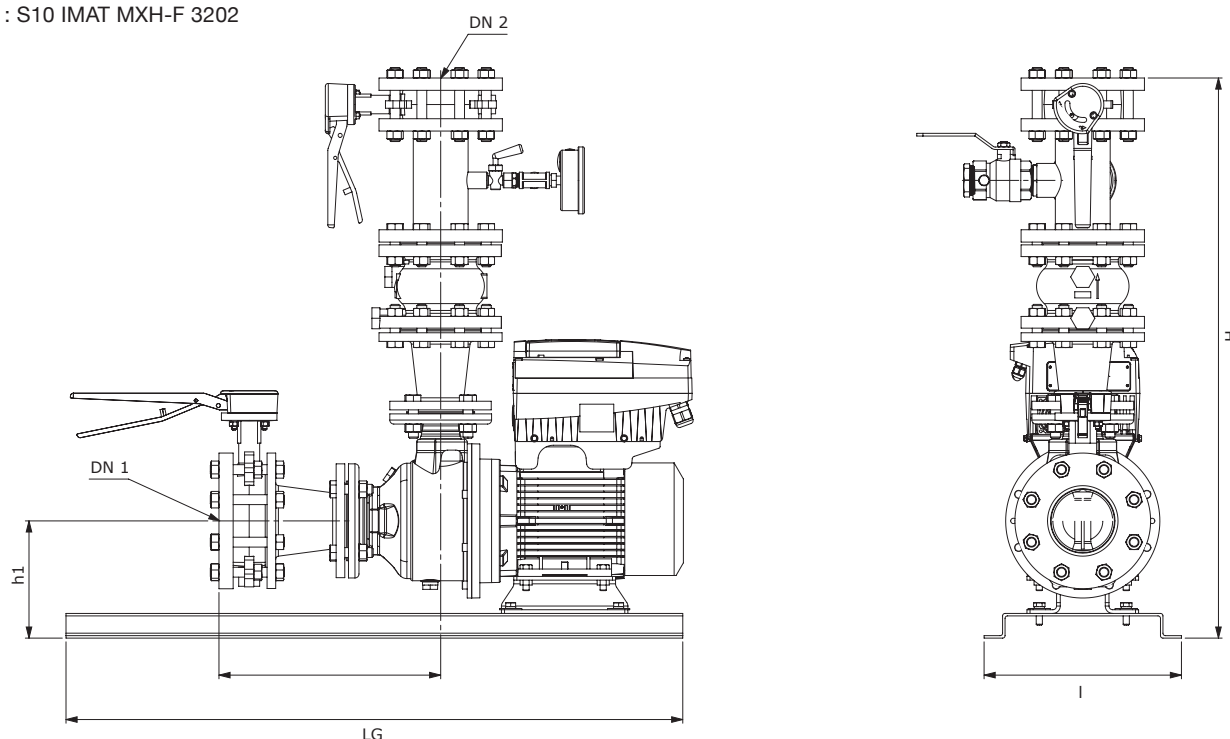

Référence	Diamètre		Dimensions mm								Poids kg	
	Asp. DN 1	Ref. DN 2	LG	LG1	LG3	I	H	h1	h2	h3		
S10 IMAT MXH-F 2001	DN 65	DN 50	1000	350	690	320	838	190	-	-	-	
S10 IMAT MXH-F 2002					730						-	
S10 IMAT MXH-F 2003					369						763	-
S10 IMAT MXH-F 2004					403						812	-
S10 IMAT MXH-F 2005					438						853	-
S10 IMAT MXH-F 3201	DN 100	DN 80	1000	360	740	320	908	190	-	-	-	
S10 IMAT MXH-F 3202					754						-	
S10 IMAT MXH-F 3203					406						821	-
S10 IMAT MXH-F 3204					452						867	-
S10 IMAT MXH-F 4801	DN125	DN100	1000	397	827	320	948	190	-	-	-	
S10 IMAT MXH-F 4802					-							
S10 IMAT MXH-F 4803					459						889	-

S20 IMAT MXH-F

Surpresseur 2 pompes à vitesse variable - 2 pompes MXH-F + 2 IMAT

Données techniques - Alimentation 400 Volts Tri

Utilisation

Surpresseur 2 pompes à vitesse variable pour la distribution d'eau et le maintien de pression des réseaux domestiques, collectifs, agricoles, industriels... à partir d'une réserve ou d'un réseau existant. A pression constante, le débit s'ajuste en fonction de la demande d'eau.

Plage d'utilisation

Débit : 0 à 50 m³/h
 Hmt : 68 m maxi
 Pression de service : 10 bars maxi
 Température du liquide : -15°C à + 110°C maxi

Avantages

Ensemble compact
 Livré testé et préréglé, prêt à l'emploi
 Montage rapide
 Fixation de l'ensemble au sol par le châssis
 Entretien réduit

Codification des surpresseurs

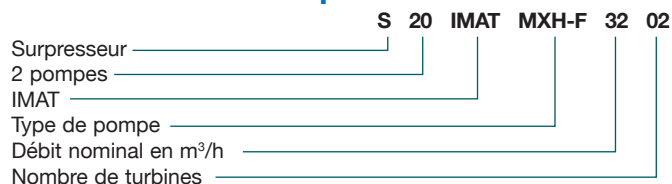

Composition

- 1 2 pompes tout inox série **MXH-F** (400 Volts triphasées)
- 2 2 systèmes compacts à variation de vitesse type **IMAT** :
tension d'entrée 400V triphasée, tension de sortie 400V triphasée,
sécurité manque d'eau intégrée (basse pression)
- 2C 1 coffret de protection électrique
avec 2 disjoncteurs + sectionneur général
- 3 2 transmetteurs de pression 0-10 bars / 4-20 mA
- 5 1 manomètre en inox Ø100
- 6A 1 collecteur en inox pour l'aspiration
(livré avec bride pleine inox non montée)
- 6R 1 collecteur en inox pour le refoulement
(livré avec bride pleine inox non montée)
- 7 2 vannes d'isolement à l'aspiration
- 9 2 clapets en fonte au refoulement
- 10 2 vannes d'isolement au refoulement
- 12 1 châssis commun mécano-soudé peint

Ensemble livré monté, testé et préréglé
 (à valider sur site)

Options

- Manchettes anti-vibratiles
- Constructions spéciales (Inox 316L, 60 Hz...)

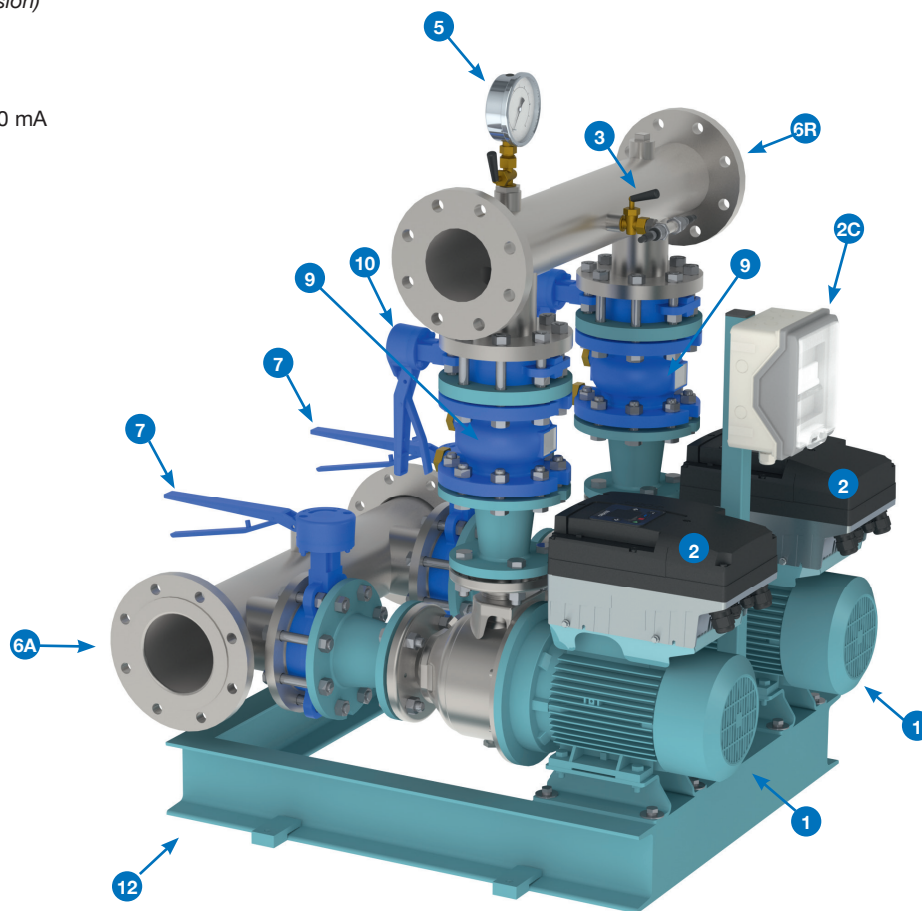

S20 IMAT MXH-F3202

S20 IMAT MXH-F

Surpresseur 2 pompes à vitesse variable - 2 pompes MXH-F + 2 IMAT

Caractéristiques techniques

 Réservoir conseillé non livré avec le surpresseur

Référence	Débit maxi en m³/h	Pression en bars		Taille réservoir (en litre)	Moteur		400 Volts IMAT
		Mini	Maxi		kW	A 400 Volts	
S20 IMAT MXH-F 2001	48	0.5	1.7	80	2 x 1.10	2 x 2.7	5.2TT-A
S20 IMAT MXH-F 2002		1.3	3.4		2 x 1.80	2 x 4.3	
S20 IMAT MXH-F 2003		2.0	5.1		2 x 3.00	2 x 6.6	
S20 IMAT MXH-F 2004		2.7	6.9		2 x 4.00	2 x 9.6	
S20 IMAT MXH-F 2005		3.3	8.6		2 x 5.50	2 x 10.8	
S20 IMAT MXH-F 3201	100	0.6	1.8	150	2 x 8.20	2 x 5.3	11.2TT-B
S20 IMAT MXH-F 3202		0.75	3.7		2 x 4.00	2 x 9.6	
S20 IMAT MXH-F 3203		1.0	5.55		2 x 5.50	2 x 10.8	
S20 IMAT MXH-F 3204		1.65	7.45		2 x 7.50	2 x 14.3	
S20 IMAT MXH-F 4801	132	0.7	2.0	200	2 x 3.00	2 x 6.6	11.2TT-B
S20 IMAT MXH-F 4802		0.75	4.1		2 x 5.50	2 x 10.8	
S20 IMAT MXH-F 4803		1.6	6.05		2 x 7.50	2 x 14.3	

Dimensions et poids

Exemple : S20 IMAT MXH-F 3202

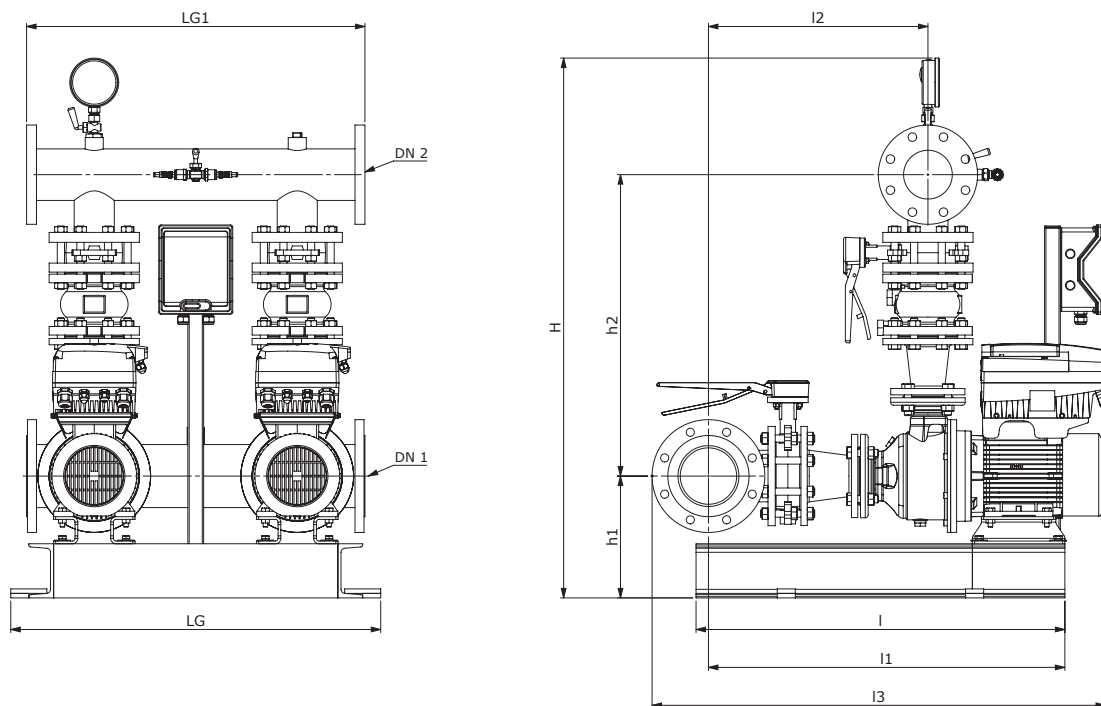

Référence	Ø Raccordement				Dimensions mm										Poids kg	
	Asp. DN 1		Ref. DN 2		LG	LG1	I	I1	I2	I3	H	h1	h2	h3		
	Vannes	Collec-teurs	Vannes et clapets	Collec-teurs												
S20 IMAT MXH-F 2001	DN 65	DN 100	DN 50	DN 80	810	700	800	667	487	937	1091	270	570	-	-	
S20 IMAT MXH-F 2002								707		977					-	
S20 IMAT MXH-F 2003								836	759	506					1010	-
S20 IMAT MXH-F 2004								870	842	540					1059	-
S20 IMAT MXH-F 2005								898	952	918					1100	-
S20 IMAT MXH-F 3201	DN 100	DN 125	DN 80	DN 100	810	750	801	776	487	992	1196	270	668	-	-	
S20 IMAT MXH-F 3202								818		790					1005	-
S20 IMAT MXH-F 3203								659	903	533					1073	-
S20 IMAT MXH-F 3204								898	957	995					1119	-
S20 IMAT MXH-F 4801								DN 125	DN 150	DN 100					DN 125	820
S20 IMAT MXH-F 4802	930	902	1111	-												
S20 IMAT MXH-F 4803	898	992	1026	600	1173	-										

S30 IMAT MXH-F

Surpresseur 3 pompes à vitesse variable - 3 pompes MXH-F + 3 IMAT

Données techniques - Alimentation 400 Volts Tri

Utilisation

Surpresseur 3 pompes à vitesse variable pour la distribution d'eau et le maintien de pression des réseaux collectifs, agricoles, industriels... à partir d'une réserve ou d'un réseau existant.
A pression constante, le débit s'ajuste en fonction de la demande d'eau.

Plage d'utilisation

Débit : 0 à 75 m³/h
Hmt : 68 m maxi
Pression de service : 10 bars maxi
Température du liquide : -15°C à + 110°C maxi

Avantages

Ensemble compact
Livré testé et pré réglé, prêt à l'emploi
Montage rapide
Fixation de l'ensemble au sol par le châssis
Entretien réduit

Codification des surpresseurs

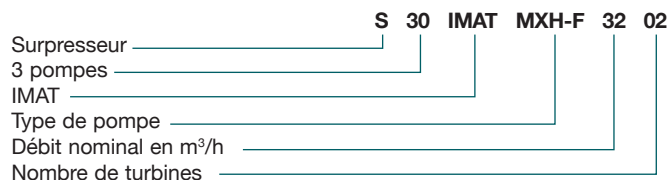

Composition

- 1 3 pompes tout inox série **MXH-F** (400 Volts triphasées)
- 2 3 systèmes compacts à variation de vitesse type **IMAT** :
tension d'entrée 400V triphasée, tension de sortie 400V triphasée,
sécurité manque d'eau intégrée (basse pression)
- 2C 1 coffret de protection électrique avec 3 disjoncteurs + sectionneur général
- 3 3 transmetteurs de pression 0-10 bars / 4-20 mA
- 5 1 manomètre en inox Ø 100
- 6A 1 collecteur en inox pour l'aspiration
(livré avec bride pleine inox non montée)
- 6R 1 collecteur en inox pour le refoulement
(livré avec bride pleine inox non montée)
- 7 3 vannes d'isolement à l'aspiration
- 9 3 clapets en fonte au refoulement
- 10 3 vannes d'isolement au refoulement
- 12 1 châssis commun mécano-soudé peint

Ensemble livré monté, testé et pré réglé (à valider sur site)

Options

- Manchettes anti-vibratiles
- Constructions spéciales (Inox 316L, 60 Hz...)

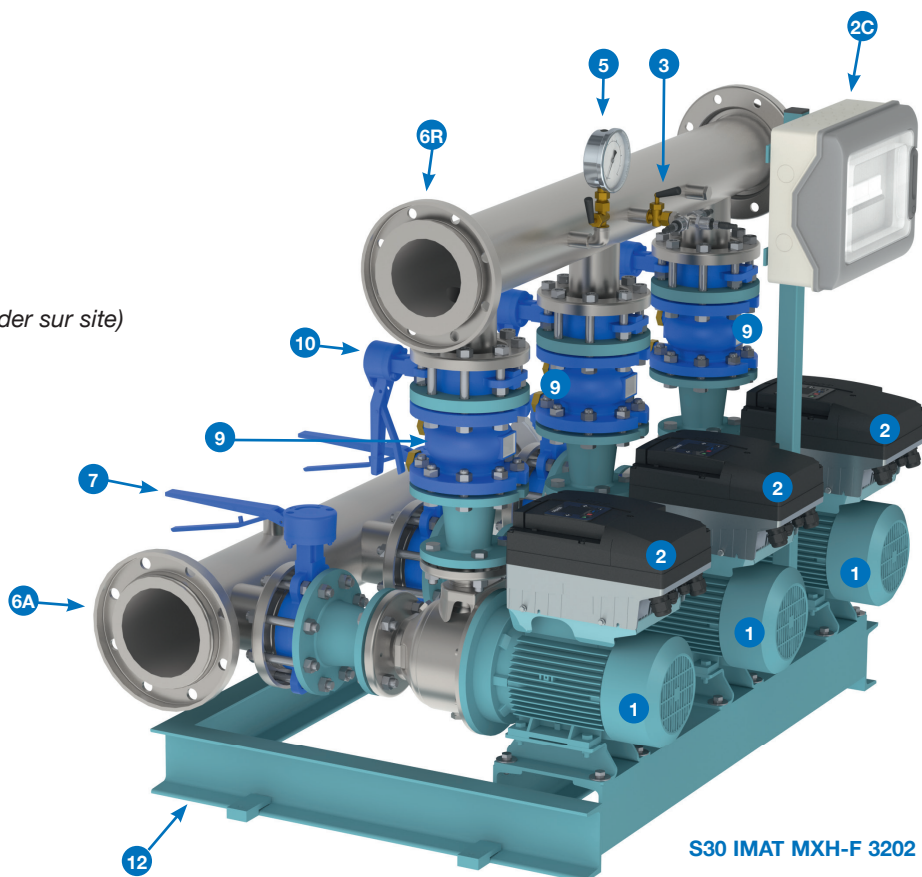

S30 IMAT MXH-F 3202

S30 IMAT MXH-F

Surpresseur 3 pompes à vitesse variable - 3 pompes MXH-F + 3 IMAT

Caractéristiques techniques

 Réservoir conseillé non livré avec le surpresseur

Référence	Débit maxi en m ³ /h	Pression en bars		Taille réservoir (en litre)	Moteur		400 Volts IMAT
		Mini	Maxi		kW	A 400 Volts	
S30 IMAT MXH-F 2001	48	0.5	1.7	150	3 x 1.10	3 x 2.7	5.2TT-A
S30 IMAT MXH-F 2002		1.3	3.4		3 x 1.80	3 x 4.3	
S30 IMAT MXH-F 2003		2.0	5.1		3 x 3.00	3 x 6.6	11.2TT-B
S30 IMAT MXH-F 2004		2.7	6.9		3 x 4.00	3 x 9.6	
S30 IMAT MXH-F 2005		3.3	8.6		3 x 5.50	3 x 10.8	
S30 IMAT MXH-F 3201	100	0.6	1.8	250	3 x 2.20	3 x 5.3	11.2TT-B
S30 IMAT MXH-F 3202		0.75	3.7		3 x 4.00	3 x 9.6	
S30 IMAT MXH-F 3203		1.0	5.55		3 x 5.50	3 x 10.8	25.8TT-C
S30 IMAT MXH-F 3204		1.65	7.45		3 x 7.50	3 x 14.3	
S30 IMAT MXH-F 4801	132	0.7	2.0	300	3 x 3.00	3 x 6.6	11.2TT-B
S30 IMAT MXH-F 4802		0.75	4.1		3 x 5.50	3 x 10.8	
S30 IMAT MXH-F 4803		1.6	6.05		3 x 7.50	3 x 14.3	25.8TT-C

Dimensions et poids

Exemple : S30 IMAT MXH-F 3202

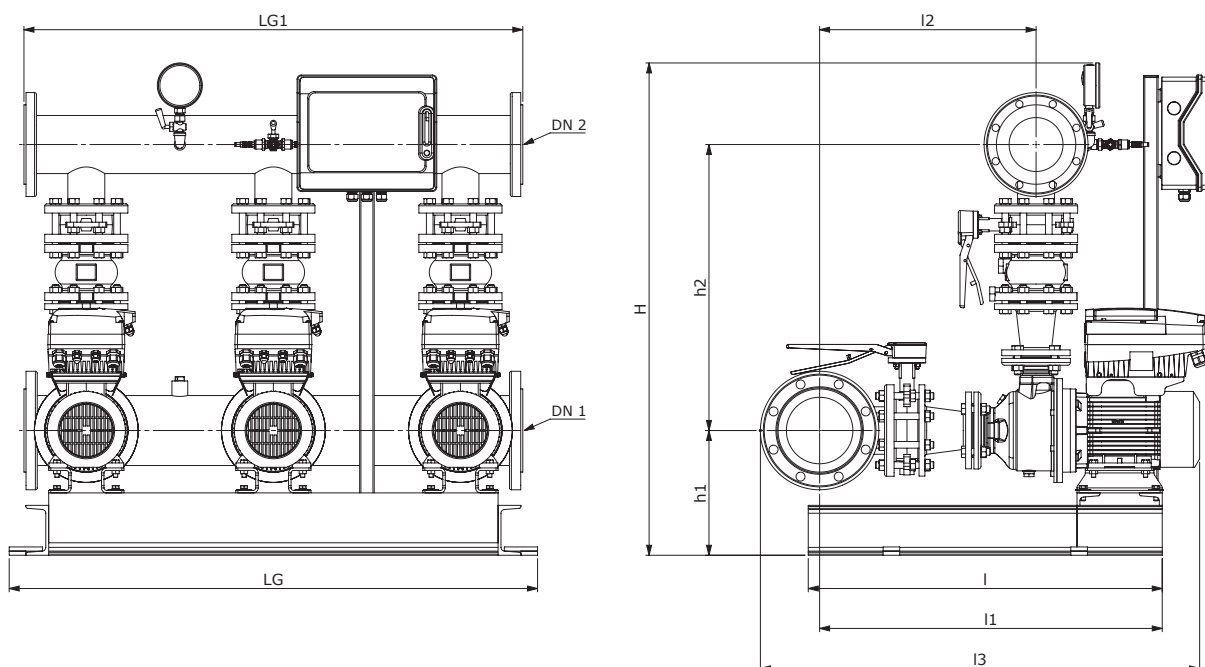

Référence	Ø Raccordement				Dimensions mm										Poids kg		
	Asp. DN 1		Ref. DN 2		LG	LG1	I	I1	I2	I3	H	h1	h2	h3			
	Vannes	Collec-teurs	Vannes et clapets	Collec-teurs													
S30 IMAT MXH-F 2001	DN 65	DN 125	DN 50	DN 100	1260	1200	813	680	500	965	1043	270	577	-	-		
S30 IMAT MXH-F 2002					720			1005		-							
S30 IMAT MXH-F 2003					1270			849		772					519	1038	-
S30 IMAT MXH-F 2004					883			855		553					1087	-	
S30 IMAT MXH-F 2005					1348			965		931					588	1128	-
S30 IMAT MXH-F 3201	DN 100	DN 150	DN 80	DN 125	1261	1200	835	810	521	1044	1184	300	688	-	-		
S30 IMAT MXH-F 3202					1271			852		824					1057	-	
S30 IMAT MXH-F 3203					1349			693		937					567	1125	-
S30 IMAT MXH-F 3204					991			1029		613					1171	-	
S30 IMAT MXH-F 4801	DN 125	DN 200	DN 100	DN 150	1270	1200	929	926	584	1163	1283	320	767	-	-		
S30 IMAT MXH-F 4802					975			947		1184					-		
S30 IMAT MXH-F 4803					1348			1037		1071					646	1246	-

S10-S20-S30 IMAT MXH-F

Surpresseur à vitesse variable - pompes MXH-F + IMAT

Performances n ≈ 2900 trs/min - Moteur 400 Volts triphasé

Pompe seule						Débit en m³/h	S10	0	8	10	12	14	16	18	20	22	24
Référence	MOTEUR		Asp. F	Ref. F	Kg		S20	0	16	20	24	28	32	36	40	44	48
	kW	A					S30	0	24	30	36	42	48	54	60	66	72
MXH-F 2001	1.10	2.7	DN50	DN40	26	Hauteur en mètres	17.8	15.7	15.1	14.4	13.5	12.4	11.1	9.5	7.6	5.4	
MXH-F 2002	1.80	4.3			30		35.1	31.4	30.3	29.1	27.5	25.6	23.4	20.6	17.4	13.6	
MXH-F 2003	3.00	6.6			38		54	48.5	46.9	45.2	43.2	40.8	37.7	33.8	28.8	22.3	
MXH-F 2004	4.00	9.6			39		71.5	64.5	62.5	60.5	57.5	54.5	50	45	38	29	
MXH-F 2005	5.50	10.8			50.5		89	81.5	79	76	72.5	68	63	56.5	48.5	36	

Pompe seule						Débit en m³/h	S10	0	15	21	27	30	33	36	39	44	50
Référence	MOTEUR		Asp. F	Ref. F	Kg		S20	0	30	42	54	60	66	72	78	88	100
	kW	A					S30	0	45	63	81	90	99	108	117	132	150
MXH-F 3201	2.20	5.3	DN65	DN50	29.4	Hauteur en mètres	18.4	16.3	15.3	14	13	12	10.8	9.3	6	-	
MXH-F 3202	4.00	9.6			38.5		37	33	31	28.5	27	25	23	20.5	15	7.5	
MXH-F 3203	5.50	10.8			50		55.5	50	47	43	40.5	38	35	31	23	10	
MXH-F 3204	7.50	14.3			57.5		74.5	67	63	59	56	53	49	44	34	16.5	

Pompe seule						Débit en m³/h	S10	0	21	27	33	39	45	48	51	54	60	66
Référence	MOTEUR		Asp. F	Ref. F	Kg		S20	0	42	54	66	78	90	96	102	108	120	132
	kW	A					S30	0	63	81	99	117	135	144	153	162	180	198
MXH-F 4801	3.00	6.6	DN80	DN65	38	Hauteur en mètres	20	18	17	16	14.5	12.5	11.5	10.5	9.5	7	-	
MXH-F 4802	5.50	10.8			49.5		41	35.3	33	30.5	27.5	24.5	22.5	21	19	14	7.5	
MXH-F 4803	7.50	14.3			58		60.5	53	50	46	42.5	38	35	32.5	29	22.5	16	

S10-S20-S30 IMAT MXH-F

Surpresseur à vitesse variable - pompes MXH-F + IMAT

Courbes hydrauliques $n \approx 2900$ trs/min

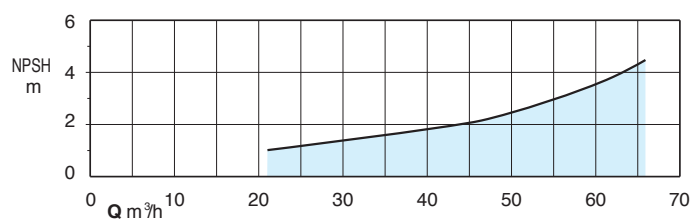
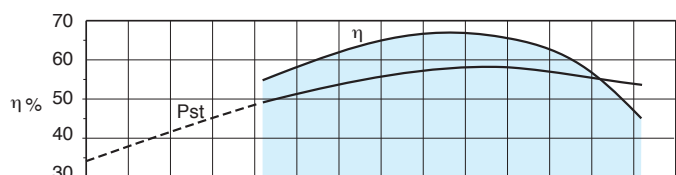
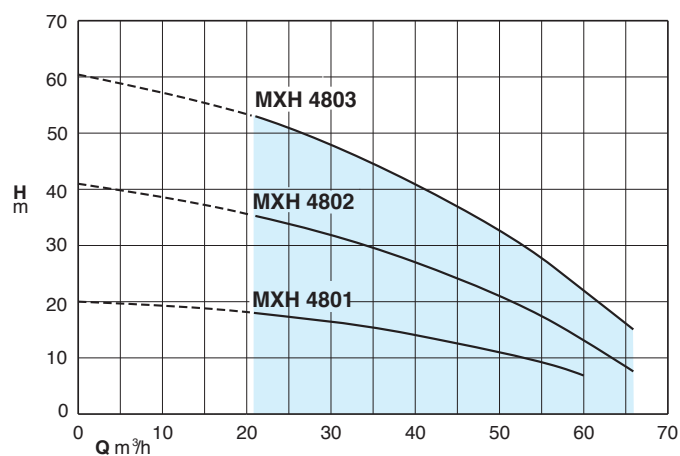
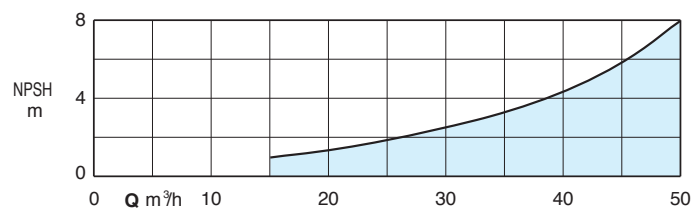
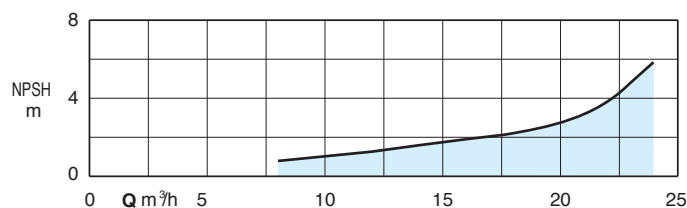
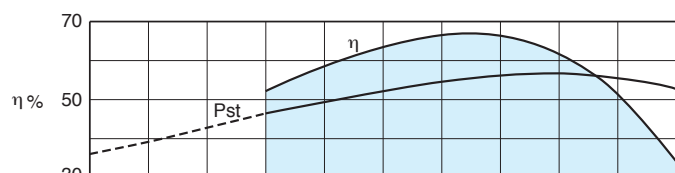
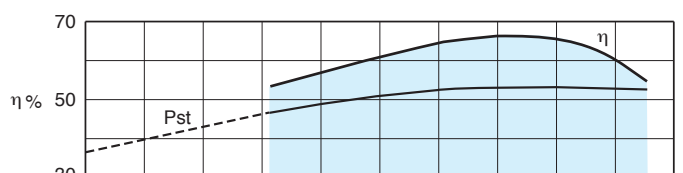
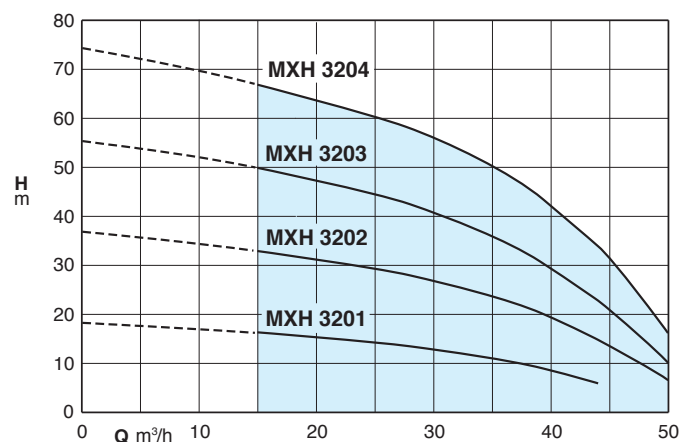
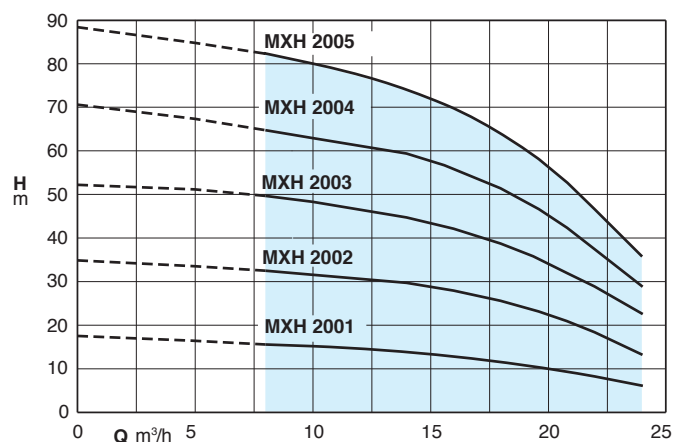

Demande de prix SURPRESSION

Par mail
devis@calpeda.fr
ou fax au
02.40.03.16.70

SOCIÉTÉ :	DATE :
ADRESSE : CP-VILLE :	CLIENT : <input type="checkbox"/> OUI <input type="checkbox"/> NON
NOM :	FAX :
TÉLÉPHONE :	E-MAIL :
RÉFÉRENCE CHANTIER :	

DÉBIT DU SURPRESSEUR m³/h PRESSION DE SORTIE DU SURPRESSEUR bars

UTILISATION :

.....

.....

<p>Information du surpresseur :</p> <p>Type : <input type="checkbox"/> Sanitaire <input type="checkbox"/> Incendie <input type="checkbox"/> PIA</p> <p>Tension : <input type="checkbox"/> 400V tri <input type="checkbox"/> 230V Mono</p> <p>Nombre de pompe principale :</p> <p>Nombre de pompe secours :</p> <p>Pompe thermique : <input type="checkbox"/> OUI <input type="checkbox"/> NON</p> <p>Pompe Jockey : <input type="checkbox"/> OUI <input type="checkbox"/> NON</p> <p>Aspiration - Raccordement du surpresseur :</p> <p><input type="checkbox"/> Aspiration négative (niveau d'eau en-dessous des pompes)</p> <p>Lg de tuyauterie : ml</p> <p>Ø de tuyauterie : mm</p> <p><input type="checkbox"/> En charge sur bêche (niveau d'eau au-dessus des pompes)</p> <p>Lg de tuyauterie : ml</p> <p>Ø de tuyauterie : mm</p> <p><input type="checkbox"/> En charge sur réseau (Eau de ville)</p> <p>Pression statique : bars</p> <p>Pression dynamique : bars</p> <p>Ø de tuyauterie : mm</p> <p>Refoulement - Raccordement du surpresseur :</p> <p>Lg de tuyauterie : ml</p> <p>Hg vertical + dénivelé : m</p> <p>Ø de tuyauterie : mm</p>	<p>Manque d'eau :</p> <p><input type="checkbox"/> Contacteur inversé <input type="checkbox"/> A l'aspiration</p> <p><input type="checkbox"/> Flussostat <input type="checkbox"/> Au refoulement</p> <p><input type="checkbox"/> Flotteur à bille</p> <p>Armoire de commande :</p> <p><input type="checkbox"/> Démarrage direct</p> <p><input type="checkbox"/> Vitesse variable</p> <p><input type="checkbox"/> CPI (Contrôleur Permanent d'Isolment) Lieu ERP</p> <p>Autres informations :</p> <p>Fluide :</p> <p>Température du fluide :</p> <p>Altitude du surpresseur :</p> <p>Construction des pompes :</p> <p>NOTE</p> <div style="border: 1px solid black; height: 150px; width: 100%;"></div>
---	---

S10-S20-S30 IMAT MXH-F - CALPEDA (Doc). Document non contractuel et non définitif, soumis à modifications. Calpeda France se donne le droit à toute rectification concernant la présente documentation.



Calpeda Pompes

19, rue de la communauté - ZA La Forêt - 44140 LE BIGNON
Tél. 02 40 03 13 30 - Fax 02 40 03 16 70 - email : info@calpeda.fr - www.calpeda.fr

SAS au capital de 1 030 000 € - RCS Nantes B 322 698 093 - Siret 322 698 093 00059 - Code NAF 4669B - N° TVA intra communautaire : FR50322698 093



water passion