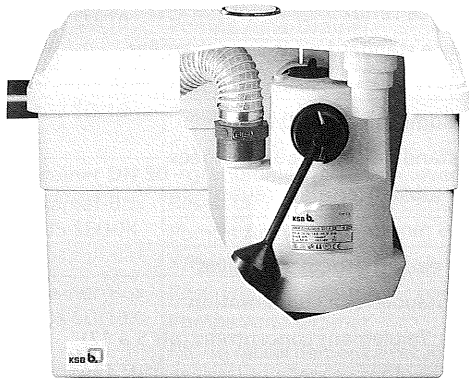

Postes de relevage automatiques pour eaux chargées
Ama-Drainer-Box 021

Description : réservoir collecteur robuste en matière synthétique (poste sur sol) ou réservoir collecteur en matière synthétique résistant aux chocs avec regard et siphon anti-odeur (poste enterré), équipé d'un groupe submersible Ama-Drainer à fonctionnement automatique avec clapet de non-retour.

Applications : évacuation automatique des eaux provenant de lavabos, douches et lave-linge, vidange automatique de descentes de garages ou de caves et de locaux inondés, etc.

i AmaDrainer C - variante pour eaux agressives !
 AmaDrainer R - variante pour eaux contenant de l'huile !

i Poste de relevage sur sol pour eaux contenant de l'huile :
 prix sur demande

Poste de relevage simple complet - installation sur sol

Groupe de matériels MW

Taille	Avec Ama-Drainer	Désignation	N° article		[kg]	EUR
021 ²⁰⁾	301 SE	Poste sur sol	29127257	L	7,5	716,63

Groupe de matériels MW

Taille	Avec Ama-Drainer	Désignation	N° article		[kg]	EUR
021/C ²⁰⁾	301 SE/C	Poste sur sol pour eaux agressives	29127258	L	7,5	1.130,80

Accessoires Ama-Drainer-Box 021
Accessoires d'installation Ama-Drainer-Box

Groupe de matériels 24

Code	Désignation		N° article		[kg]	EUR
	Kit douche	Pour Ama-Drainer-Box 021	18040033	L	0,2	63,17
	Contacteur d'alarme M 1	Pour Ama-Drainer-Box 021	18040562	L	0,8	129,51

Accessoires électriques Ama-Drainer-Box 021

Groupe de matériels 73

Code	Désignation		N° article		[kg]	EUR
E 50	Coffret d'alarme AS 0		29128401	L	0,5	91,26
E 51	Coffret d'alarme AS 2		29128422	L	0,5	262,14
E 52	Coffret d'alarme AS 4		29128442	L	0,5	462,71
E 53	Coffret d'alarme AS 5		00530561	L	1,7	716,93

²⁰⁾ Complètement monté en usine

Ama-Drainer-Box

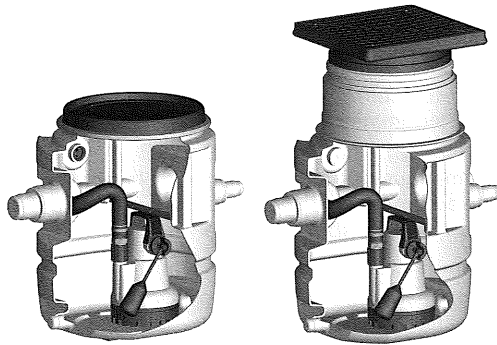

Description : station simple ou double enterrée ou pour installation au sol, pour toutes les pompes de la gamme Ama-Drainer (N), couvrant toutes les exigences possibles des différentes applications.

Applications : évacuation automatique des eaux de bâtiments et terrains présentes en dessous du niveau de reflux

Ama-Drainer A /10, /11 - variante standard pour eaux chargées

- Eaux légèrement chargées
- Matières solides de granulométrie max. 10 ou 11 mm

Ama-Drainer A /35 - variante standard pour eaux chargées

- Eaux usées contenant des substances filandreuses
- Matières solides jusqu'à 35 mm de diamètre

Ama-Drainer C - variante pour eaux chargées agressives

- Condensat provenant de chaudières à condensation
- Eaux usées de laboratoires, faiblement concentrées (pH 5 à 12)
- Détergents, désinfectants, liquides vaisselle et lessives (DIN 1986-3)
- Matières solides jusqu'à 35 mm de diamètre

Ama-Drainer R - variante pour eaux chargées contenant de l'huile / émulsions d'huile

- Émulsions eau/huile en provenance de stations-service et d'ateliers de réparation automobile
- Matières solides de granulométrie max. 10 ou 11 mm

i AmaDrainer C - variante pour eaux agressives !

AmaDrainer R - variante pour eaux contenant de l'huile !

i Poste de relevage sur sol pour eaux contenant de l'huile :
prix sur demande

Station simple en installation au sol

Taille	Désignation	N° article	MGr	[kg]	EUR
Ama-Drainer DN 32 - granulométrie 10 mm					
Ama-Drainer-Box 1 B N 301 SE	Réservoir collecteur avec couvercle et bague de serrage	19074493	MX	8,7	482,67
	Pompe Ama-Drainer	39300070	AM	4,3	218,62
	Kit de raccordement avec kit de montage complet	19074496	MX	0,4	101,24
Ama-Drainer-Box 1 B N 302 SE	Réservoir collecteur avec couvercle et bague de serrage	19074493	MX	8,7	482,67
	Pompe Ama-Drainer	39300074	MR	5,8	238,68
	Kit de raccordement avec kit de montage complet	19074496	MX	0,4	101,24
Ama-Drainer-Box 1 B N 303 SE	Réservoir collecteur avec couvercle et bague de serrage	19074493	MX	8,7	482,67
	Pompe Ama-Drainer	39300078	MR	6	323,55
	Kit de raccordement avec kit de montage complet	19074496	MX	0,4	101,24
Ama-Drainer DN 40 - granulométrie 10 mm					
Ama-Drainer-Box 1 B A 405 SE/10	Réservoir collecteur avec couvercle et bague de serrage	19074493	MX	8,7	482,67
	Pompe Ama-Drainer	29128650	32	12,7	592,18
	Kit de raccordement avec kit de montage complet	19074497	MX	0,4	274,89
Ama-Drainer-Box 1 B A 405 SD/10	Réservoir collecteur avec couvercle et bague de serrage	19074493	MX	8,7	482,67
	Pompe Ama-Drainer	29128742	32	15,1	638,78
	Kit de raccordement avec kit de montage complet	19074497	MX	0,4	274,89
Ama-Drainer-Box 1 B A 407 SE/10	Réservoir collecteur avec couvercle et bague de serrage	19074493	MX	8,7	482,67
	Pompe Ama-Drainer	29128653	32	12,7	638,78
	Kit de raccordement avec kit de montage complet	19074497	MX	0,4	274,89
Ama-Drainer-Box 1 B A 407 SD/10	Réservoir collecteur avec couvercle et bague de serrage	19074493	MX	8,7	482,67
	Pompe Ama-Drainer	29128743	32	15,1	682,65
	Kit de raccordement avec kit de montage complet	19074497	MX	0,4	274,89
Ama-Drainer-Box 1 B A 411 SE/10	Réservoir collecteur avec couvercle et bague de serrage	19074493	MX	8,7	482,67
	Pompe Ama-Drainer	29128656	32	15	725,84
	Kit de raccordement avec kit de montage complet	19074497	MX	0,4	274,89
Ama-Drainer-Box 1 B A 411 SD/10	Réservoir collecteur avec couvercle et bague de serrage	19074493	MX	8,7	482,67
	Pompe Ama-Drainer	29128744	32	15,1	740,08

Prix conseillés, valables à partir du 01.01.2012

Taille	Désignation	N° article	MGr	[kg]	EUR
	Kit de raccordement avec kit de montage complet	19074497	MX	0,4	274,89
Ama-Drainer-Box 1 B A 415 SE/10	Réservoir collecteur avec couvercle et bague de serrage	19074493	MX	8,7	482,67
	Pompe Ama-Drainer	29128659	32	15	999,92
	Kit de raccordement avec kit de montage complet	19074497	MX	0,4	274,89
Ama-Drainer-Box 1 B A 415 SD/10	Réservoir collecteur avec couvercle et bague de serrage	19074493	MX	8,7	482,67
	Pompe Ama-Drainer	29128745	32	16,9	1.010,91
	Kit de raccordement avec kit de montage complet	19074497	MX	0,4	274,89
Ama-Drainer-Box 1 B A 422 SD/10	Réservoir collecteur avec couvercle et bague de serrage	19074493	MX	8,7	482,67
	Pompe Ama-Drainer	29128746	32	16,9	1.308,03
	Kit de raccordement avec kit de montage complet	19074497	MX	0,4	274,89
Ama-Drainer DN 50 - granulométrie 10 mm, avec enveloppe de refroidissement					
Ama-Drainer-Box 1 B A 505 SE/10K	Réservoir collecteur avec couvercle et bague de serrage	19074493	MX	8,7	482,67
	Pompe Ama-Drainer	29128663	32	14,7	655,23
	Kit de raccordement avec kit de montage complet	19074498	MX	0,4	203,99
Ama-Drainer-Box 1 B A 505 SD/10K	Réservoir collecteur avec couvercle et bague de serrage	19074493	MX	8,7	482,67
	Pompe Ama-Drainer	29128747	32	17,1	701,84
	Kit de raccordement avec kit de montage complet	19074498	MX	0,4	203,99
Ama-Drainer-Box 1 B A 507 SE/10K	Réservoir collecteur avec couvercle et bague de serrage	19074493	MX	8,7	482,67
	Pompe Ama-Drainer	29128666	32	14,7	701,84
	Kit de raccordement avec kit de montage complet	19074498	MX	0,4	203,99
Ama-Drainer-Box 1 B A 507 SD/10K	Réservoir collecteur avec couvercle et bague de serrage	19074493	MX	8,7	482,67
	Pompe Ama-Drainer	29128748	32	17,1	745,70
	Kit de raccordement avec kit de montage complet	19074498	MX	0,4	203,99
Ama-Drainer-Box 1 B A 511 SE/10K	Réservoir collecteur avec couvercle et bague de serrage	19074493	MX	8,7	482,67
	Pompe Ama-Drainer	29128669	32	17	776,27
	Kit de raccordement avec kit de montage complet	19074498	MX	0,4	203,99
Ama-Drainer-Box 1 B A 511 SD/10K	Réservoir collecteur avec couvercle et bague de serrage	19074493	MX	8,7	482,67
	Pompe Ama-Drainer	29128749	32	17,1	790,52
	Kit de raccordement avec kit de montage complet	19074498	MX	0,4	203,99
Ama-Drainer-Box 1 B A 515 SE/10K	Réservoir collecteur avec couvercle et bague de serrage	19074493	MX	8,7	482,67
	Pompe Ama-Drainer	29128672	32	17	1.050,38
	Kit de raccordement avec kit de montage complet	19074498	MX	0,4	203,99
Ama-Drainer-Box 1 B A 515 SD/10K	Réservoir collecteur avec couvercle et bague de serrage	19074493	MX	8,7	482,67
	Pompe Ama-Drainer	29128750	32	18,9	1.061,35
	Kit de raccordement avec kit de montage complet	19074498	MX	0,4	203,99
Ama-Drainer-Box 1 B A 522 SD/10K	Réservoir collecteur avec couvercle et bague de serrage	19074493	MX	8,7	482,67
	Pompe Ama-Drainer	29128751	32	18,9	1.358,46
	Kit de raccordement avec kit de montage complet	19074498	MX	0,4	203,99
Ama-Drainer DN 40 - granulométrie 35 mm					
Ama-Drainer-Box 1 B A 405 SE/35	Réservoir collecteur avec couvercle et bague de serrage	19074493	MX	8,7	482,67
	Pompe Ama-Drainer	29128676	32	13,7	651,13
	Kit de raccordement avec kit de montage complet	19074497	MX	0,4	274,89
Ama-Drainer-Box 1 B A 405 SD/35	Réservoir collecteur avec couvercle et bague de serrage	19074493	MX	8,7	482,67
	Pompe Ama-Drainer	29128752	32	16,1	741,59
	Kit de raccordement avec kit de montage complet	19074497	MX	0,4	274,89
Ama-Drainer-Box 1 B A 411 SE/35	Réservoir collecteur avec couvercle et bague de serrage	19074493	MX	8,7	482,67
	Pompe Ama-Drainer	29128679	32	16	925,36
	Kit de raccordement avec kit de montage complet	19074497	MX	0,4	274,89
Ama-Drainer-Box 1 B A 411 SD/35	Réservoir collecteur avec couvercle et bague de serrage	19074493	MX	8,7	482,67
	Pompe Ama-Drainer	29128753	32	16,1	916,60
	Kit de raccordement avec kit de montage complet	19074497	MX	0,4	274,89
Ama-Drainer-Box 1 B A 422 SD/35	Réservoir collecteur avec couvercle et bague de serrage	19074493	MX	8,7	482,67
	Pompe Ama-Drainer	29128754	32	17,9	1.561,29
	Kit de raccordement avec kit de montage complet	19074497	MX	0,4	274,89