

# Ama-Drainer<sup>®</sup> N, pompe submersible pour eaux usées

## Domaines d'application

- Vidange automatique de fosses, puisards, cours et caves inondés
- Rabattement de nappes
- Drainage de passages souterrains
- Captage d'eau dans les rivières et réservoirs
- Drainage

Pour plus d'informations :

[www.ksb.fr/catalogueproduits](http://www.ksb.fr/catalogueproduits)

Étanchéité absolue

Votre interlocuteur :



# Ama-Drainer® N, pompe submersible pour eaux usées

## 1 Étanchéité absolue

contacteur à flotteur à aimant avec commande de niveau et limiteur de course.  
Adaptation simple à une commande externe grâce au disque d'arrêt.

## 2 Remplacement facile et rapide

grâce au câble avec connecteur

## 3 Vidange de la tuyauterie inutile

grâce au clapet anti-retour à battant

## 4 Encombrement réduit

le refoulement vertical permet l'installation dans un puisard étroit

## 5 Pas de surcharge du moteur

protection de moteur intégrée

## 6 Grande sécurité du moteur

triple étanchéité d'arbre avec lubrification par le liquide tampon.

Les surfaces d'étanchéité sont lubrifiées en cas de marche à sec

## 7 Longévité

corps en matière composite d'excellente qualité

## 8 Exploitation rentable

puissance utile et rendements élevés grâce aux hydrauliques et moteurs optimisés.

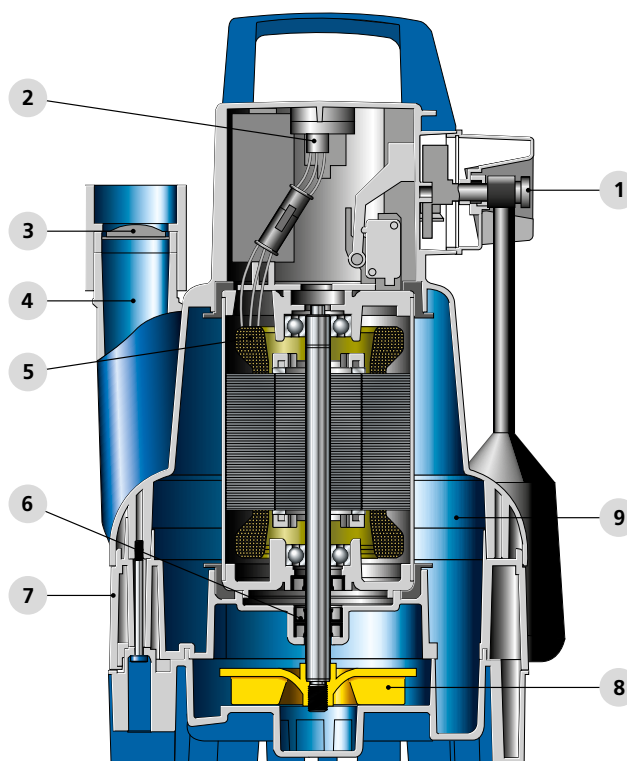

## 9 Moteur protégé contre la surchauffe

grâce au double refroidissement par enveloppe

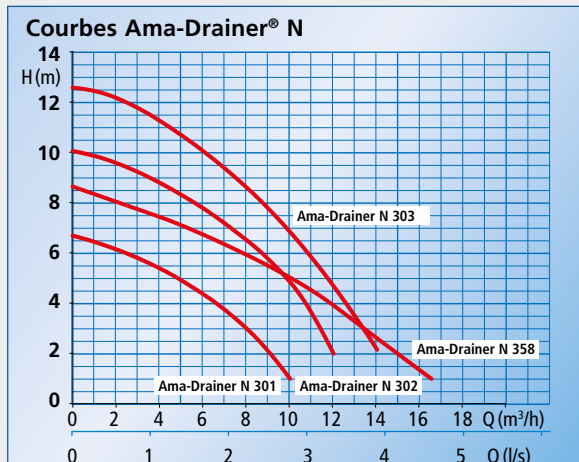

### Caractéristiques techniques

Débit maxi	16,5 m <sup>3</sup> /h (4,6 l/s)
Hauteur manométrique maxi	12 m
Température maxi	50 °C
Passage libre maxi	35 mm

Automatisation par LevelControl Basic 2 en option

