

Etaprime – Pompe auto-amorçante

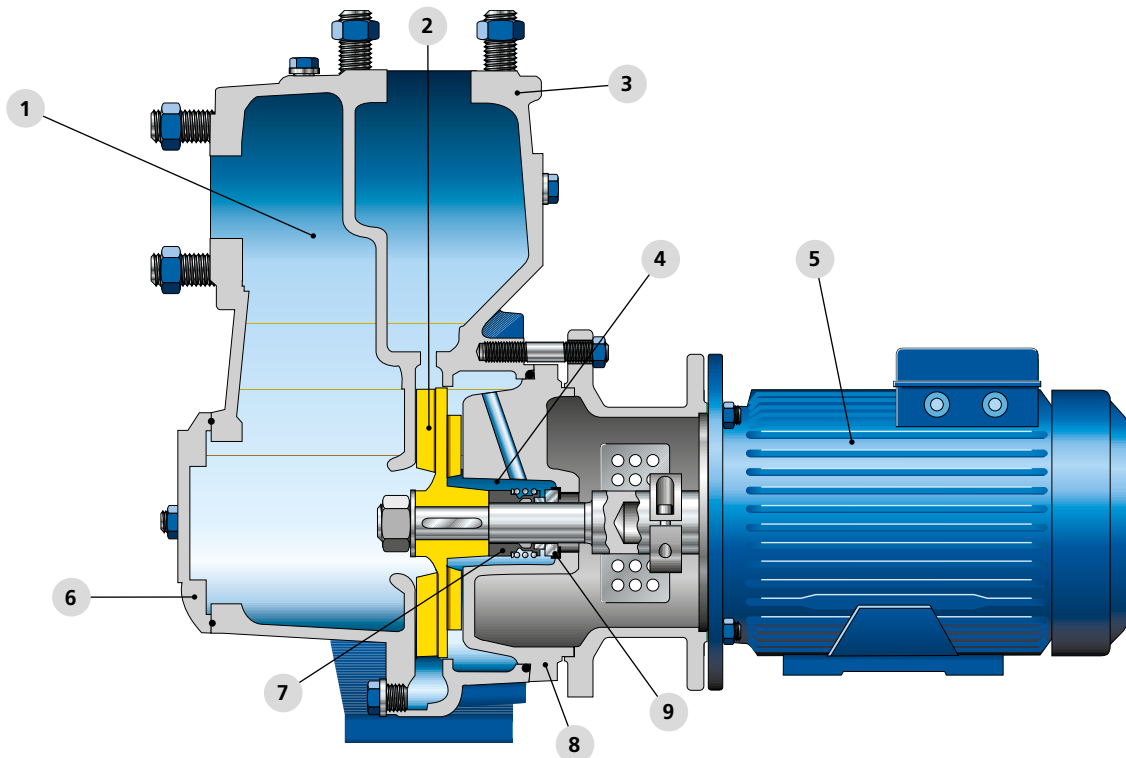

- 1 Pompe auto-amorçante**
après le remplissage du corps de pompe de liquide.
- 2 Excellente capacité d'aspiration**
Pompe auto-amorçante jusqu'à 9 m.
L'installation d'un clapet de pied n'est pas nécessaire.
- 3 Insensible**
aux pénétrations de gaz et d'air.
- 4 Garniture mécanique double**
disponible pour les applications difficiles.
- 5 Facilité d'entretien**
Moteur triphasé KSB robuste normalisé selon IEC.
- 6 Nettoyage facile**
grâce au couvercle de visite
- 7 Usure évitée**
La chemise d'arbre protège l'arbre de l'usure.
- 8 Démontage facile**
Construction process : permet le démontage sans débrider le corps de pompe.
- 9 Sécurité d'utilisation**
Garniture mécanique sans entretien.

Matériaux :	Caractéristiques techniques	Etaprime L	Etaprime B/BN	
Fonte grise, acier inoxydable	Débit max. :	180	130	m ³ /h
	Hauteur manométrique max. :	85	68	m
	Température liquide pompé :	-30 a +90	-30 a +90	°C
	Pression de refoulement max. :	10	10	bar

