

- **Anticorrosif : polypropylène injecté (PPH)**
- **Moteur en dehors du flux d'air**
- **Nombreux accessoires**
- **Version ATEX : nous consulter**

Application

Locaux industriels : atmosphères agressives

- Laboratoires.
- Ventilateurs de type «anti-acides» pour atmosphères agressives, résistent à la plupart des acides et solvants pour des températures de gaz véhiculés inférieures à 60°C, 50° en version ATEX.

Gamme

2 modèles

- Moto ventilateurs.
- Tourelles.
- 8 tailles : 14 / 20 / 23 / 24 / 25 / 30 / 35 / 42.
- Débits de 100 à 13 000 m³/h, et jusqu'à 32 000m³/ en tailles spéciales.
- 2 plages de pression standard pour chaque modèle :
 - **VSB** : moto-ventilateurs basse pression.
 - **VSA** : moto-ventilateurs haute pression.
 - **VSBT** : tourelles basse pression.
 - **VSAT** : tourelles haute pression.

Description

Construction

- Volute polypropylène, résistant aux UV. Pour les moto-ventilateurs : orientable 6 positions. **Position standard : 0 LG.**
- **Turbine à action en polypropylène avec moyeu en aluminium noyé en polypropylène.**
- Garniture anticorrosive contre le risque de fuite de gaz.
- Chaise support :
 - Nylon pour tailles 14 / 20 / 23 / 24 / 25.
 - Polypropylène pour tailles 30 / 35.
 - Acier galvanisé 42 et tailles spéciales.
- Tourelles : couvre-moteur en polypropylène résistant aux facteurs environnementaux.

Motorisation

- Moteur IP 55 classe F - S1 sans protection thermique. Les moteurs triphasés acceptent la variation de fréquence.
 - 1 vitesse monophasé 230V, 50Hz, 2, 4 ou 6 pôles.
 - 1 vitesse triphasé 230/400V, 50Hz, 2, 4 ou 6 pôles jusqu'à 5.5kW.
 - 1 vitesse triphasé 400/690V, 50Hz, 2, 4 ou 6 pôles à partir de 7.5kW.
 - 2 vitesses triphasé 400V, 50Hz, bobinages indépendants 4/6 pôles.
 - 2 vitesses triphasé 400V, 50Hz, bobinage Dahlander 2/4 pôles.

Accessoires

- **RPSB** : accessoire anticorrosif pour adapter l'orifice rectangulaire à bride à la tuyauterie circulaire. Grâce au volet d'étranglement du débit d'air, il est possible de réguler la performance du ventilateur.
- **TFSB** : Raccord à bride avec sortie inclinée munie d'un grillage de protection. Grâce au volet d'étranglement du débit d'air, il est possible de réguler la performance du ventilateur.
- Montage clapet anti-retour de sortie **MSGX** : ailettes à fermeture par gravité évitant le retour d'air au ventilateur.
- Capot moteur PVC **CPMX** destiné à protéger le moteur contre les agents atmosphériques.

VSB - VSA

▶ **TARIFS page 987**



VSBT

▶ **TARIFS page 988**



Options

▶ **TARIFS sur demande**

- Refoulement circulaire pour moto ventilateurs VSB 14 à 30 (n'augmente pas le prix du VSB)
- Plages de pressions différentes pour moto ventilateurs : VSM (moyenne pression) et VSAA (très haute pression)
- Tailles spéciales (50, 60, 70)
- Positions spéciales : 180 et 225 (uniquement avec refoulement à bride)
- Ventilateurs à réaction
- Traitement EPOXY
- Enroulements tropicalisés
- **Moteurs IP 65**
- **Moteurs adaptés à la variation de tension (110-220V)**
- **ATEX** : moto-ventilateurs VSAL/VSBL CE Ex II 2/2G Ex d IIB/CT4, T5 ou T6 X, pour installation en zone 1 ou 2 gaz.

Accessoires

▶ **TARIFS page 989**

	RPSB Sortie polypropylène injecté (PPH) Bride réglable		RJVX Exécution rejet vertical
	GTX Manchette souple PVC		MSGX Montage clapet anti-retour de sortie
	CPMX Capot moteur PVC		CMN Chapeau antipluie PVC à emboîtement femelle
	SCCX Purge sur volute		MSAZ Manchette souple circulaire pour zone ATEX
	TFSB Sortie polypropylène injecté (PPH) Bride à grille, réglable		

Description

- Purge sur volute SCCX : manchon d'expulsion circulaire pour la décharge du liquide de condensation et de l'eau pluviale. Soudé directement sur la volute du ventilateur.
- Manchette souple PVC GTX : accessoire PVC anticorrosif pour connecter l'orifice aspirant/refoulant à la tuyauterie circulaire.

- Chapeau anti-pluie CMN : sortie d'air verticale en PVC, munie d'un chapeau de protection qui empêche l'entrée de pluie. Elle présente une extrémité à emboîtement femelle.
- Exécution rejet vertical pour tourelles RJVX.
- **Il est à noter qu'aucun accessoire de cette gamme ne peut être vendu avec les ventilateurs ATEX.**

Encombrement (en mm)

Sens de rotation et position

Vue Côté Moteur	LG Rotation Standard						
	POSITION	0	45	90	135	270	315
	RD* Rotation Inverse						

* Rotation non disponible pour moto ventilateurs VSB 14 / VSA 20 et VSA 30.

**Ventilateurs centrifuges polypropylène
Refoulement à Bride «B» (en standard)**

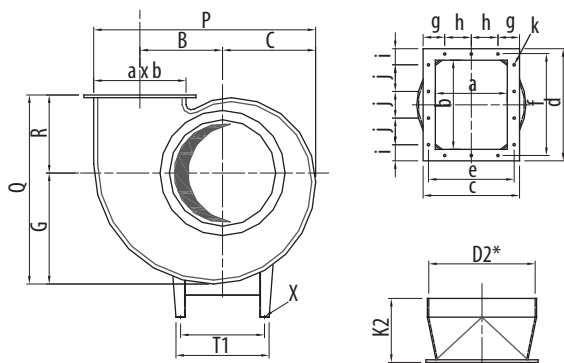

Refoulement Circulaire «A» (sur demande pour VSB 14 à 30 et VSM 25)

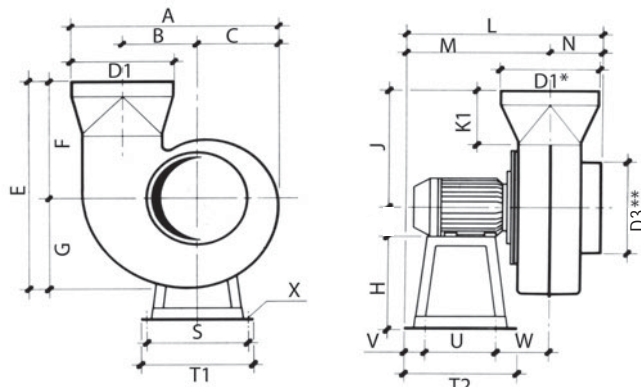

RPSB ou RPSA : sortie d'adaptation circulaire à bride.

Type	A	B	C	Ø D1	Ø D2	Ø D3	E	F	G	H	J	K2	L	M	N	P	Q	R
VSB 14	284	103	118	125*	125*	125**	3 245	189	1355	130	189	95	317	245	72	263,5	241,5	106
VSB 20	418	148	170	200*	200*	200**	501	300	201	200	300	168	420	300	120	398	349	148
VSB 23	484,5	182,5	202	200*	250*	250**	456	220	236	250	220	155	5 045	3 595	145	467	411	175
VSB 24	520	185	210	250*	250*	250**	570	320	250	250	320	160	4 865	3 575	129	495	428	178
VSB 25	520	185	210	250*	250*	250**	570	320	250	250	320	160	4 865	3 575	129	495	428	178
VSB 30	598	222	251	250*	315*	315**	545	245	300	310	245	170	565	380	185	593	515	215
VSB 35		259	297		355*	355**			353	320		210	660	450	210	696	628	275
VSB 42		310	357		400*	400**			424	410		230	810	565	245	834,5	724	300
VSA 20		139,5	157		160*	160**			177	200		120	370	285	85	349	325	148
VSA 25		175	193		160*	160**			219	250		120	459	355	104	433	394	175
VSA 30		210,5	237		200*	200**			269	310		265			155	525	494	225
VSA 35		246	273		225*	225**			311	320		265			175	609	566	255
VSA 42		296,5	327		280*	280**			373	410		265			205	731	673	300

* Femelle - ** Mâle

Type	S	T1	T2	U	V	W	Ø X	a	b	c	d	e	f	g	h	i	j	nbs x Ø k
VSB 14	175	200	200	130	35	80	10	85	85	135	135			12,5	110	12,5	110	4x7,5
VSB 20	215	240	240	170	35	95	10	160	130	210	180	194	164	20	2x85	90		8x7
VSB 23	255	280	280	175	52,5	132	10	165	165	221	221			10,	2x100	12	2x98,5	8x7
VSB 24	255	280	280	175	52,5	130	10	200	160	266	228			13	3x80	13	2x101	10x7
VSB 25	255	280	280	175	52,5	130	10	200	160	266	228			13	3x80	13	2x101	10x7
VSB 30	234	260	275	175	50	155	12	240	195	306	265	282	241	53	2x100	82,5	100	10x9
VSB 35	285	320	300	200	50	170	12	280	225	356	305	326	275	28	3x100	102,5	100	12x9
VSB 42	315	350	350	250	50	197	12	335	270	421	362	381	322	60,5	3x100	81	2x100	14x9
VSA 20	215	240	240	170	35	80	10	105	90	150	140	130	120	30	1x90	70		6x9
VSA 25	255	280	280	175	52,5	112	10	130	115	180	180	160	160	10	2x80	10	2x80	8x7
VSA 30	234	260	275	175	50	130	12	155	140	221	210	200	186	10,5	2x100	12	2x93	3x9
VSA 35	285	320	300	200	50	140	12	180	160	356	240	226	210	15	2x100	15	2x105	3x9
VSA 42	315	350	350	250	50	160	12	215	195	301	287	261	247	20	2x100	93,5	100	2x9

Encombrement (en mm)

Tourelles centrifuges polypropylène VSBT - VSAT

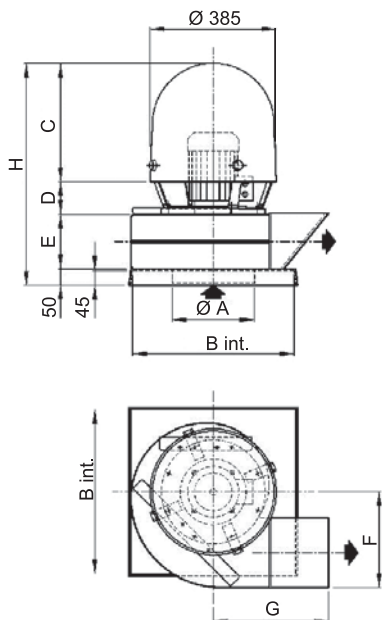

Modèle	Ø A	B	C	D	E	F	G	H
VSBT 14	125	293	280	93	89	153	210	512
VSBT 20	200	391	360	104	136	235	292	650
VSBT 24	250	491	360	99	166	290	351	675
VSBT 25	250	491	360	99	166	290	351	675
VSBT 30	315	602	360	113	202	347	424	725

Modèle	Ø A	B	C	D	E	F	G	H
VSAT 20	160	391	360	104	94	200	253	608
VSAT 25	160	491	360	99	120	247	310	629
VSAT 30	200	602	360	113	150	297	392	673

Caractéristiques aérauliques

Les diagrammes suivants sont valables pour une densité de l'air de 1,2 kg/m³.

- Niveau de pression acoustique mesuré en champ libre ; le micro placé à 1.5 m de la source sonore à l'aspiration.
- Niveau de pression acoustique mesuré en champ libre ; le micro placé à 1.5 m de la source sonore au refoulement.

VSB 14-2

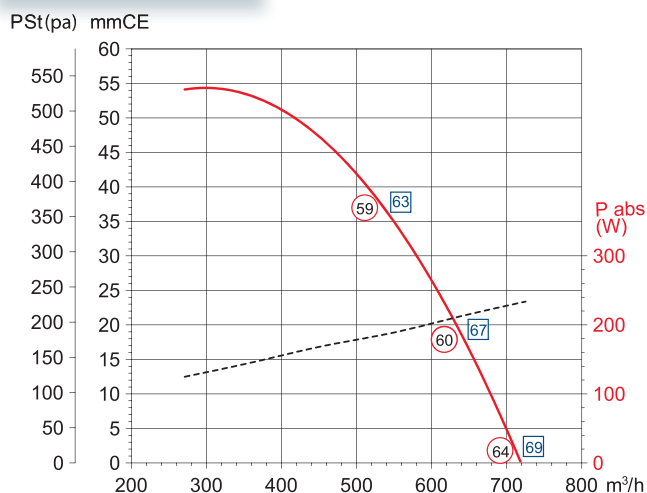

VSB 14-4

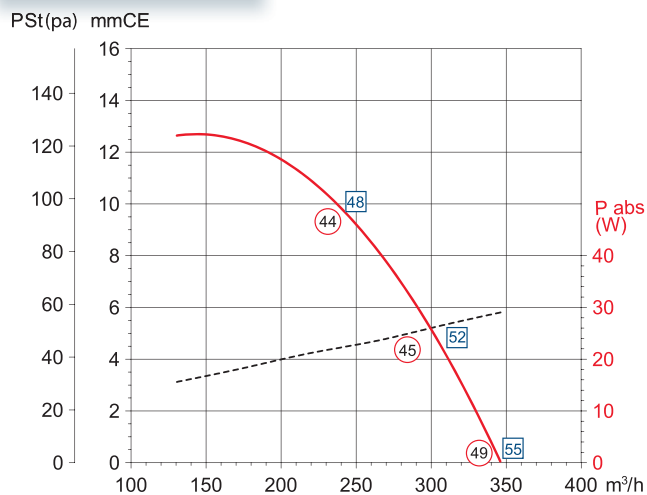

Caractéristiques aérauliques

VSB 20-2

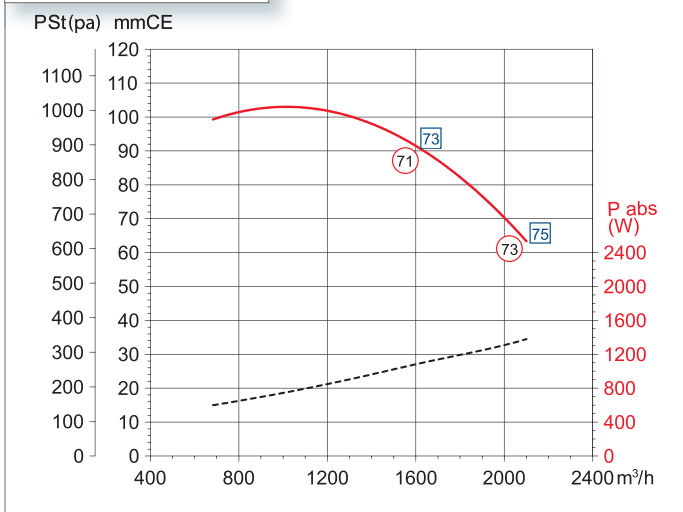

VSB 20-4

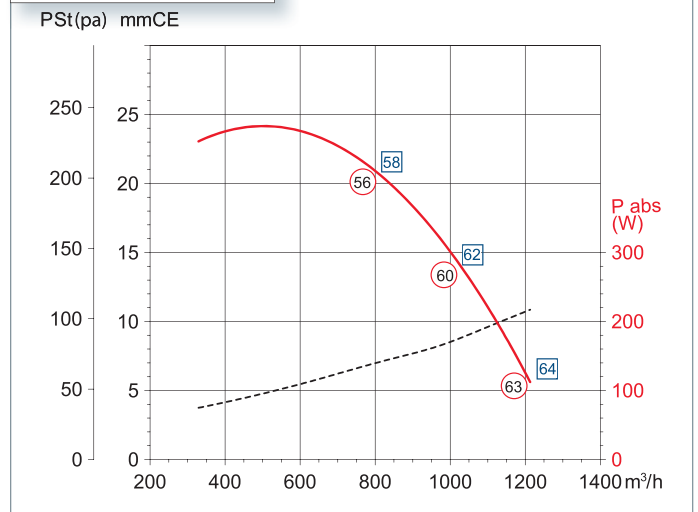

VSB 20-6

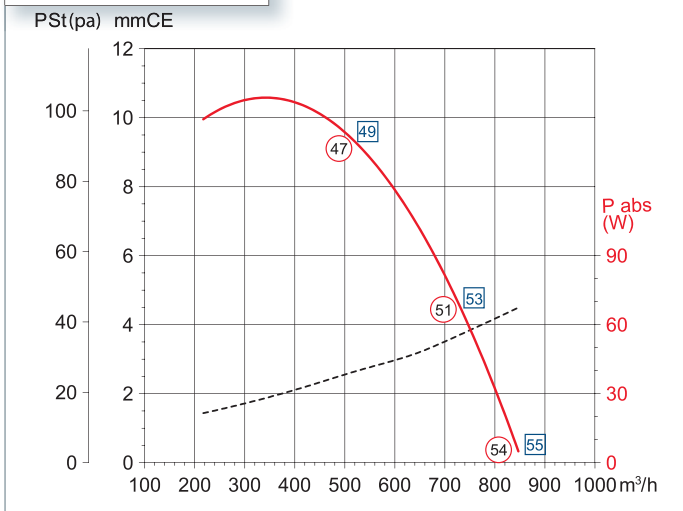

VSB 23-4

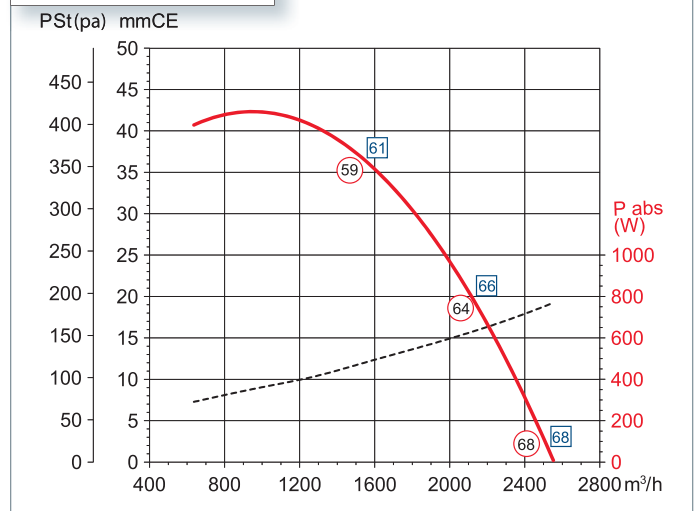

VSB 23-6

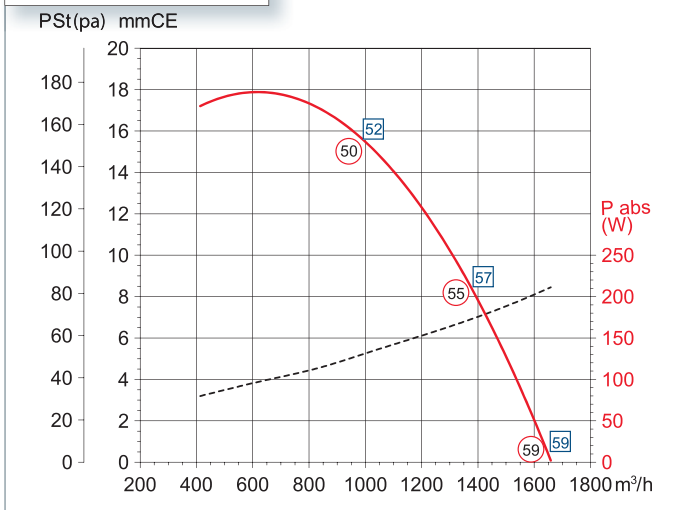

VSB 24-2

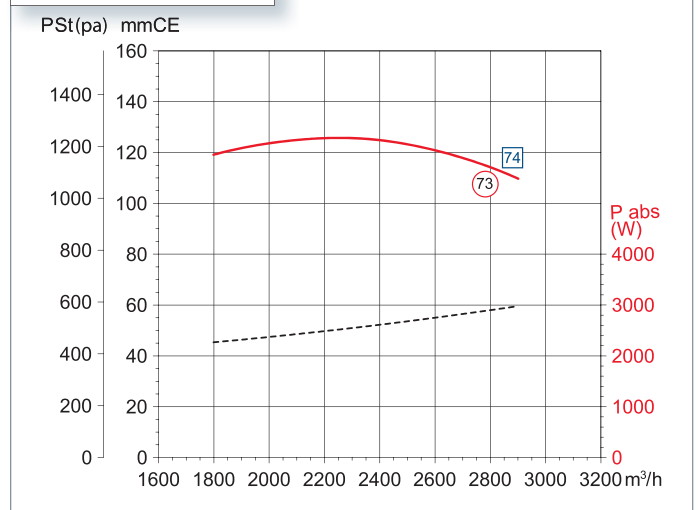

Caractéristiques aérauliques

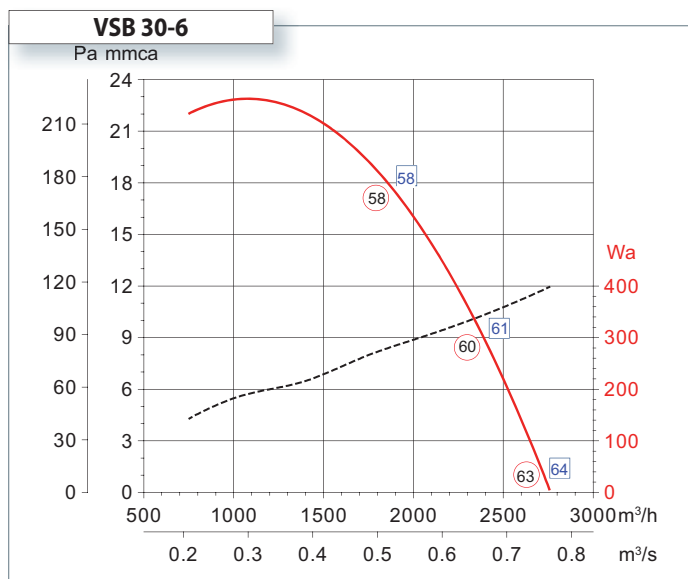
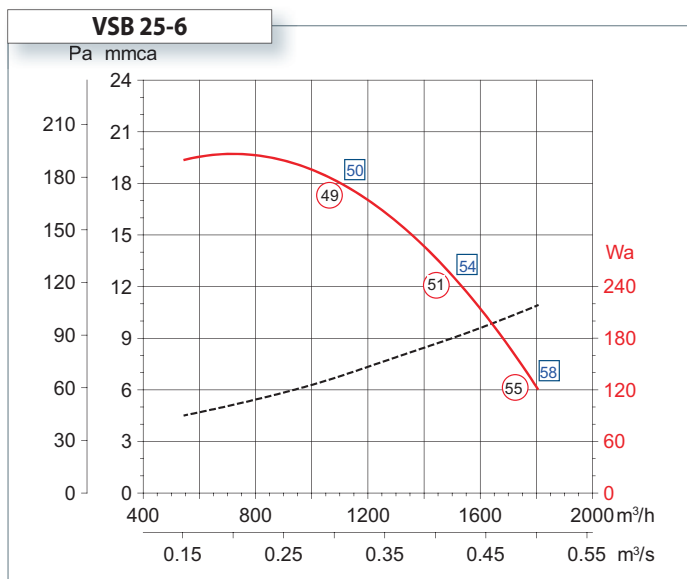
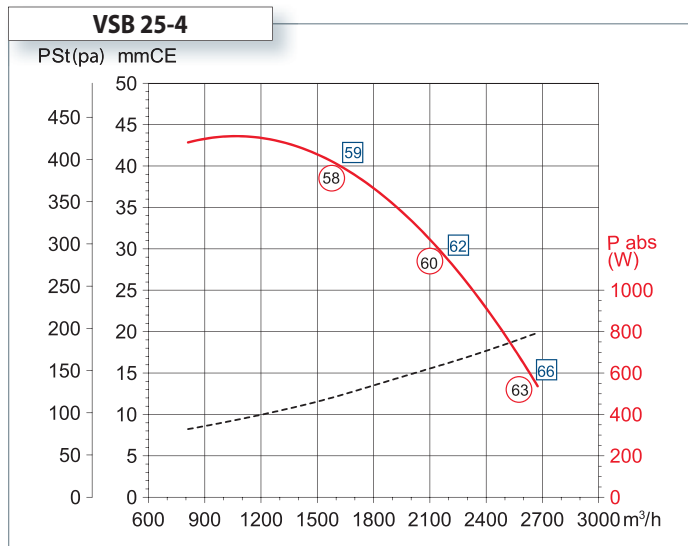
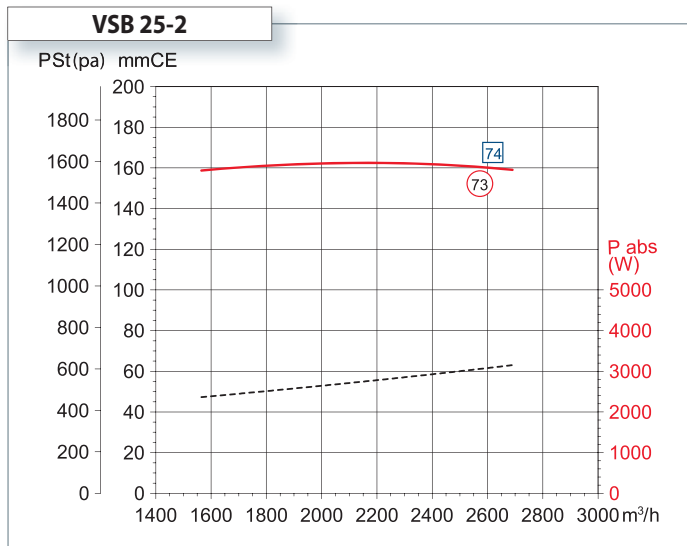
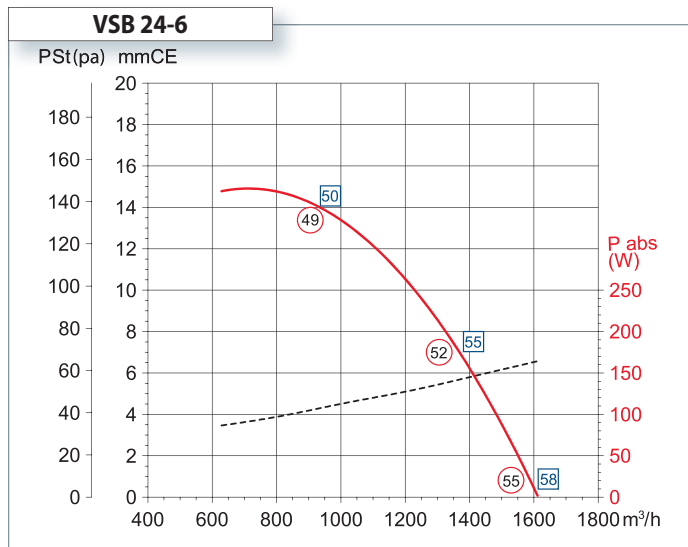
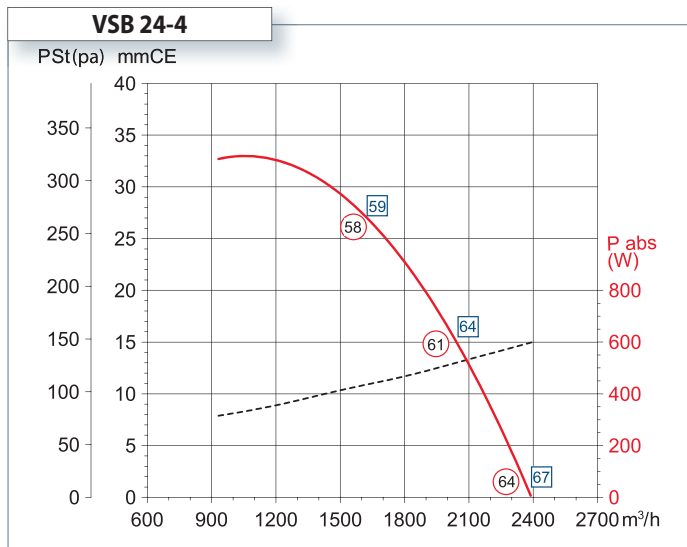

Caractéristiques aérauliques

VSB 30-4

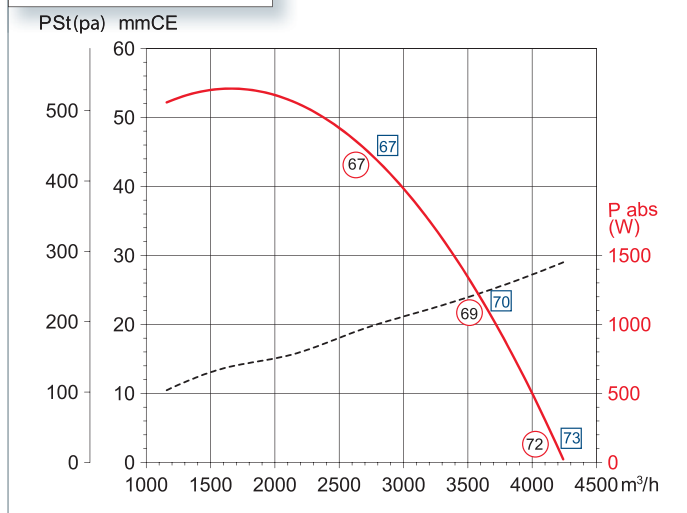

VSB 35-4

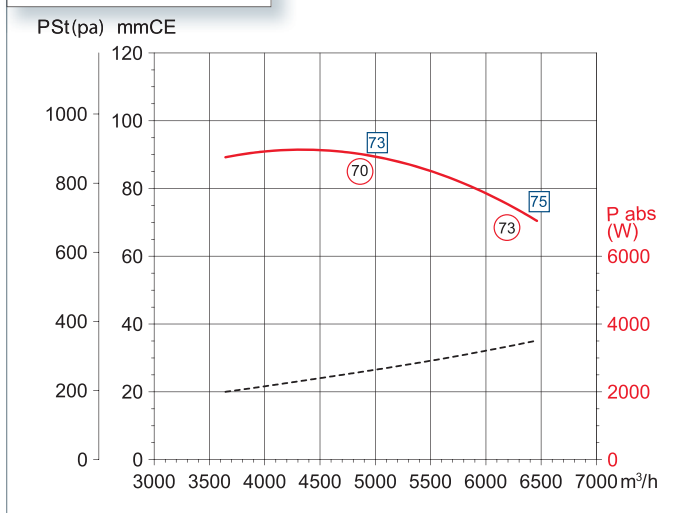

VSB 35-6

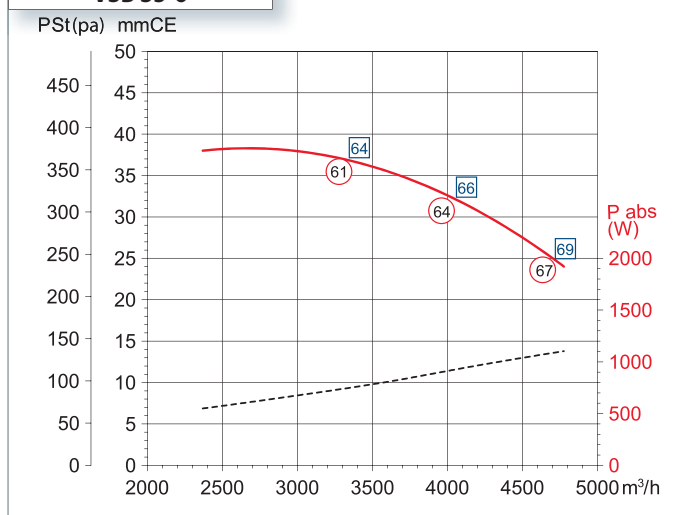

VSB 42-4

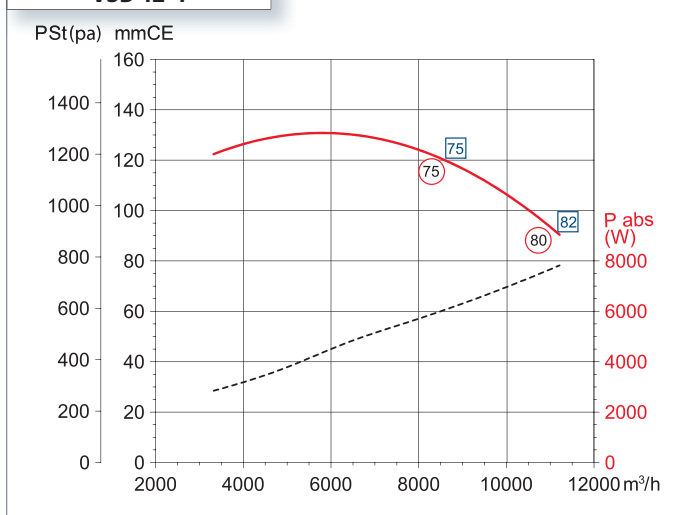

VSB 42-6

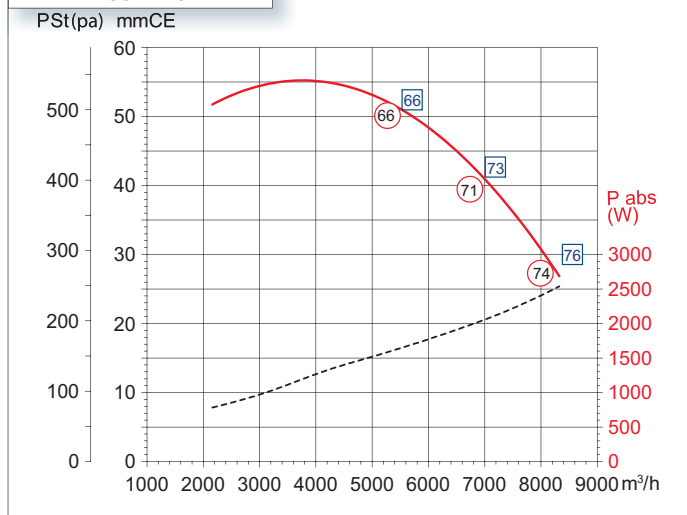

LOCALUX | Ventilateurs pour atmosphères explosives
SPÉCIFIQUES

VENTILATEURS POLYPROPYLENE ANTI-ACIDES

VSB - VSA

MOTO-VENTILATEURS CENTRIFUGES

Caractéristiques aérauliques

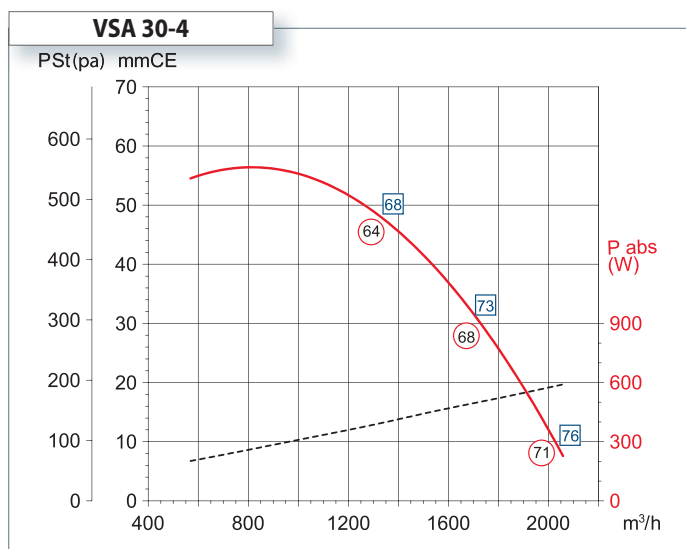
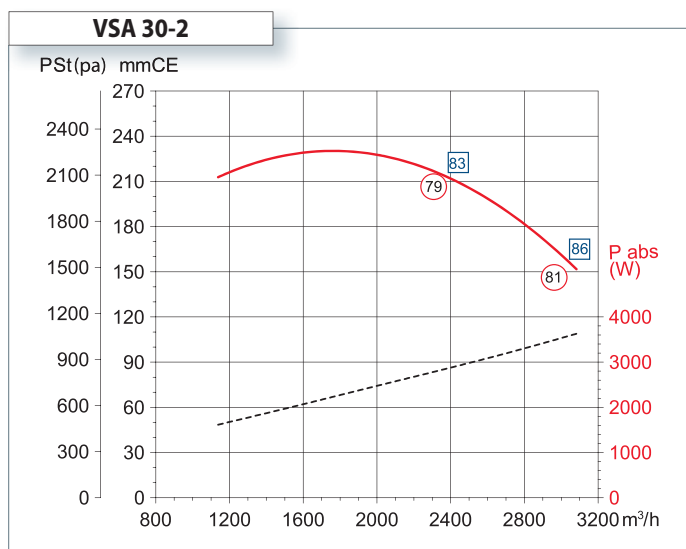
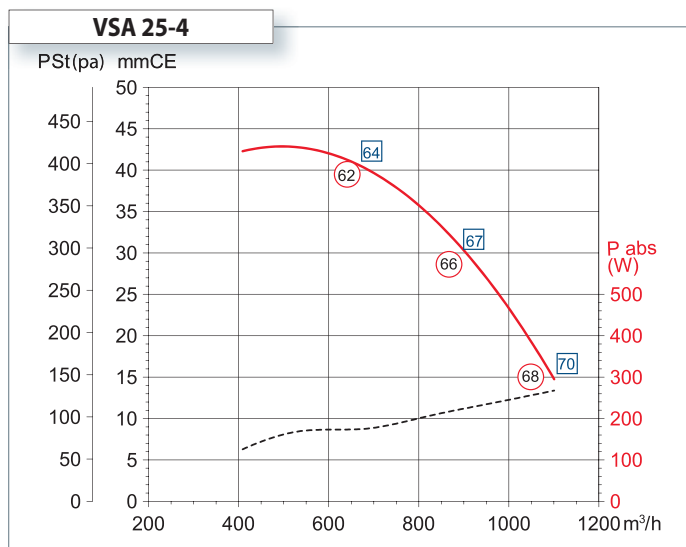
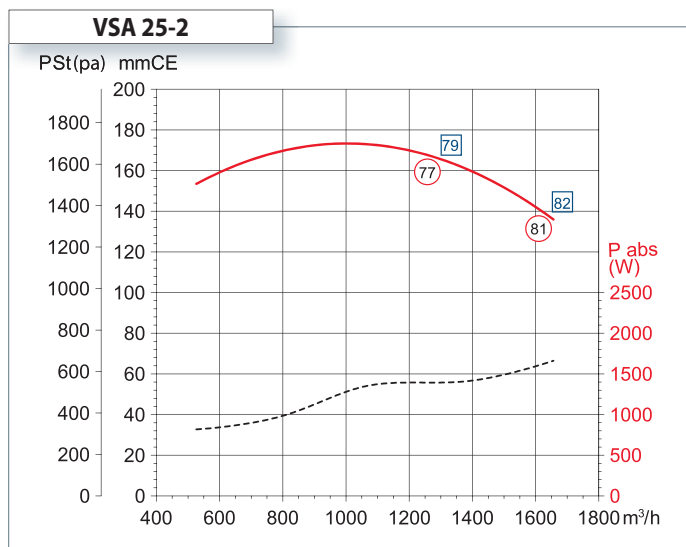
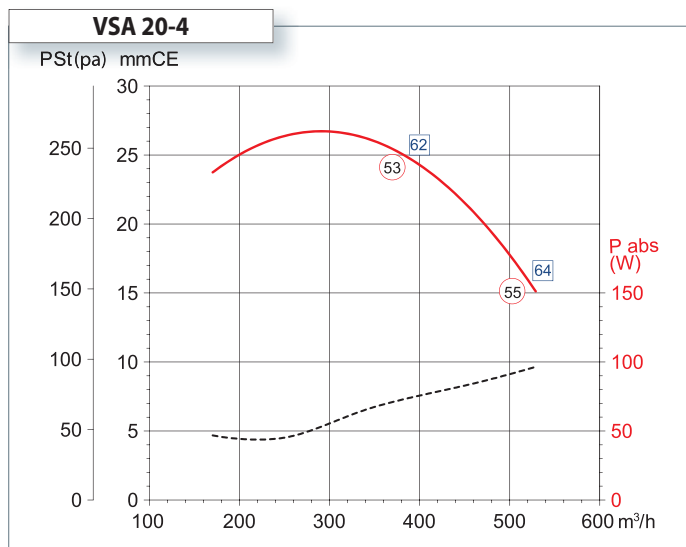
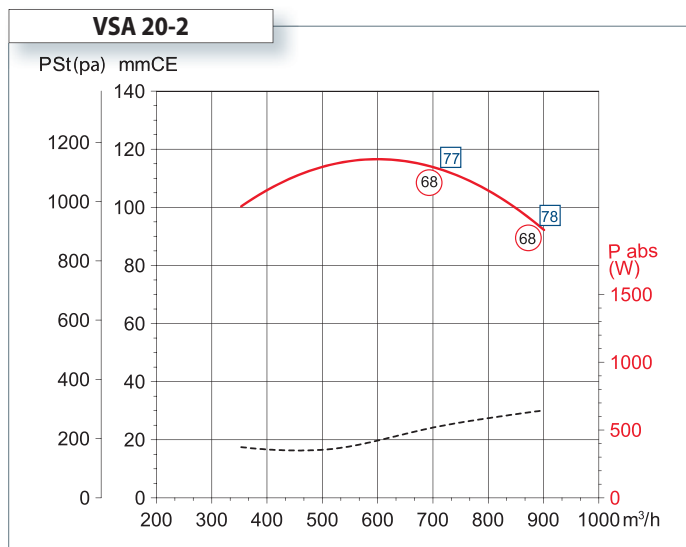

LOCAUX | Ventilateurs pour atmosphères explosives
SPECIFIQUES

Caractéristiques techniques

Modèle	Vitesse de rotation (tr/min)	Efficacité	P nominale* (kW)	Mono 230 V*	Tri 230 V*	Tri 400 V*	Lp A** (dB(A))	Poids (kg)
VSA / VSAT 20 - 4	1450	IE1	0,18	1,74	1,09	0,63	60	9
VSA / VSAT 20 - 2	2900	IE1	0,55	4,21	2,34	1,35	67	11
VSA / VSAT 25 - 4	1450	IE1	0,25	2,15	1,46	0,85	63	10
VSA / VSAT 25 - 2	2900	IE1	1,5		5,80	3,35	72	17
VSA / VSAT 30 - 4	1450	IE1	0,55	1,70	2,42	1,40	69	20
VSA / VSAT 30 - 2	2900	IE1	3	-	10,00	5,80	80	34
VSB / VSBT 14 - 4	1450	IE1	0,18	1,74	1,09	0,63	50	4,5
VSB / VSBT 14 - 2	2900	IE1	0,18	1,53	0,97	0,56	63	4,5
VSB / VSBT 20 - 6	950	IE1	0,18	1,60	1,11	0,64	45	8
VSB / VSBT 20 - 4	1450	IE1	0,18	1,74	1,09	0,63	57	8
VSB / VSBT 20 - 2	2900	IE1	1,1	7,90	4,34	2,51	70	13
VSB 23 - 6	950	IE1	0,18	1,60	1,11	0,64	60	13
VSB 23 - 4	1450	IE1	0,55	4,39	2,44	1,43	62	15
VSB / VSBT 24 - 6	950	IE1	0,18	1,60	1,11	0,64	59	13
VSB / VSBT 24 - 4	1450	IE1	0,55	4,39	2,44	1,43	61	15
VSB / VSBT 24 - 2	2900	IE2	2,2		8,12	4,70	71	26
VSB / VSBT 25 - 6	950	IE1	0,18	1,60	1,11	0,64	60	13
VSB / VSBT 25 - 4	1450	IE1	0,55	4,39	2,44	1,43	62	15
VSB / VSBT 30 - 6	950	IE1	0,37	2,70	1,80	1,04	60	25
VSB / VSBT 30 - 4	1450	IE2	1,1	7,27	4,55	2,63	65	29
VSB 35 - 6	950	IE2	1,1	7,20	5,63	3,25	65	42
VSB 35 - 4	1450	IE2	3	-	11,40	6,63	70	48
VSB 42 - 4	1450	IE2	5,5	-	19,00	11,00	78	90
VSB 42 - 4	1450	IE3	7,5	-	-	14,50 (400V) 8,37 (690V)	78	102
VSB 42 - 6	950	IE2	3	-	12,20	7,04	72	88

** Valeur moyenne à 1.5 m
Pour les moteurs 2 vitesses, nous consulter

Moteurs bivitesse

Modèle	Vitesse de rotation (tr/min)	P nominale* (kW)
MOTEURS À BOBINAGES DAHLANDER		
VSA / VSAT 20 - 2/4	2900/1450	0,55/0,18
VSA / VSAT 25 - 2/4	2900/1450	1,5/0,37
VSA / VSAT 30 - 2/4	2900/1450	3/0,75
VSB / VSBT 14 - 2/4	2900/1450	0,18/0,06
VSB / VSBT 20 - 2/4	2900/1450	1,1/0,18
VSA / VSAT 24 - 2/4	2900/1450	2,2/0,55
MOTEURS À BOBINAGES INDÉPENDANTS		
VSB 25 - 2/4	2900/1450	2,2/0,55
VSB / VSBT 20 - 4/6	1450/950	0,22/0,15
VSB 23 - 4/6	1450/950	0,55/0,18
VSB / VSBT 24 - 4/6	1450/950	0,55/0,18
VSB / VSBT 25 - 4/6	1450/950	0,55/0,18
VSB / VSBT 30 - 4/6	1450/950	1,1/0,37
VSB 35 - 4/6	1450/950	3/0,9
VSB 42 - 4/6	1450/950	5,5/1,6

*Les données électriques peuvent varier suivant le fournisseur. Consulter la plaque moteur.