

► Refroidisseurs de liquide à condensation par air

AQCL 25 à 130 avec ventilateurs centrifuges



25 à 125 kW

HFC 407C

motralec

4 rue Lavoisier . ZA Lavoisier . 95223 HERBLAY CEDEX
Tel. : 01.39.97.65.10 / Fax. : 01.39.97.68.48
Demande de prix / e-mail : service-commercial@motralec.com
www.motralec.com



Notice technique

EDM AQCL-W.6F

Date : Mars 2010

Annule et remplace : EDM AQCL-W.6F/06.09

Wesper®

Présentation

La nouvelle gamme de refroidisseurs de liquide à condensation par air **AQCL avec ventilateurs centrifuges** se décline en **11 modèles** couvrant une plage de puissances frigorifiques nominales de 25 à 125 kW.

AQCL représente une nouvelle génération de refroidisseurs de liquide à condensation par air innovantes qui intègrent des composants utilisant les dernières avancées technologiques.

Grâce à ces composants, les refroidisseurs de liquide à condensation par air **AQCL** offrent une compacité, une efficacité et une fiabilité accrues.

Tous les refroidisseurs de liquide à condensation par air **AQCL** sont équipés de la régulation intelligente électronique **ILTC "Intelligent Liquid Technology Chiller"** qui assure le contrôle de la machine pour garantir un fonctionnement optimal dans toute sa plage de fonctionnement.

Chaque unité est équipée en standard de deux compresseurs montés en tandem qui permettent de s'adapter aux charges partielles du système.

Des capteurs de pression et de température informent la régulation électronique des paramètres de fonctionnement à prendre en compte pour optimiser les performances du système.

Cet ensemble intelligent permet de maintenir une température d'eau dans la plage désirée en utilisant un faible volume d'eau (**2,5 l/kW**) qui permet de supprimer, dans la plupart des applications de climatisation de confort, le ballon tampon.

Caractéristiques et avantages

Un maximum de technologie

La nouvelle génération de refroidisseurs de liquide à condensation par air **AQCL** intègre des composants de haute technologie :

- compresseurs Scroll,
- échangeur à plaques brasées en acier inoxydable,
- régulation intelligente à base de microprocesseur ILTC,
- fluide frigorigène HFC 407C.

Une installation rapide et aisée avec un coût minimisé

- Unités compactes avec une prise au sol réduite facilitant l'installation,
- Concept «plug and play» avec un module hydraulique intégré minimisant le coût d'installation,
- Parfaite accessibilité : accès facilité à tous les composants grâce aux panneaux démontables; gain de temps appréciable pour les travaux de maintenance sur la machine.

Spécifications

Carrosserie et structure

- En tôle d'acier galvanisé revêtu d'une peinture en poudre cuite au four de couleur **RAL 9001**.
- Panneaux donnant l'accès aux composants sont **démontables** par un simple dévissage des vis de fixation.

Compresseurs

- Compresseurs hermétiques de type **Scroll à haut rendement** avec un COP (coefficient de performance) élevé,
- **Compresseurs montés en tandem** sur toute la gamme permettant une réduction du courant d'appel au démarrage et une réduction de la puissance absorbée en charge partielle,

Des performances accrues

- Efficacité optimale grâce à l'utilisation de compresseurs Scroll à haut coefficient de performance (COP) montés en tandem sur l'ensemble de la gamme.

Construites pour durer

- La **régulation ILTC** gère automatiquement l'équilibrage du temps de marche des compresseurs, ce qui permet d'accroître leur durée de vie,
- Circuit frigorifique étanche : tous les composants et tuyauteries frigorifiques sont brasés, ainsi pas de risque de fuites. Les pressostats HP et BP ainsi que leurs tubes capillaires (principale source de fuite) sont remplacés par des transducteurs de pression.

Des économies d'énergie toute l'année

Grâce à la **régulation électronique intelligente ILTC** qui :

- assure une gestion intelligente de la marche des compresseurs,
- permet dans la plupart des applications de climatisation de confort, la suppression d'un ballon tampon,
- surveille et gère en permanence l'ensemble des paramètres de fonctionnement de la machine.

- D'excellentes performances acoustiques avec un fonctionnement extrêmement silencieux et vibrations minimum,
- Robustes et fiables de part la technologie Scroll, **peu de pièces en mouvement (3 seulement)**, grande tolérance aux coups de liquide, faible couple de démarrage, protection contre des températures de refoulement excessives,
- Moteur du compresseur refroidi par les gaz aspirés et doté d'une protection interne à réarmement automatique contre une surcharge thermique,
- Tous les compresseurs sont montés sur des plots antivibratiles de manière à minimiser la transmission des bruits et des vibrations.

Spécifications (suite)

Évaporateur

- De type à détente directe, constitué d'un échangeur à plaques brasées en acier inoxydable.
- Il est entouré d'une **résistance chauffante** et isolé par une **mousse polyuréthane à cellules fermées** afin d'assurer une protection contre le gel.

Condenseur à air

- Il est constitué d'une batterie d'échange de chaleur munie d'ailettes en aluminium serties mécaniquement sur des tubes en cuivre disposés en quinconce.
- **Un bac à condensats**, équipé de deux embouts d'évacuation à chaque extrémité de l'unité, est fourni sous la batterie de condensation.

Moteur et ventilateurs du condenseur

Ventilateurs centrifuges à entraînement par poulies-courroies capable de fournir des pressions statiques disponibles (pressions standard et hautes pressions), pour vaincre les pertes de charge dans le réseau de gaine d'air.

Une poulie variable est fournie en standard afin de permettre un ajustement du débit d'air.

Les ventilateurs sont entraînés par un moteur électrique IP55, monté sur **une platine** permettant un réglage de la tension des courroies à l'aide d'une seule vis sans avoir à desserrer le moteur.

Ce dernier est muni d'un disjoncteur. **Un moteur à forte puissance** peut être fourni, en option, pour des applications à haute pression statique disponible.

Soufflage des ventilateurs

Le soufflage des ventilateurs peut être défini en 3 différentes configurations par rapport à l'air repris horizontal :

- **Soufflage horizontal standard** (même côté que la reprise),
- **Soufflage vertical** (en option),
- **Soufflage horizontal opposé** (en option).

Un cadre de raccordement aux gaines d'air est fourni en standard côté soufflage des ventilateurs.

Circuit frigorifique

Il comprend tous les composants nécessaires tel que filtre déshydrateur, voyant liquide et détendeur thermostatique. Il inclut également des **capteurs haute et basse pressions**, ainsi que des sondes de températures pour l'entrée et la sortie d'eau, sonde de température de refoulement.

Pour faciliter la maintenance le circuit frigorifique est muni de **prises de pression** réparties sur les parties haute et basse pressions.

Tous les composants et tuyauteries frigorifiques sont brasés, éliminant le risque de fuites et assurant une étanchéité totale et durable.

Les pressostats HP (haute pression) et BP (basse pression) avec leurs tubes capillaires (principale source de fuite) sont remplacés par des **transducteurs de pression**.

Le circuit frigorifique est optimisé pour fonctionner avec le fluide frigorigène HFC 407C.

Armoire électrique

L'accès à l'armoire électrique est possible après avoir déposé ses **panneaux démontables** par un simple dévissage des vis de fixation.

L'armoire électrique comprend côté circuit de puissance, un point d'alimentation électrique 400 V / 3 ph / 50 Hz + Neutre, **un sectionneur général, un contrôleur de phases** (détection de présence et d'ordre de phases), **contacteurs et disjoncteurs magnéto-thermiques** pour compresseurs, ventilateurs et pompe hydraulique (si présente). Côté circuit de commande la carte électronique de la **régulation ILTC** avec une alimentation électrique monophasée 230 V.

Module hydraulique intégré

Un module hydraulique intégré est proposé sur toutes les unités AQCL de manière à assurer une installation rapide de l'unité avec un faible coût d'installation. Chaque module hydraulique est constitué des composants suivants :

Sur les modèles 25 à 35 : Purgeur d'air automatique, pressostat différentiel, vanne de vidange, vase d'expansion, soupape de sécurité, manomètre, pompe hydraulique, et filtre à eau (fourni en kit non monté).

Sur les modèles 40 à 130 : Purgeur d'air automatique, vanne de réglage de débit d'eau, contrôleur de débit d'eau, vanne de vidange, vase d'expansion, soupape de sécurité, manomètre, pompe hydraulique et filtre à eau monté.

En standard toutes les pompes ont une hauteur manométrique disponible supérieure à 100 kPa.

Autres équipement de série

Contrôleur de débit d'eau ou pressostats différentiel : Pour les unités AQCL sans module hydraulique intégré, les modèles 25 à 35 sont équipés en standard d'un pressostat différentiel (livré monté) et les modèles 40 à 130 d'un contrôleur de débit d'eau à palette (fourni monté).

Filtre à eau : Fourni en kit sur les unités sans module hydraulique intégré.

Accessoires et options

→ **Plots antivibratiles en caoutchouc** : Fournis en kit.

→ **Plots antivibratiles à ressort** : Fournis en kit.

→ **Jaquette compresseur (montée en usine)**.

→ **Traitement des ailettes des batteries de condensation** :

- ailettes aluminium avec revêtement hydrophilique.
- ailettes aluminium avec revêtement polyuréthane.

→ **Moteur à forte puissance pour applications à haute pression statique disponible**.

→ **Terminal de commande à distance** : Télécommande filaire permettant de piloter à distance le marche/arrêt de l'unité.

→ **Fonctionnement à basse température d'air extérieur (-7 °C)** : Option montée en usine composée d'un variateur de fréquence permettant de contrôler la vitesse de ventilation.

→ **Boîtier de commande multiple** : Fourni en kit, il contrôle jusqu'à 4 unités.

→ **Vannes d'isolement d'eau** : Fournies en kit.

→ **Contrôleur de débit d'eau** : Option montée en usine sur les modèles 25 à 35.

→ **Pompe double** : Fournie avec un boîtier de commande et d'alimentation déporté. Le raccordement électrique du boîtier est à prévoir lors de l'installation.

→ **Cadre de raccordement aéraulique à l'aspiration**.

Système de régulation ILTC



La régulation ILTC est un système de régulation numérique intelligente spécialement conçue pour optimiser le fonctionnement des unités AQCL et maintenir des conditions de confort maximum.

La régulation ILTC assure avant chaque démarrage un chek-list complet de la machine, surveille et gère en permanence l'ensemble des paramètres de fonctionnement et des sécurités de la machine. Elle gère avec précision la marche des compresseurs et des ventilateurs de manière à optimiser les consommations énergétiques. Elle assure également le fonctionnement de la pompe de circulation d'eau.

Interface utilisateur :

La régulation ILTC possède une interface utilisateur simple d'utilisation comprenant, un afficheur à 4 caractères formés par des LEDs à 7 segments de couleur rouge, 2 boutons sous l'afficheur permettant d'accéder aux différents menus : le bouton de droite est réservé au déplacement vertical dans les menus, et celui de gauche permet de sélectionner un paramètre pour visualiser sa valeur.

Six menus principaux sont disponibles pour accéder à toutes les commandes de la machine :

- Paramètres,
- Sondes de température et transducteurs de pression,
- Alarmes actives,
- Temps de fonctionnement des compresseurs,
- Historiques des alarmes (les 10 dernières)
- Etats de fonctionnement de la machine.

L'utilisation des 6 menus permet d'établir un diagnostic de l'état machine, et de vérifier le paramétrage complet de l'unité AQCL.

Description de la régulation ILTC

- Régulation intelligente avec contrôle sur la température de retour d'eau et mesure de la température de sortie d'eau.
- Le choix et la durée de fonctionnement de chaque compresseur est géré automatiquement par la régulation ILTC, avec une possibilité d'équilibrage des temps de fonctionnement des compresseurs. Pendant leur fonctionnement les compresseurs sont sous surveillance permanente pour améliorer leur cycle de fonctionnement et éviter tout cyclage excessif. Les unités AQCL peuvent ainsi fonctionner en toute sécurité avec un faible volume d'eau dans l'installation, permettant de supprimer le ballon tampon dans la plupart des applications de climatisation de confort.
- La régulation ILTC est intelligente, c'est à dire qu'elle s'adapte en permanence aux variations de la charge thermique de l'installation en optimisant le temps de marche par le choix du, ou des compresseurs les plus appropriés.
- Commande de la pompe à eau avec 2 choix possibles : fonctionnement permanent en mode ON & OFF ou fonctionnement uniquement en mode ON.

- La régulation ILTC offre en standard la possibilité de sélectionner une fonction « mode nuit ».

Lorsque le mode nuit est activé, 4 sélections de fonctionnement sont possibles :

1ère sélection avec décalage du point de consigne pour une économie d'énergie lorsque le bâtiment est inoccupé.

2ème sélection permettant l'abaissement du point de consigne.

3ème sélection avec décalage des points de consigne pression de condensation.

4ème sélection reprenant la combinaison des sélections 1 et 3.

- Toujours en standard la régulation ILTC offre la possibilité de compensation automatique du point de consigne en fonction de l'évolution de la température d'air extérieur.

Sécurité

Le système mesure l'évolution des paramètres (températures, pressions, ...) et réagit pour maintenir le compresseur dans sa plage de fonctionnement.

Si malgré tout un paramètre excède sa valeur limite, un message d'alerte est généré ou la machine est arrêtée.

Les défauts suivants provoquent l'arrêt de la machine :

- pression d'aspiration trop basse,
- pression de refoulement trop élevée,
- température de sortie d'eau en dessous des limites autorisées,
- température de refoulement trop élevée,
- surcharge des compresseurs, du ou des ventilateurs et de la pompe à eau,
- rotation compresseur inversée,
- défaut des sondes de température et des transducteurs de pression,
- protection antigel de l'évaporateur.

Le système de régulation ILTC possède **33 codes d'alarmes** permettant de déterminer l'origine des pannes.

Les éléments assurant la sécurité sont :

- contrôleur de débit d'eau ou pressostat différentiel,
- relais thermiques du moto-ventilateur,
- protection interne des compresseurs 1 et 2,
- relais thermique de la pompe hydraulique,
- pressostat HP de sécurité

Gestion à distance de l'unité

Par des contacts secs, le système permet de réaliser les fonctions suivantes :

- interrupteur marche / arrêt à distance,
- interrupteur mode jour / nuit à distance,
- mode délestage,
- report d'alarme à distance.

Schémas du circuit frigorifique

AQCL 20 à 80

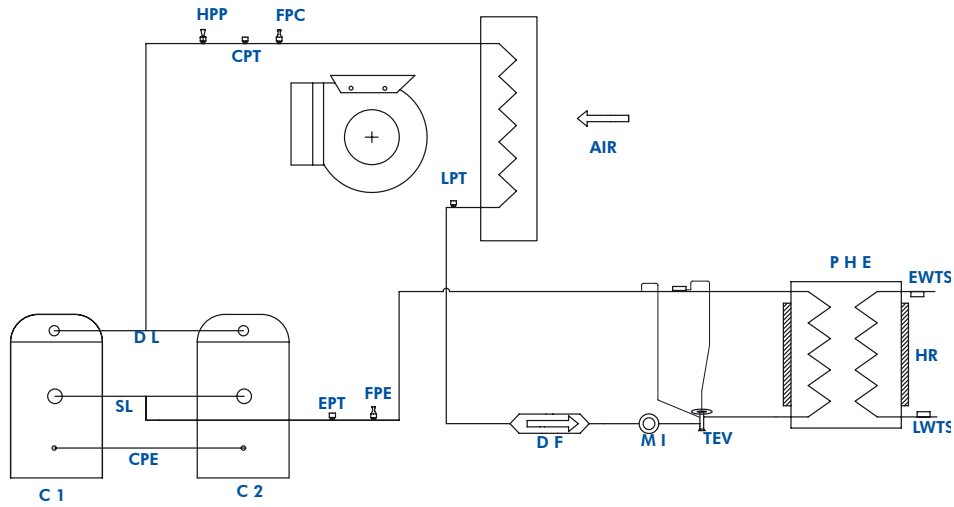

AQCL 100 à 130

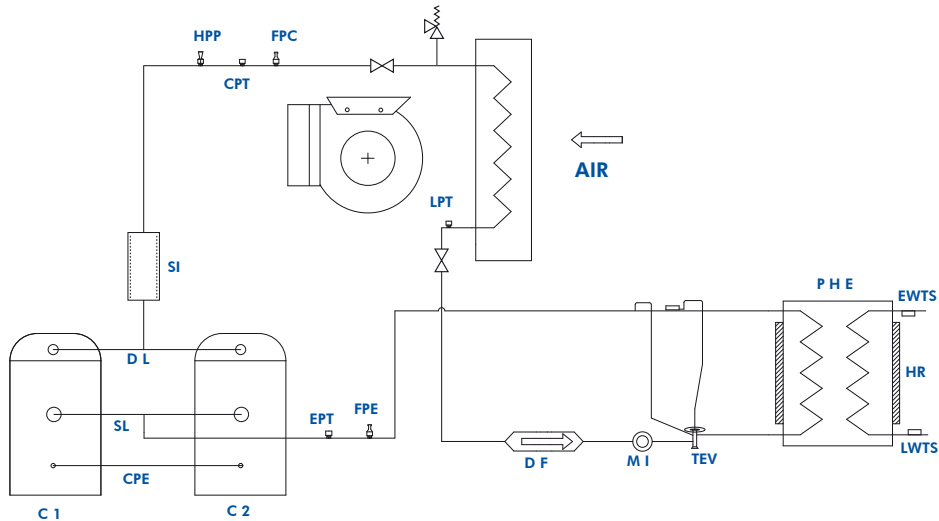

COMPOSANTS

C1	Compresseur 1	FPC	Transducteur de pression de condensation	CPE	Équilibreur d'huile
C2	Compresseur 2	FPE	Transducteur de pression d'évaporation	PHE	Échangeur à plaques
CPT	Prise de pression de condensation	HPP	Pressostat haute pression	SI	Silencieux
DF	Filtre déshydrateur	HR	Réchauffeur évaporateur	SL	Ligne aspiration
DL	Ligne refoulement	LPT	Prise de pression liquide	TEV	Détendeur thermostatique
EPT	Prise de pression d'évaporation	LWTS	Sonde de température de sortie d'eau		
EWTS	Sonde de température d'entrée d'eau	MI	Voyant liquide		

Organes de protection

TAILLES AQCL	25	30	35	40	50	60	70	80	100	120	130
Protection thermique ventilateurs											OUI
Protection thermique compresseurs											OUI
Ancillaries / Fan circuit breakers											OUI
Disjoncteurs compresseurs											OUI
Pressostat différentiel d'eau			OUI								OUI
Contrôleur de débit d'eau											OUI
Pressostat HP											OUI
Protection antigel évaporateur											OUI
Transducteur HP											OUI
Transducteur BP											OUI

Limites de fonctionnement

Plage de température de fonctionnement

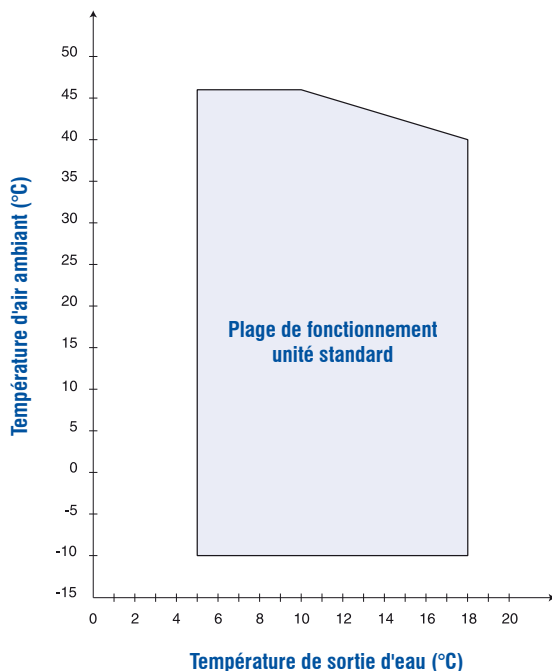

Limites de fonctionnement (*)

TEMPÉRATURES		MINI.	MAXI.
Entrée d'eau au démarrage	°C	10	30
Entrée d'eau en fonctionnement	°C	10	23
Sortie d'eau en fonctionnement (sans glycol)	°C	5	18
Différence de température de l'eau	K	3	7
Pression de fonctionnement	Bar	-	3
Air (unité standard)	°C	15	46
Air (unité avec régulateur de vitesse de ventilateur en option)	°C	-7	46

(*) Pour ΔT eau glacée = 5K.

Facteurs de correction

Facteurs de correction - Altitude

Altitude (m)	Facteurs de correction sur puissance frigorifique	Facteurs de correction sur puissance absorbée
0	1,000	1,000
600	0,987	1,010
1200	0,973	1,020
1800	0,958	1,029
2400	0,943	1,038

Facteurs de correction - Côté évaporateur

Facteurs d'encrassement ($m^2 \cdot ^\circ C / kW$)	Facteurs de correction sur puissance frigo.	Facteurs de correction sur puissance absorbée
0,044	1,000	1,000
0,088	0,987	0,995
0,176	0,964	0,985
0,352	0,915	0,962

Facteurs de correction - Côté condenseur

Facteurs d'encrassement ($m^2 \cdot ^\circ C / kW$)	Facteurs de correction sur puissance frigo.	Facteurs de correction sur puissance absorbée
0,044	1,000	1,000
0,088	0,987	1,023
0,176	0,955	1,068
0,352	0,910	1,135

Schémas du circuit hydraulique

Version Basic

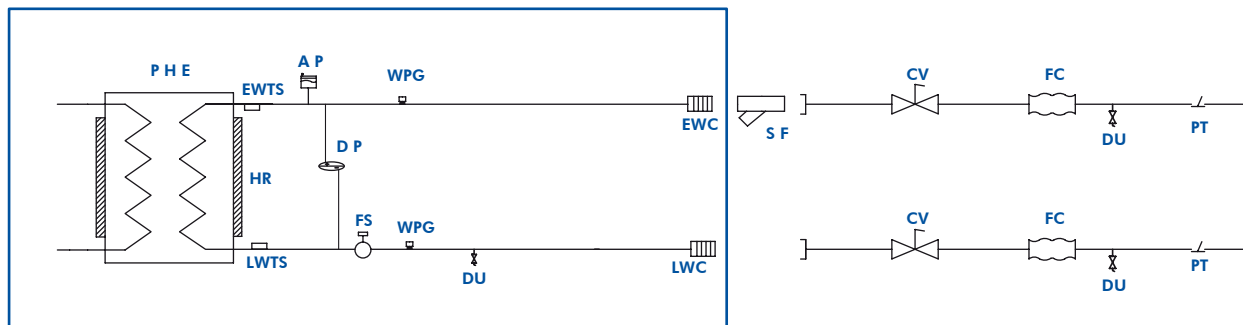

Version Pack

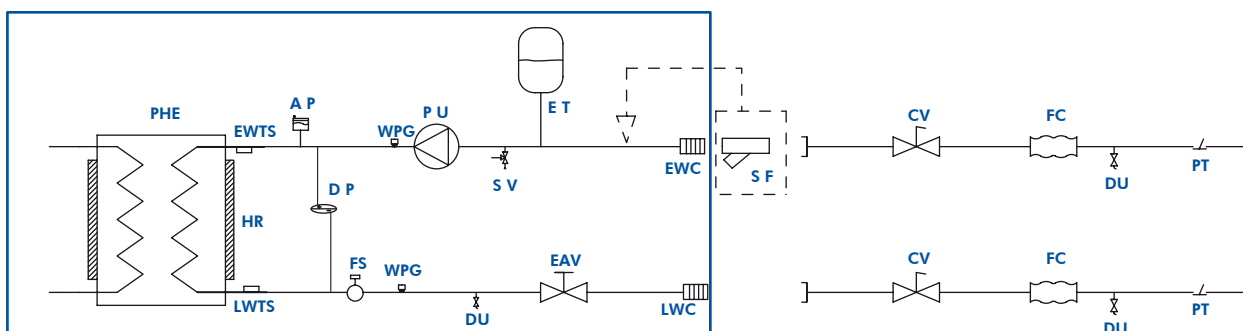

COMPOSANTS

AP	Purgeur d'air automatique	HR	Réchauffeur évaporateur
CV	Vanne d'isolement	LWC	Raccordement sortie d'eau
DP	Pressostat différentiel (modèles 25/30/35 uniquement)	LWTS	Sonde de température sortie d'eau
DU	Vidange	PHE	Échangeur à plaques
EAV	Vanne de réglage	PT	Sonde de température
ET	Vase d'expansion	PU	Pompe de circulation d'eau
EWC	Raccordement entrée d'eau	SF	Filtre à eau (livré non monté sur les modèles 25/30/35)
EWTS	Sonde de température entrée d'eau	SV	Soupape de sécurité
FC	Liaison souple	WPG	Prise de pression d'eau
FS	Contrôleur débit d'eau (modèles 40 à 130 uniquement)		

Volume d'eau dans le circuit hydraulique

Volume minimum pour application climatisation de confort

TAILLES	25	30	35	40	50	60	70	80	100	120	130
Volume * (litres)	65	75	85	105	120	145	170	200	251	300	325

(* Volumes calculés aux conditions de fonctionnement Eurovent (air : 35°C, eau : 12/7 °C) avec ratio de 2,5 l/kW. Pour d'autres conditions nominales d'utilisation, recalculer le volume minimum en multipliant la puissance frigorifique correspondante par le ratio 2,5 l/kW. Si le volume minimum ne peut pas être respecté, un ballon tampon additionnel devra être ajouté dans l'installation.

Volume maximum (*) en litres pour application climatisation de confort

TAILLES	25 à 35	40 à 80	100 à 130
Eau	300	600	1500
Solution de glycol 10%	225	450	1200
Solution de glycol 15%	215	425	1100
Solution de glycol 20%	200	400	1000
Solution de glycol 25%	185	375	930
Solution de glycol 30%	175	350	860
Solution de glycol 35%	150	300	800

(* Limitation liée au volume du vase d'expansion dans l'unité. Dans le cas d'une installation avec un volume d'eau supérieur aux valeurs annoncées dans le tableau ci-dessus, incorporer un vase d'expansion additionnel dans l'installation.

Caractéristiques physiques

TAILLES AQCL		25	30	35	40	50	60	70	80	100	120	130	
Alimentation électrique (V / Ph / Hz)		400/3+N/50											
Puissance frigorifique (1)	kW	24,9	28,8	33,7	39,6	46,2	56,3	67,5	76,5	99,1	113,7	124,8	
Puissance absorbée totale avec pompe	kW	12,3	13,7	15,0	16,8	22,7	26,6	29,6	33,1	42,8	46,1	49,8	
Puissance absorbée totale	kW	11,5	12,9	14,2	16,1	22,0	25,5	28,5	32,0	40,95	44,25	47,95	
Charge de réfrigérant	kg	6,5	7,05	8,5	10	13,76	16	16,31	16,31	23	25	29	
COMPRESSEURS													
Type	Scroll												
Nombre		2	2	2	2	2	2	2	2	2	2	2	
Étages de réduction de puissance		2	2	2	2	2	2	2	2	2	2	2	
Puissance mini.	%	50	50	50	45	36	36	45	50	40	45	50	
Pressostat de sécurité	HP (consigne fixe)												
	Transducteur LP												
	Transducteur HP												
ÉVAPORATEUR													
Type	À plaques brasées en acier inoxydable												
Pression maximale côté réfrigérant	bar	30											
Pression maximale côté eau	bar	10											
Sécurité		Pressostat différentiel			Contrôleur de débit d'eau								
Résistance électrique protection antigel		1	1	1	1	1	1	1	1	1	1	1	
Volume d'eau	litres	2,2	2,44	2,44	3,44	4,33	5,33	6,33	7,10	8,4	10,3	13,9	
CONDENSEUR													
Type	Tube cuivre 3/8" - Ailettes aluminium												
VENTILATEURS													
Type	Centrifuge												
Nombre		2	2	2	2	2	2	2	2	2	2	2	
Débit d'air nominal* (moteur standard)	m³/h	13500	14000	14000	15000	19500	20000	26000	27000	28500	29500	30000	
Pression statique disponible (moteur standard)	Pa	130	130	130	130	130	130	230	200	165	120	100	
Puissance moteur (moteur standar)	kW	3,0	3,0	3,0	4,0	5,5	5,5	7,5	7,5	7,5	7,5	7,5	
Pression statique dispo. (option haute pression statique)	Pa	200	200	200	200	200	200	400	400	320	235	175	
Puissance moteur (option haute pression statique)	kW	4,0	4,0	4,0	5,5	7,5	7,5	11	11	11	11	11	
RACCORDEMENTS HYDRAULIQUES													
Type	Fileté gaz												
Diamètre	pouces	1"1/2	1"1/2	1"1/2	2"	2"	2"	2"	2"	2"	2"	2"	
Vase d'expansion	litres	5			12								
Filtre		1" 1/2, fourni en kit				2", fourni en kit							
Calibrage soupape de sécurité	bar	3	3	3	3	3	3	3	3	3	3	3	
POIDS													
Avec pompe	kg	387	405	415	575	630	660	865	920	1010	1080	1130	
Sans pompe	kg	377	395	405	565	620	650	855	910	988	1058	1108	
DIMENSIONS													
Longueur	mm	1752	1752	1752	2206	2206	2206	2464	2464	2464	2464	2464	
Largeur	mm	890	890	890	890	890	890	1100	1100	1100	1100	1100	
Hauteur	mm	1505	1505	1505	1773	1773	1773	2313	2313	2313	2313	2313	

(1) Valeurs basées sur des températures entrée/sortie d'eau glacée de 12/7 °C et une température d'air ambiant de 35 °C.

Caractéristiques électriques

Unité avec moteurs standard

TAILLES AQCL	Fusible aM - (A)	Intensité à pleine charge (max.) 400V - (A)	Intensité de démarrage (max.) - (A)
25	32	25	80
30	32	27	82
35	40	31	122
40	50	44	140
50	50	47	186
60	63	53	232
70	80	68.8	230
80	80	71	233
100	125	102	322
120	175	110	330
130	175	120	340

Unité avec moteurs à forte puissance (en option)

TAILLES AQCL	Fusible aM - (A)	Intensité à pleine charge (max.) 400V - (A)	Intensité de démarrage (max.) - (A)
25	32	27	82
30	32	29	92
35	40	33	124
40	63	47	142
50	63	51	188
60	63	56	236
70	80	71.8	233
80	80	74	236
100	125	105	325
120	175	113	333
130	175	123	343

Compresseurs

TAILLES AQCL		25	30	35	40	50	60	70	80	100	120	130
Puissance absorbée nominale	kW	4,3+4,3	5,0+5,0	6,1+6,1	7,9+6,4	11,2+6,4	13,8+7,6	13,8+11,2	13,8+13,8	12,3+20,2	16,5+20,2	20,2+20,2
Puissance absorbée maximale	kW	6+6	7+7	8+8	10+8	15+8	18+10	18+15	18+18	17,3+29	23,8+29	29+29
Intensité nominale	A	8,1+8,1	8,8+8,8	11,2+11,2	14,3+12,2	19,3+12,2	23,1+14,3	23,1+19,3	23,1+23,1	22,3+35,1	28,6+35,1	35,1+35,1
Intensité maximale	A	10+10	11,4+11,4	13,3+13,3	18+14,6	25,6+14,6	27,8+18	27,8+25,6	27,8+27,8	29,2+47	38,5+47	47+47
Résistance carter	W	70+70	70+70	70+70	70+70	70+70	70+70	70+70	70+70	75+130	130+130	130+130

Moteurs standard

TAILLES AQCL		25	30	35	40	50	60	70	80	100	120	130
Tension d'alimentation (V / Ph / Hz)		400 / 3 / 50										
Puissance absorbée nominale	kW	3,0	3,0	3,0	4,0	5,5	5,5	7,5	7,5	7,5	7,5	7,5
Intensité absorbée nominale	A	6,3	6,3	6,3	8,1	11,0	11,0	14,7	14,7	14,7	14,7	14,7

Moteurs à forte puissance (en option)

TAILLES AQCL		25	30	35	40	50	60	70	80	100	120	130
Tension d'alimentation (V / Ph / Hz)		400 / 3 / 50										
Puissance absorbée nominale	kW	4,0	4,0	4,0	5,5	7,5	7,5	11	11	11	11	11
Intensité absorbée nominale	A	8,1	8,1	8,1	11,0	14,7	14,7	21	21	21	21	21

Pompes standard

TAILLES AQCL		25	30	35	40	50	60	70	80	100	120	130
Tension d'alimentation (V / Ph / Hz)		400 / 3 / 50										
Puissance absorbée nominale	kW	0,55	0,55	0,55	0,75	0,75	1,1	1,1	1,1	1,85	1,85	1,85
Intensité absorbée nominale	A	1,7	1,7	1,7	2,1	2,1	3,1	3,1	3,1	4,6	4,6	4,6

Résistance évaporateur

TAILLES AQCL		25	30	35	40	50	60	70	80	100	120	130
Tension d'alimentation (V / Ph / Hz)		230 / 1 / 50										
Puissance absorbée maximale	W	35	35	35	35	35	35	35	35	35	35	35

Caractéristiques acoustiques

Niveaux de puissance sonore dans le flux d'air de soufflage Unités avec moteurs standard et poulie complètement fermée

Tailles	Fréquences (Hz)								Lw global dB(A)
	63	125	250	500	1000	2000	4000	8000	
25	57,8	65,6	67,6	72,9	76,7	74,9	71,5	66,3	81,0
30	57,8	65,6	67,6	72,9	76,7	74,9	71,5	66,3	81,0
35	57,8	65,6	67,6	72,9	76,7	74,9	71,5	66,3	81,0
40	56,3	65,8	66,7	72,9	76,3	75,1	71,3	65,4	80,8
50	61,5	71,0	71,9	77,9	81,3	80,3	76,5	70,6	86,1
60	61,5	71,0	71,9	77,9	81,3	80,3	76,5	70,6	86,1
70	58,7	68,5	69,1	75,1	78,5	77,5	73,7	67,8	83,3
80	58,7	68,5	69,1	75,1	78,5	77,5	73,7	67,8	83,3
100	74,5	76,5	79,7	82,0	80,1	80,7	78,2	71,9	87,8
120	74,5	76,5	79,7	82,0	80,1	80,7	78,2	71,9	87,8
130	74,5	76,5	79,7	82,0	80,1	80,7	78,2	71,9	87,8

Niveaux de puissance sonore dans le flux d'air de soufflage Unités avec moteurs standard et poulie ouverte de 4 tours

Tailles	Fréquences (Hz)								Lw global dB(A)
	63	125	250	500	1000	2000	4000	8000	
25	51,8	62,1	63,0	69,0	72,5	71,5	67,5	61,2	77,1
30	51,9	62,1	63,0	69,0	72,6	71,5	67,6	61,5	77,1
35	51,9	62,1	63,0	69,0	72,6	71,5	67,6	61,5	77,1
40	52,8	62,3	63,2	69,2	72,6	71,6	67,8	61,9	77,4
50	58,0	67,5	68,4	74,4	77,8	76,8	73,0	67,1	82,6
60	58,0	67,5	68,4	74,4	77,8	76,8	73,0	67,1	82,6
70	54,8	64,3	65,2	71,2	74,6	73,6	69,8	63,9	79,2
80	54,8	64,3	65,2	71,2	74,6	73,6	69,8	63,9	79,2
100	71,4	73,4	76,6	78,9	77,0	77,6	75,1	68,8	84,7
120	71,4	73,4	76,6	78,9	77,0	77,6	75,1	68,8	84,7
130	71,4	73,4	76,6	78,9	77,0	77,6	75,1	68,8	84,7

Niveaux de puissance sonore dans le flux d'air de soufflage Unités avec moteurs à forte puissance et poulie complètement fermée

Tailles	Fréquences (Hz)								Lw global dB(A)
	63	125	250	500	1000	2000	4000	8000	
25	59,1	68,5	69,4	74,5	77,9	76,8	72,7	67,1	82,5
30	59,1	68,5	69,4	74,5	77,9	76,8	72,7	67,1	82,5
35	59,1	68,5	69,4	74,5	77,9	76,8	72,7	67,1	82,5
40	58,0	67,4	63,0	74,8	78,1	76,8	73,0	66,4	82,5
50	64,5	74,0	74,9	80,9	84,3	83,3	79,5	73,6	89,1
60	64,5	74,0	74,9	80,9	84,3	83,3	79,5	73,6	89,1
70	61,5	71,0	71,9	77,9	81,3	80,3	76,5	70,6	86,1
80	61,5	71,0	71,7	77,9	81,3	80,3	76,5	70,6	86,1
100	78,1	77,3	79,7	80,6	79,8	80,1	78,3	72,1	87,4
120	78,1	77,3	79,7	80,6	79,8	80,1	78,3	72,1	87,4
130	78,1	77,3	79,7	80,6	79,8	80,1	78,3	72,1	87,4

Niveaux de puissance sonore dans le flux d'air de soufflage Unités avec moteurs à forte puissance et poulie ouverte de 4 tours

Tailles	Fréquences (Hz)								Lw global dB(A)
	63	125	250	500	1000	2000	4000	8000	
25	57,5	65,6	67,6	72,9	76,7	74,9	71,5	66,3	80,9
30	57,5	65,6	67,6	72,9	76,7	74,9	71,5	66,3	80,9
35	57,5	65,6	67,6	72,9	76,7	74,9	71,5	66,3	80,9
40	56,3	65,8	66,7	72,9	76,3	75,1	71,3	65,4	80,8
50	61,9	71,4	72,3	78,3	81,7	80,7	76,9	71,0	86,5
60	61,9	71,4	72,3	78,3	81,7	80,7	76,9	71,0	86,5
70	59,1	65,8	66,8	72,9	76,3	75,1	71,3	65,4	80,8
80	59,7	65,5	66,8	72,7	76,3	75,1	71,3	65,4	80,6
100	75,0	74,2	76,6	77,5	76,7	77,0	75,2	69,0	84,3
120	75,0	74,2	76,6	77,5	76,7	77,0	75,2	69,0	84,3
130	75,0	74,2	76,6	77,5	76,7	77,0	75,2	69,0	84,3

Performances

TAILLES AQCL	TEMPÉRATURE AIR EXTÉRIEUR (°C)														
	TSE (°C)	25		30		32		35		40		43		46	
		Puiss. frigo. (kW)	Puiss. absor. (kW)	Puiss. frigo. (kW)	Puiss. absor. (kW)	Puiss. frigo. (kW)	Puiss. absor. (kW)	Puiss. frigo. (kW)	Puiss. absor. (kW)	Puiss. frigo. (kW)	Puiss. absor. (kW)	Puiss. frigo. (kW)	Puiss. absor. (kW)	Puiss. frigo. (kW)	Puiss. absor. (kW)
25	5	25,0	9,4	24,2	10,2	23,9	10,7	23,3	11,2	21,4	12,4	21,2	12,4	20,2	13,0
	6	25,7	9,5	25,0	10,4	24,6	10,7	24,1	11,4	22,2	12,5	22,0	12,5	20,8	13,1
	7	26,6	9,6	25,9	10,5	25,5	10,9	24,9	11,5	22,9	12,6	22,7	12,6	21,5	13,3
	8	27,4	9,6	26,7	10,6	26,3	11,0	25,8	11,6	23,7	12,6	23,5	12,6	22,3	13,4
	9	28,3	9,7	27,5	10,6	27,2	11,1	26,6	11,8	24,5	12,8	24,3	12,8	23,0	13,5
	10	29,2	9,9	28,4	10,7	28,0	11,1	27,4	11,8	25,3	12,9	25,1	12,9	23,7	13,6
30	5	29,0	10,4	28,1	11,5	27,8	12,0	27,2	12,7	25,1	13,8	23,8	14,7	22,5	15,5
	6	29,8	10,5	29,0	11,6	28,6	12,1	28,0	12,8	25,9	14,0	24,6	14,8	23,3	15,6
	7	30,7	10,7	29,8	11,7	29,5	12,2	28,8	12,9	26,7	14,2	25,3	14,9	24,1	15,7
	8	31,7	10,8	30,8	11,8	30,4	12,3	29,7	13,0	27,4	14,3	26,1	15,0	24,8	15,9
	9	32,5	10,9	31,7	12,0	31,2	12,4	30,6	13,1	28,3	14,3	26,9	15,1	25,6	16,1
	10	33,5	11,0	32,6	12,1	32,1	12,5	31,4	13,3	29,1	14,6	27,7	15,3	26,3	16,2
35	5	34,3	11,8	33,1	12,9	32,5	13,3	31,6	14,0	29,0	15,5	27,4	16,6	25,8	17,6
	6	35,4	12,0	34,1	13,1	33,5	13,4	32,7	14,1	30,0	15,7	28,4	16,7	26,7	17,7
	7	36,4	12,2	35,2	13,2	34,5	13,7	33,7	14,2	31,0	15,8	29,4	16,8	27,7	17,9
	8	37,5	12,3	36,2	13,3	35,7	13,8	34,7	14,3	32,0	16,0	30,4	16,9	28,7	17,9
	9	38,7	12,5	37,4	13,5	36,8	13,9	35,9	14,4	33,2	16,1	31,5	17,1	29,8	18,0
	10	39,8	12,6	38,5	13,7	38,0	14,0	37,1	14,6	34,4	16,1	32,7	17,1	31,1	18,0
40	5	39,5	13,2	38,5	14,5	38,0	15,0	37,2	15,9	34,5	17,4	32,8	18,3	31,1	19,4
	6	40,7	13,3	39,6	14,6	39,1	15,1	38,4	16,0	35,6	17,6	33,9	18,5	32,2	19,5
	7	42,1	13,3	40,9	14,7	40,4	15,3	39,6	16,1	36,7	17,7	34,9	18,6	33,2	19,6
	8	43,3	13,5	42,1	14,8	41,7	15,4	40,9	16,2	37,9	17,8	36,1	18,7	34,3	19,8
	9	44,6	13,6	43,4	14,9	42,9	15,5	42,1	16,3	39,1	17,9	37,1	18,9	35,3	19,9
	10	45,9	13,7	44,8	15,0	44,2	15,6	43,4	16,5	40,2	18,0	38,3	19,1	36,5	20,0
50	5	46,5	18,1	45,1	19,8	44,6	20,5	43,6	21,6	40,1	23,5	38,1	24,8	36,1	26,0
	6	47,9	18,2	46,4	20,0	45,8	20,7	44,8	21,8	41,4	23,8	39,3	25,0	37,2	26,2
	7	49,2	18,5	47,7	20,2	47,2	20,9	46,2	22,0	42,6	24,0	40,5	25,2	38,3	26,5
	8	50,6	18,7	49,2	20,3	48,5	21,1	47,5	22,2	43,8	24,3	41,7	25,5	39,5	26,9
	9	51,9	18,8	50,5	20,6	49,8	21,3	48,8	22,4	45,1	24,5	42,8	25,8	40,7	27,1
	10	53,3	19,0	51,8	20,8	51,2	21,6	50,2	22,7	46,3	24,8	44,1	26,1	41,8	27,4
60	5	56,3	21,0	54,8	22,9	54,1	23,7	53,1	25,0	49,0	27,3	46,6	28,7	44,2	30,1
	6	58,0	21,1	56,4	23,2	55,7	24,0	54,6	25,2	50,5	27,6	48,0	29,0	45,6	30,4
	7	59,8	21,4	58,1	23,4	57,5	24,2	56,3	25,5	52,1	27,8	49,5	29,2	47,0	30,8
	8	61,5	21,7	59,8	23,6	59,1	24,5	58,1	25,8	53,6	28,2	51,0	29,6	48,4	31,1
	9	63,3	21,8	61,6	23,8	60,8	24,7	59,7	26,0	55,3	28,4	52,5	29,9	49,8	31,4
	10	65,1	22,0	63,4	24,1	62,7	25,0	61,5	26,3	56,8	28,7	54,0	30,2	51,2	31,8
70	5	67,5	23,5	65,7	25,6	64,9	26,5	63,6	27,9	58,8	30,5	55,9	32,1	53,0	33,7
	6	69,5	23,6	67,6	25,9	66,8	26,8	65,5	28,2	60,6	30,8	57,6	32,4	54,7	33,9
	7	71,6	23,9	69,7	26,2	68,9	27,1	67,5	28,5	62,4	31,1	59,4	32,7	56,3	34,4
	8	73,8	24,2	71,7	26,4	70,9	27,4	69,6	28,8	64,3	31,5	61,1	33,1	58,0	34,8
	9	75,9	24,3	73,9	26,6	72,9	27,6	71,6	29,1	66,2	31,8	62,9	33,4	59,7	35,1
	10	78,1	24,6	76,0	26,9	75,1	27,9	73,7	29,4	68,1	32,1	64,8	33,8	61,4	35,5
80	5	77,0	26,4	74,7	28,8	73,9	29,7	72,3	31,4	66,5	34,3	63,2	36,0	59,9	37,8
	6	79,3	26,5	76,9	29,1	75,9	30,1	74,4	31,7	68,6	34,6	65,2	36,3	61,7	38,1
	7	81,4	26,9	79,1	29,4	78,1	30,4	76,6	32,0	70,6	34,9	67,1	36,7	63,6	38,6
	8	83,7	27,2	81,4	29,6	80,3	30,7	78,7	32,3	72,7	35,4	69,1	37,1	65,4	39,1
	9	86,0	27,3	83,6	29,9	82,4	31,0	80,9	32,6	74,7	35,7	70,9	37,5	67,4	39,4
	10	88,3	27,7	85,8	30,2	84,8	31,4	83,2	33,0	76,7	36,0	73,1	37,9	69,3	39,9
100	5	99,1	33,7	96,4	36,8	95,2	38,1	93,4	40,1	86,2	43,8	82,0	46,1	77,8	48,4
	6	102,0	34,4	99,2	37,2	98,1	38,5	96,1	40,5	88,9	44,2	84,5	46,5	80,3	48,8
	7	105,1	34,8	102,3	37,7	101,1	38,9	99,1	41,0	91,6	44,7	87,2	46,9	82,6	49,4
	8	108,2	35,0	105,3	37,9	104,0	39,3	102,2	41,4	94,3	45,3	89,7	47,5	85,1	50,0
	9	111,4	35,4	108,5	38,3	107,0	39,7	105,1	41,8	97,2	45,7	92,4	47,9	87,6	50,4
	10	114,6	33,7	111,5	38,7	110,3	40,1	108,2	42,2	99,9	46,1	95,0	48,6	90,1	51,0
120	5	113,8	36,4	110,6	39,8	109,3	41,1	107,2	43,3	99,0	47,3	94,1	49,8	89,3	52,2
	6	117,1	37,1	113,9	40,2	112,6	41,5	110,3	43,8	102,1	47,8	97,0	50,2	92,2	52,6
	7	120,7	37,5	117,4	40,6	116,1	42,0	113,7	44,2	105,2	48,2	100,1	50,6	94,8	53,3
	8	124,2	37,8	120,8	40,9	119,4	42,4	117,3	44,6	108,3	48,9	102,9	51,3	97,7	54,0
	9	127,8	38,2	124,5	41,3	122,9	42,9	120,6	45,1	111,6	49,3	106,0	51,8	100,5	54,4
	10	131,6	36,4	127,9	41,8	126,6	43,3	124,2	45,5	114,7	49,8	109,1	52,4	103,4	55,1
130	5	124,9	39,5	121,4	43,1	119,9	44,6	117,7	47,0	108,6	51,3	103,3	54,0	98,1	56,6
	6	128,6	40,2	125,0	43,6	123,5	45,1	121,1	47,5	112,0	51,8	106,5	54,5	101,2	57,1
	7	132,5	40,7	128,8	44,1	127,4	45,5	124,8	48,0	115,5	52,3	109,8	54,9	104,1	57,8
	8	136,4	41,0	132,6	44,3	131,0	46,0	128,7	48,4	118,9	53,0	113,0	55,7	107,2	58,6
	9	140,3	41,4	136,6	44,8	134,9	46,5	132,4	48,9	122,5	53,5	116,4	56,1	110,4	59,0
	10	144,4	0,0	140,4	45,3	138,9	47,0	136,3	49,4	125,9	54,0	119,7	56,9	113,5	59,8

TSE : Température de sortie d'eau.

Les puissances absorbées indiquées dans le tableau sont données pour les compresseurs et ventilateurs en fonctionnement.

Pression disponible de la pompe hydraulique

Modèles 25 & 30

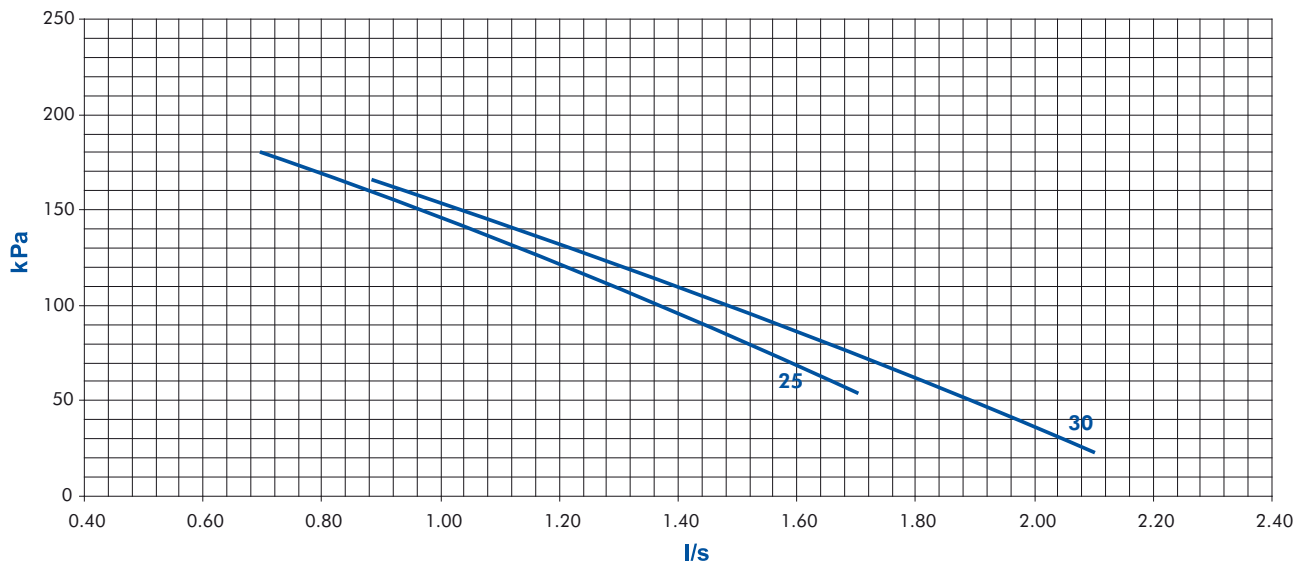

DÉBIT D'EAU (l/s)	MODÈLE 25	MODÈLE 30
Nominal (1)	1,04	1,29
Minimal (2)	0,7	0,86
Maximal (3)	1,73	2,15

- (1) Conditions Eurovent, eau : 12/7 °C, air : 35 °C.
- (2) Avec ΔT eau : 7,5 K sur la puissance nominale.
- (3) Avec ΔT eau : 3 K sur la puissance nominale.

Modèles 35, 40, 50, 60, 70 & 80

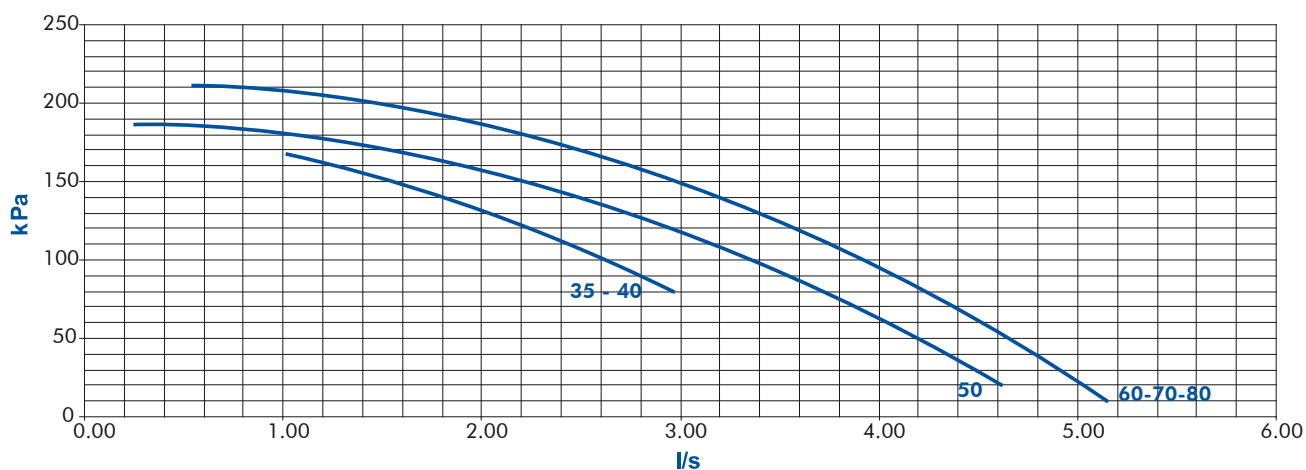

DÉBIT D'EAU (l/s)	MODÈLE 35	MODÈLE 40	MODÈLE 50	MODÈLE 60	MODÈLE 70	MODÈLE 80
Nominal (1)	1,60	1,75	2,16	2,75	3,08	3,2
Minimal (2)	1,07	1,16	1,45	1,80	2,1	2,3
Maximal (3)	2,68	2,92	3,58	4,56	5,09	5,3

- (1) Conditions Eurovent, eau : 12/7 °C, air : 35 °C.
- (2) Avec ΔT eau : 7,5 K sur la puissance nominale.
- (3) Avec ΔT eau : 3 K sur la puissance nominale.

Pression disponible de la pompe hydraulique (suite)

Modèles 100, 120 & 130

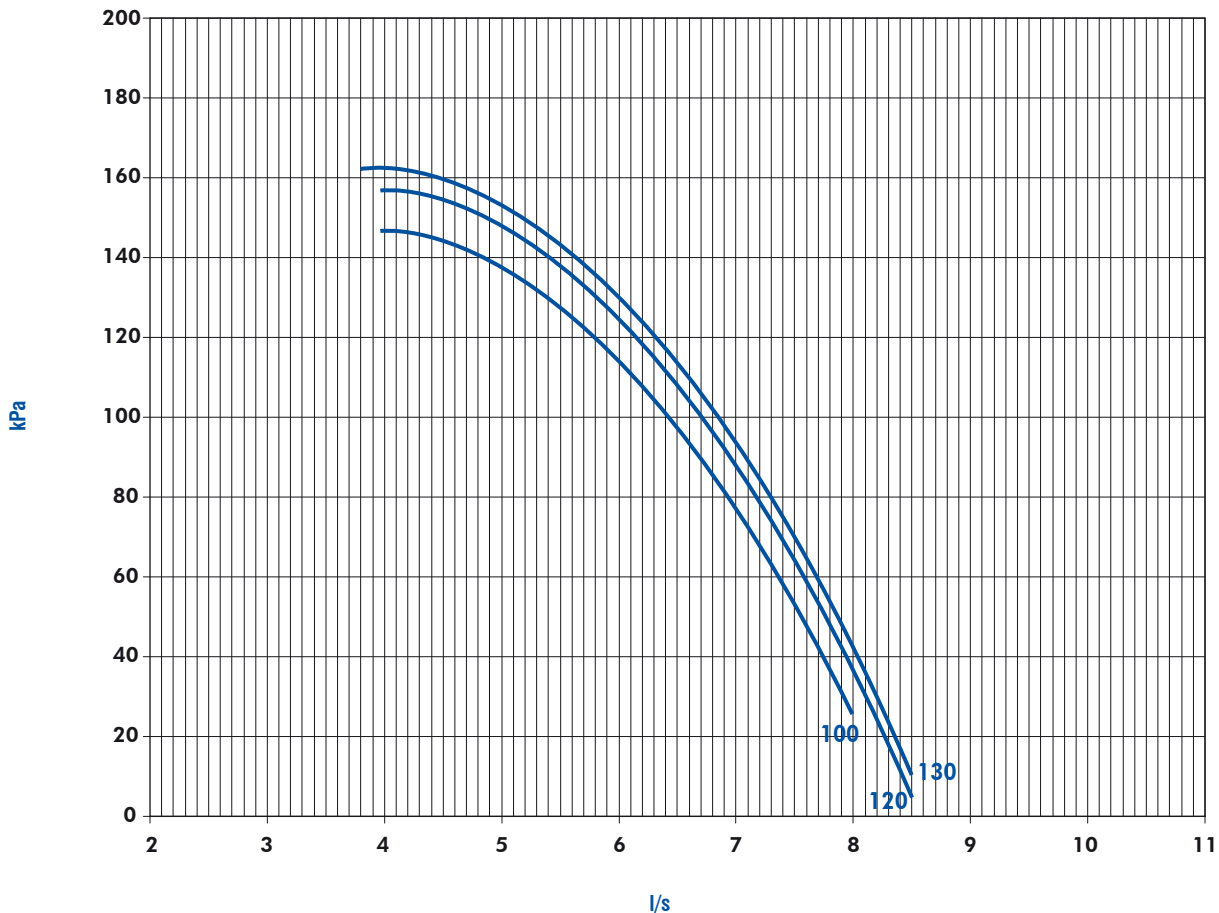

DÉBIT D'EAU (l/s)	MODÈLE 100	MODÈLE 120	MODÈLE 130
Nominal (1)	4,74	5,44	5,97
Minimal (2)	3,16	3,63	3,98
Maximal (3)	7,90	9,07	9,95

(1) Conditions Eurovent, eau : 12/7 °C, air : 35 °C.

(2) Avec ΔT eau : 7,5 K sur la puissance nominale.

(3) Avec ΔT eau : 3 K sur la puissance nominale.

Pertes de charge sur l'eau des échangeurs de chaleur

Modèles 25, 30 & 35

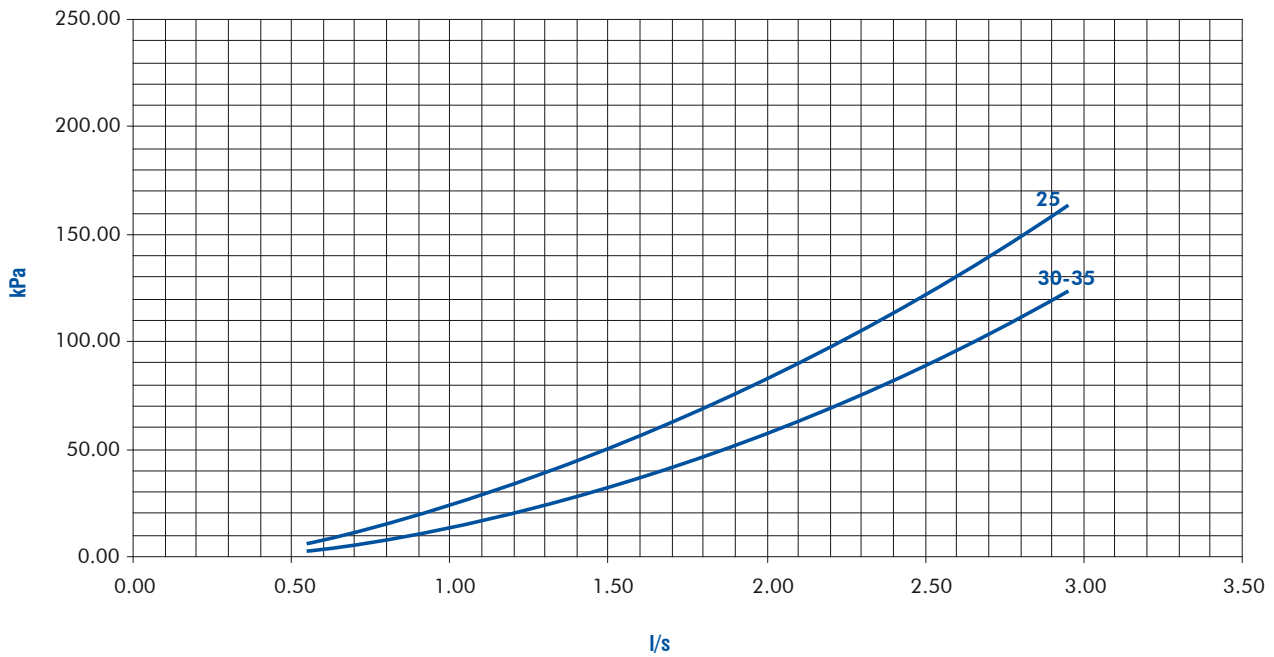

Modèles 40, 50, 60, 70 & 80

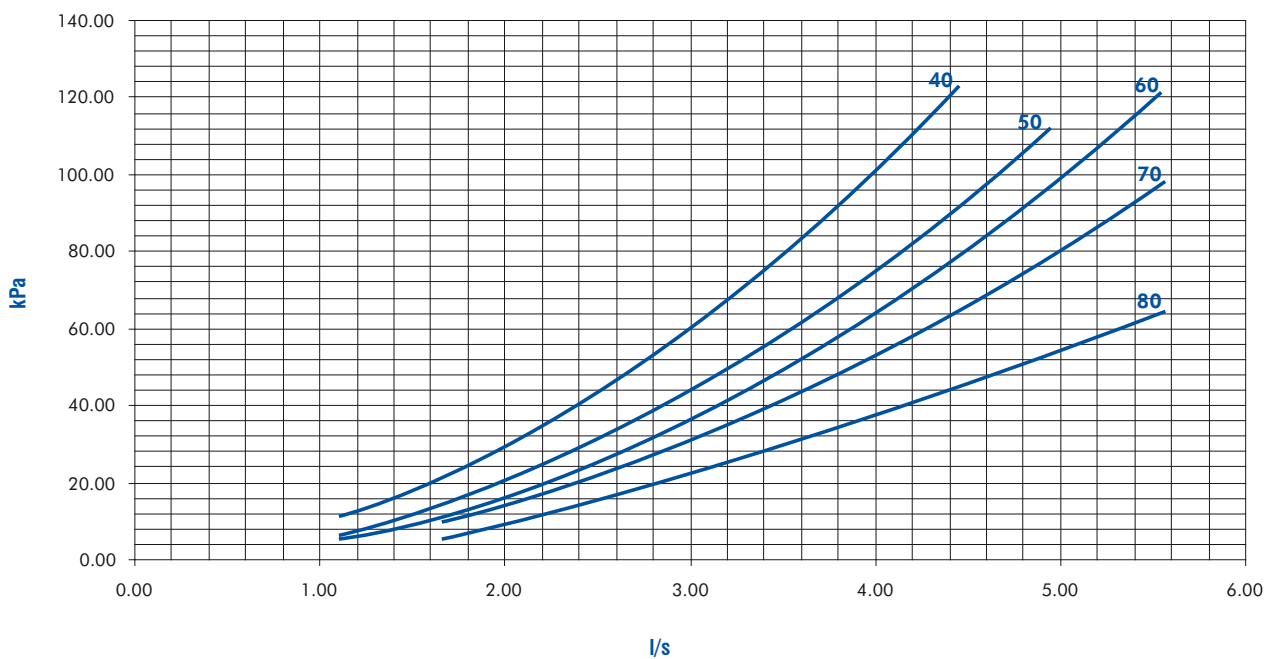

Pertes de charge sur l'eau des échangeurs de chaleur (suite)

Modèles 100, 120 & 130

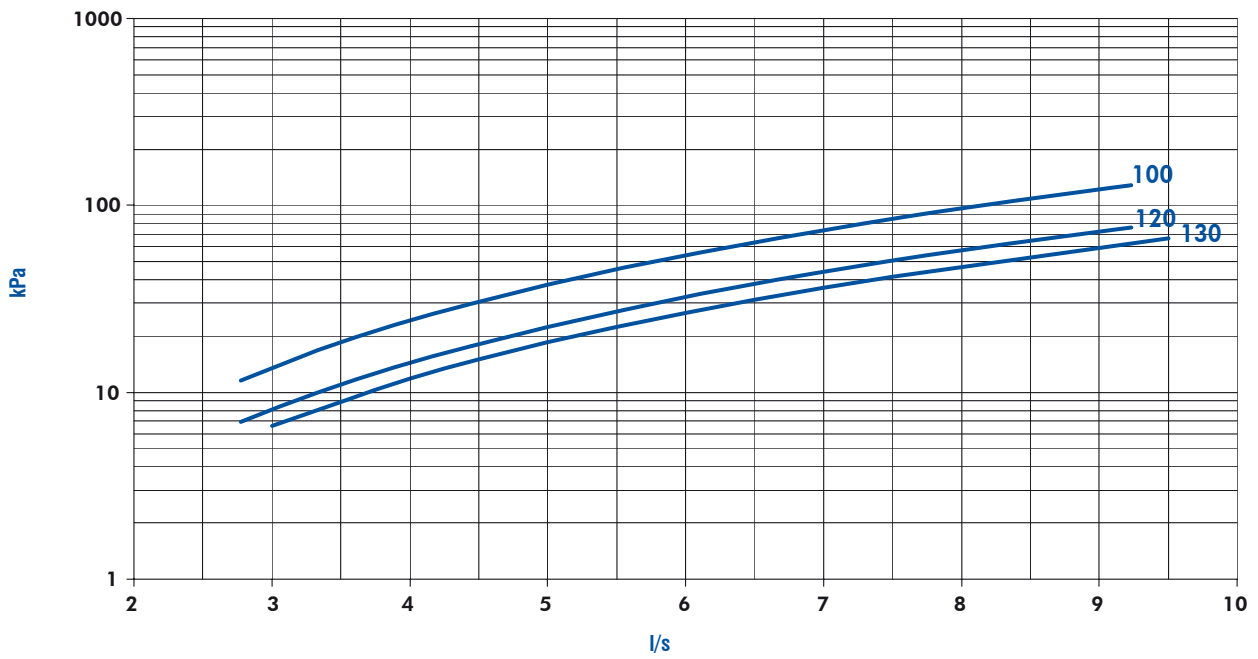

Dimensions (mm)

Encombrements de l'unité

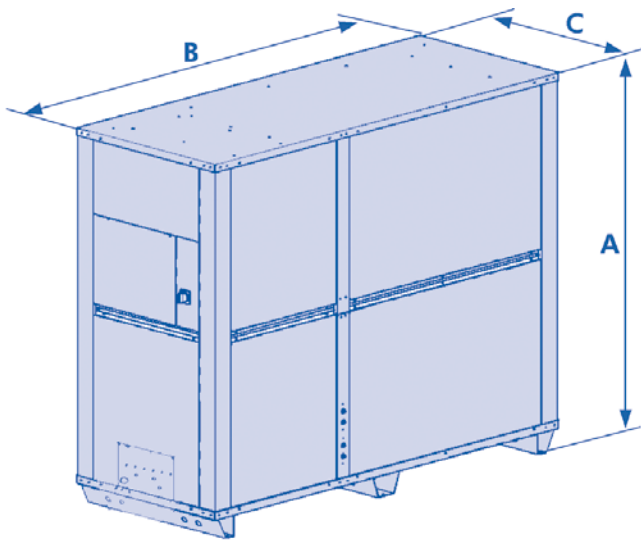

Tailles AQCL	A	B	C
25	1505	1752	890
30	1505	1752	890
35	1505	1752	890
40	1773	2206	890
50	1773	2206	890
60	1773	2206	890
70	2313	2464	1100
80	2313	2464	1100
100	2313	2464	1100
120	2313	2464	1100
130	2313	2464	1100

Soufflage standard

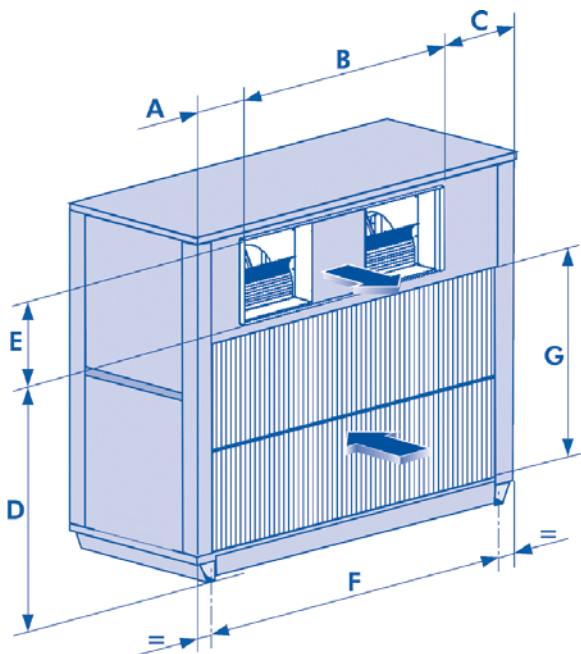

Tailles AQCL	A	B	C	D	E	F	G
25	149,5	1348	254,5	1115	348	1500	950
30	149,5	1348	254,5	1115	348	1500	950
35	149,5	1348	254,5	1115	348	1500	950
40	285,5	1388	532,5	1275	450	2110	1085
50	285,5	1388	532,5	1275	450	2110	1085
60	285,5	1388	532,5	1275	450	2110	1085
70	315	1604	545	1745	500	2240	1500
80	315	1604	545	1745	500	2240	1500
100	315	1604	545	1745	500	2240	1500
120	315	1604	545	1745	500	2240	1500
130	315	1604	545	1745	500	2240	1500

Dimensions (mm)

Soufflage opposé

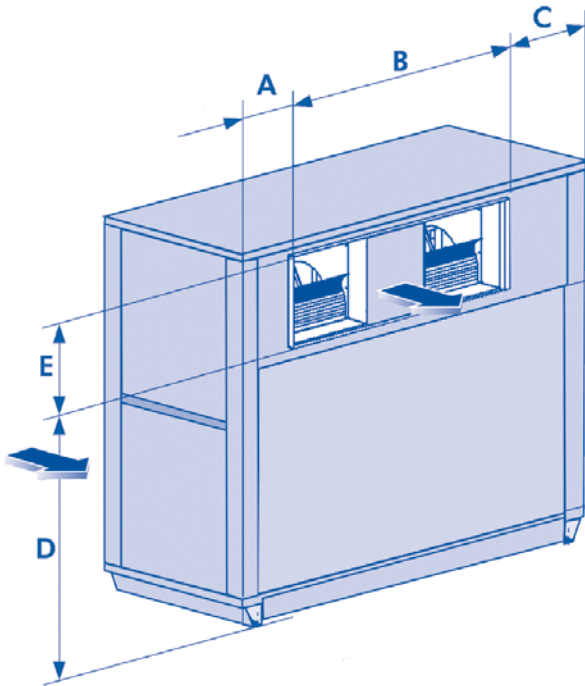

Tailles AQCL	A	B	C	D	E
25	252	1348	152	1115	348
30	252	1348	152	1115	348
35	252	1348	152	1115	348
40	649,5	1388	168,5	1275	450
50	649,5	1388	168,5	1275	450
60	649,5	1388	168,5	1275	450
70	549,5	1604	310,5	1745	500
80	549,5	1604	310,5	1745	500
100	549,5	1604	310,5	1745	500
120	549,5	1604	310,5	1745	500
130	549,5	1604	310,5	1745	500

Soufflage vertical

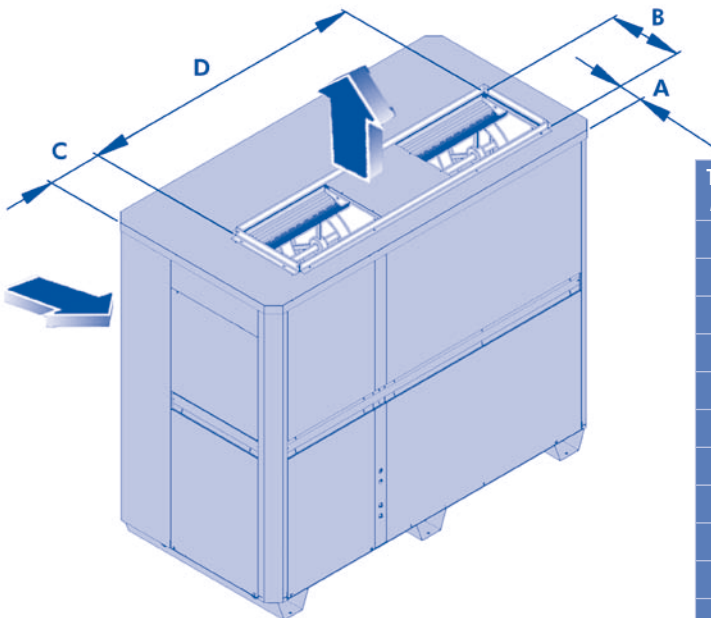

Tailles AQCL	A	B	C	D
25	63	443	188	1488
30	63	443	188	1488
35	63	443	188	1488
40	215	445	595	1490
50	215	445	595	1490
60	215	445	595	1490
70	150	500	544	1600
80	150	500	544	1600
100	150	500	544	1600
120	150	500	544	1600
130	150	500	544	1600

Côtés de raccordement hydraulique et électrique

Soufflage standard

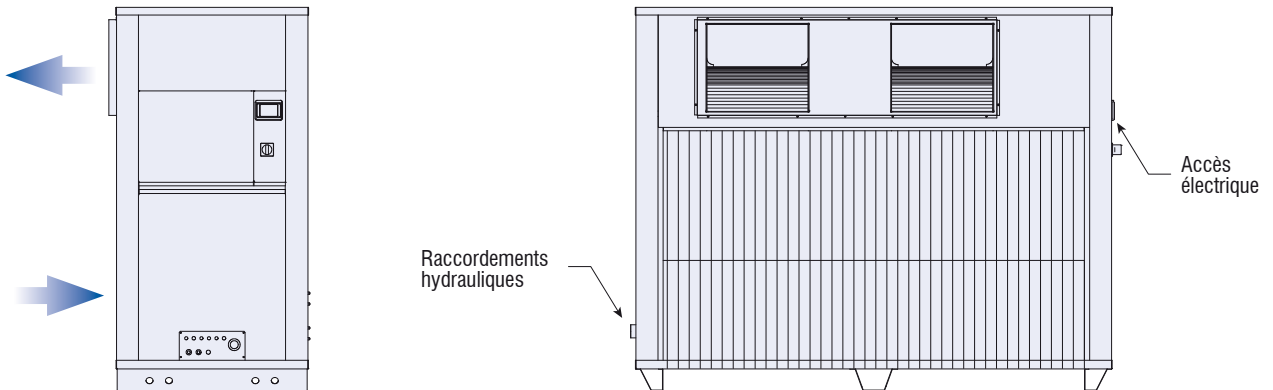

Soufflage vertical

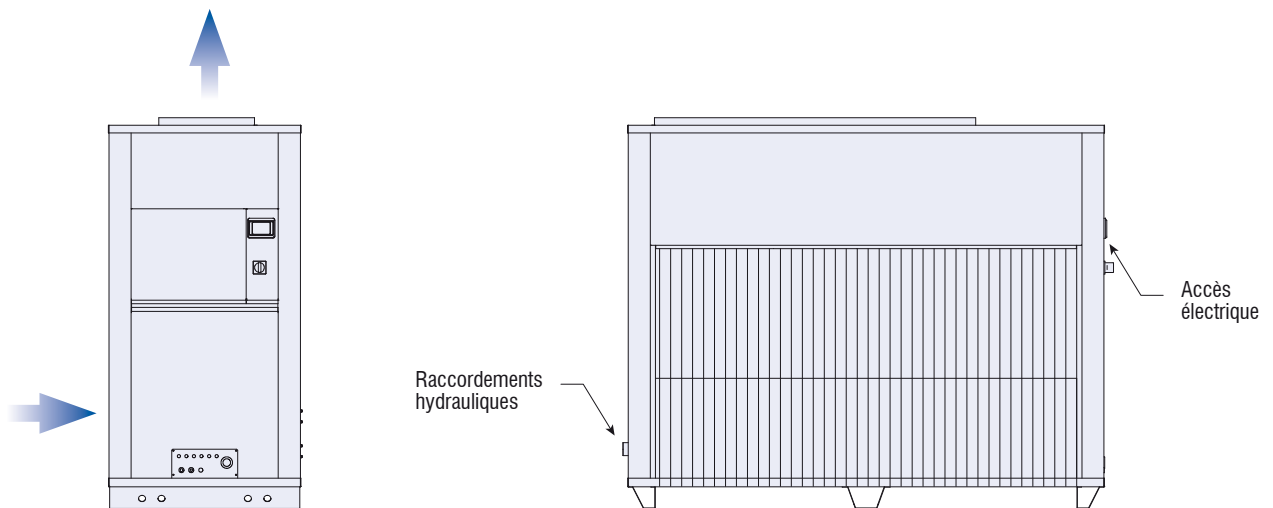

Soufflage opposé

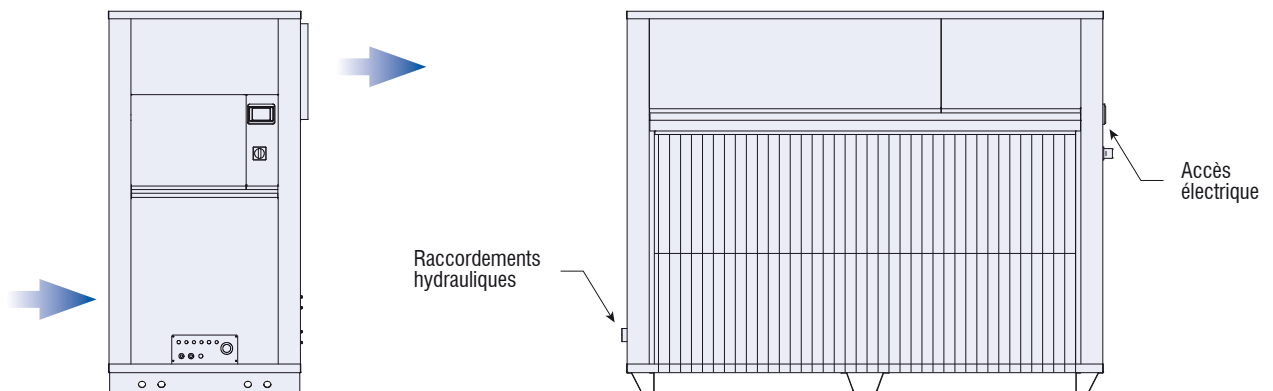

Raccordements hydrauliques

AQCL 25-30-35

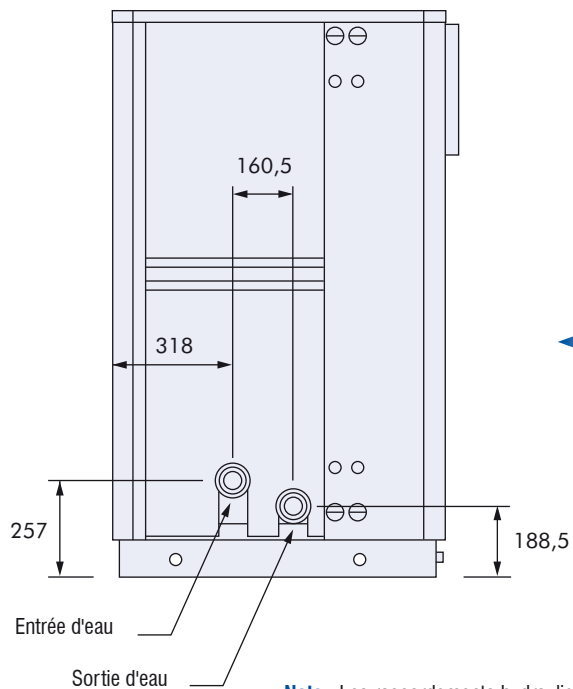

Note : Les raccordements hydrauliques se trouvent à l'intérieur de l'unité.

AQCL 40-50-60-70-80

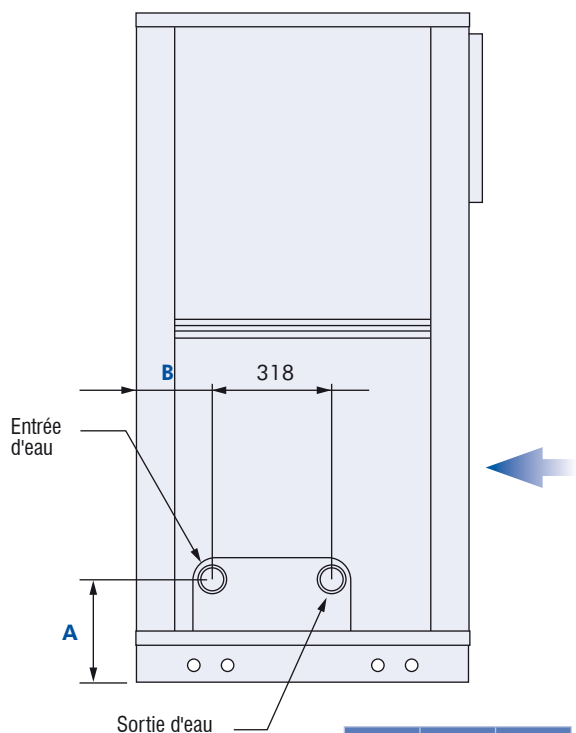

AQCL 100-120-130

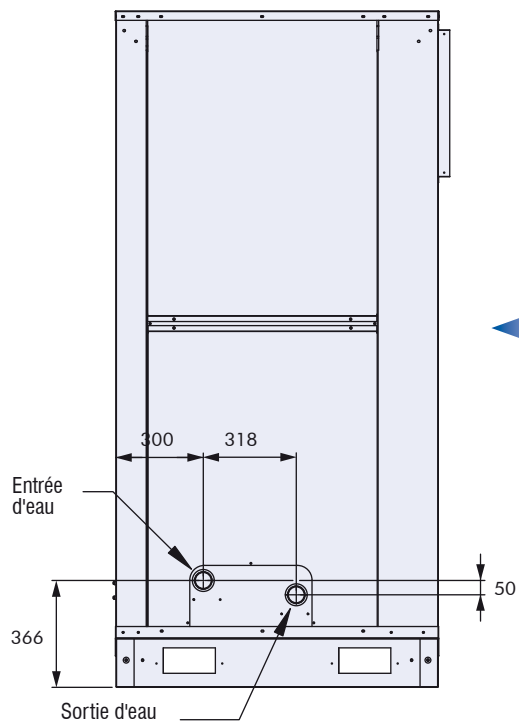

Tailles AQCL	A (mm)	B (mm)
40	274	202,5
50	274	202,5
60	274	202,5
70	344	306
80	344	306

Note : Les raccordements hydrauliques dépassent d'environ 50 mm vers l'extérieur.

Dégagements minimums autour de l'unité

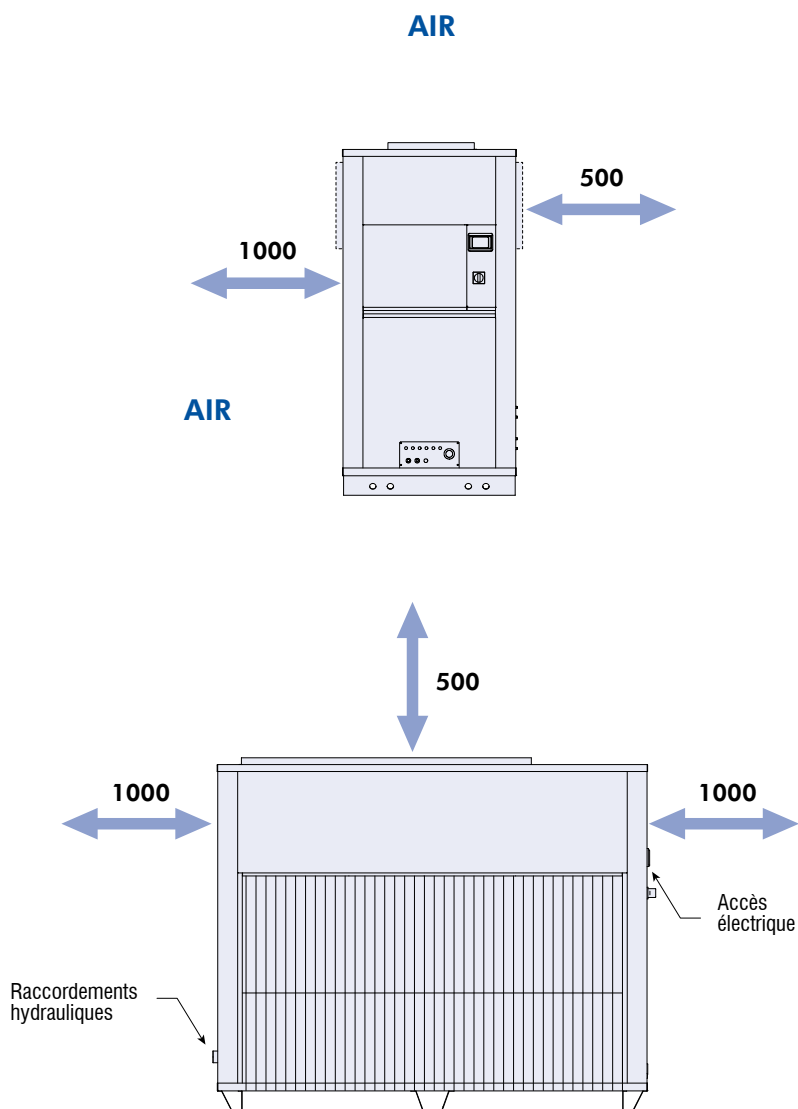

Dimensions en mm.

Wesper®

motralec

4 rue Lavoisier . ZA Lavoisier . 95223 HERBLAY CEDEX
Tel. : 01.39.97.65.10 / Fax. : 01.39.97.68.48

Demande de prix / e-mail : service-commercial@motralec.com

www.motralec.com