

AQUASIMP



English

Français

Deutsch

Italiano

Español

**AMBIENCE THERMOSTAT
THERMOSTAT D'AMBIANCE
RAUMTHERMOSTAT
TERMOSTATO DI AMBIENTE
TERMOSTATO DE AMBIENTE**

IOM AQS 01-N-2F

Part number / Code / Teil Nummer / Codice / Código : **3990554F**

Supersedes / Annule et remplace / Annulliert und ersetzt /

Annulla e sostituisce / Anula y sustituye : **IOM AQS 01-N-1F**



INSTALLATION INSTRUCTION

NOTICE D'INSTALLATION

INSTALLATIONSHANDBUCH

ISTRUZIONI INSTALLAZIONE

INSTRUCCIONES DE INSTALACIÓN

English

Français

Deutsch

Italiano

Español

SOMMAIRE

RECOMMANDATIONS GENERALES	3
CONSEILS DE SECURITE.....	3
AVERTISSEMENT.....	3
CONTRÔLE ET STOCKAGE	4
GARANTIE.....	4
UTILISATION	4
SPECIFICATIONS TECHNIQUES.....	5
DIMENSIONS	5
INSTALLATION	6
POSITIONNEMENT DE L'AQUASIMP	6
FIXATION.....	6
MONTAGE MURAL.....	6
CONFIGURATION DES DIFFERENTS SYSTEMES	7
CONFIGURATION STANDARD.....	7
CONFIGURATION VENTILATEUR	7
MODE VENTILATEUR.....	7
MODE ANTI STRATIFICATION.....	7
CHANGEOVER AUTOMATIQUE PAR TEMPÉRATURE D'EAU	8
CHANGEOVER AUTOMATIQUE PAR TEMPÉRATURE D'AIR.....	8
CHANGEOVER EXTERNE	9
MAITRE / ESCLAVE	10



MISE HORS TENSION OBLIGATOIRE AVANT TOUTES INTERVENTIONS DANS LES BOITIERS ELECTRIQUES

RECOMMANDATIONS GENERALES

Lire attentivement les consignes de sécurité suivantes avant l'installation de l'appareil.

CONSEILS DE SECURITE

Lorsque vous intervenez sur votre matériel, suivez les règles de sécurité en vigueur.

L'installation, l'utilisation et l'entretien doivent être exécutés par du personnel qualifié connaissant bien la législation et la réglementation locales et ayant l'expérience de ce type d'équipement.

Tous les câblages utilisateur doivent être réalisés conformément à la réglementation nationale correspondante.

Assurez-vous que l'alimentation électrique disponible et la fréquence du réseau sont adaptées au courant de fonctionnement nécessaire compte tenu des conditions spécifiques de l'emplacement, et du courant nécessaire à tout autre appareil branché sur le même circuit.

L'appareil doit être MIS A LA TERRE pour éviter les éventuels dangers résultant de défauts d'isolation.

Toute intervention sur des éléments électriques de l'appareil est interdite en présence d'eau et d'humidité.

AVERTISSEMENT

Couper l'alimentation électrique générale avant toute intervention ou opération d'entretien.

Le fabricant décline toute responsabilité et la garantie ne sera plus applicable si ces instructions d'installation ne sont pas respectées.

Si vous avez des difficultés, faites appel au Service Technique de votre zone.

Pour une meilleure connaissance du produit, nous vous conseillons de consulter également notre notice technique.

Les informations contenues dans cette notice sont sujettes à modifications sans préavis.

CONTRÔLE ET STOCKAGE

A la réception de l'équipement, vérifier soigneusement tous les éléments en se référant au bordereau de transport afin de s'assurer que toutes les caisses et tous les cartons ont été reçus. Contrôler tous les appareils pour rechercher les dommages visibles ou cachés.

En cas de détérioration, formuler des réserves précises sur le document de transport et envoyer immédiatement un courrier recommandé au transporteur en indiquant clairement les dommages survenus. Transmettre une copie de ce courrier au constructeur ou à son représentant.

Il doit être entreposé à l'intérieur, complètement à l'abri de la pluie, de la neige, etc. Les variations météorologiques (températures élevées et basses) ne doivent pas endommager l'appareil. Des températures excessivement élevées (à partir de 60 °C) peuvent détériorer certaines matières plastiques et provoquer des dommages permanents. De plus, certains composants électriques ou électroniques peuvent ne pas fonctionner correctement.

GARANTIE

Les groupes sont livrés entièrement assemblés et après essais pour être prêts à fonctionner.

Toute modification sur les unités, sans accord écrit du constructeur, entraînera une annulation de la garantie.

Pour conserver la validité de la garantie, les conditions suivantes doivent impérativement être satisfaites :

- La mise en service devra être réalisée par des techniciens spécialisés des services agréés par le constructeur.
- La maintenance devra être réalisée par des techniciens formés à cet effet.
- Seules les pièces de rechange d'origine devront être utilisées.
- Toutes les opérations énumérées dans le présent manuel devront être effectuées dans les délais impartis.



**SI UNE DE CES CONDITIONS N'ÉTAIT PAS REMPLIE,
LA GARANTIE SERAIT AUTOMATIQUEMENT ANNULÉE.**

UTILISATION

LED

- Allumé= chaud ou froid Marche
- Eteint= pas de demande
- Clignote lentement = différence entre température d'eau et mode
- Clignote rapidement = défaut de sonde

MODE:

- Chaud
- Arrêt
- Froid

Point de consigne:

- 10°C à 30°C

Vitesse de ventilateur:

- GV
- MV
- PV

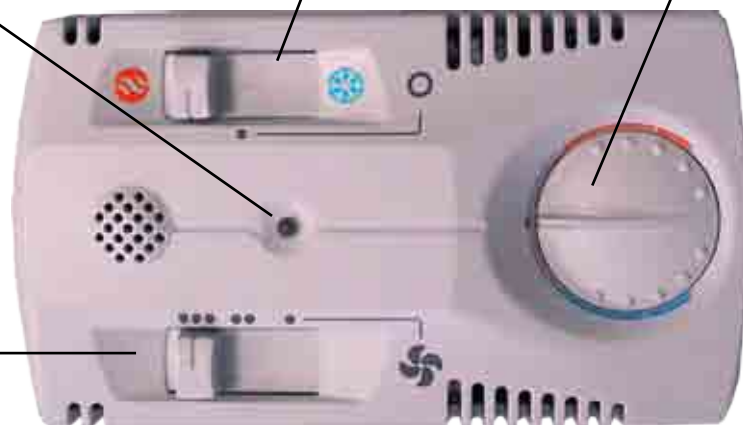

SPECIFICATIONS TECHNIQUES

La régulation Aquasimp a été spécifiquement développée pour les ventilo-convecteurs. Le kit Aquasimp est fourni avec un ensemble de pièces pour montage dans un Aquafan ou montage mural pour tous types de terminaux eau glacée.

Alimentation

- Tension: 230Vac \pm 10% /50Hz.
- Puissance de la carte seule = 1W

Fils

- 1mm²
- distance maxi 30m

Puissance consommée en mode arrêt par bouton poussoir = 0W.

Le type et calibre de fusible est indiqué dans la notice de l'unité terminale.

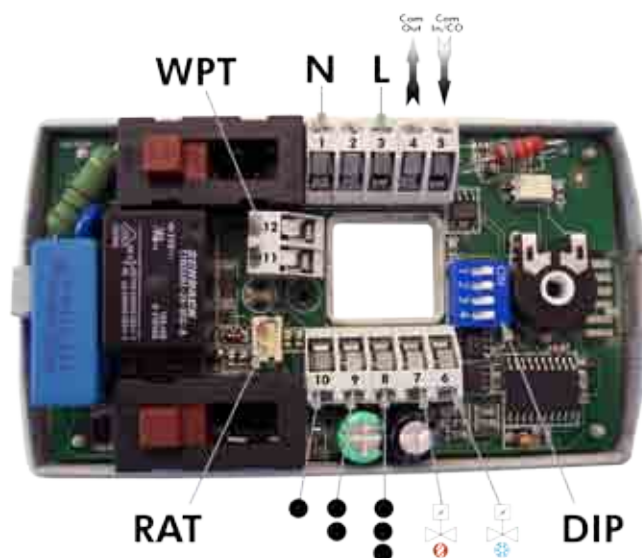

DIMENSIONS

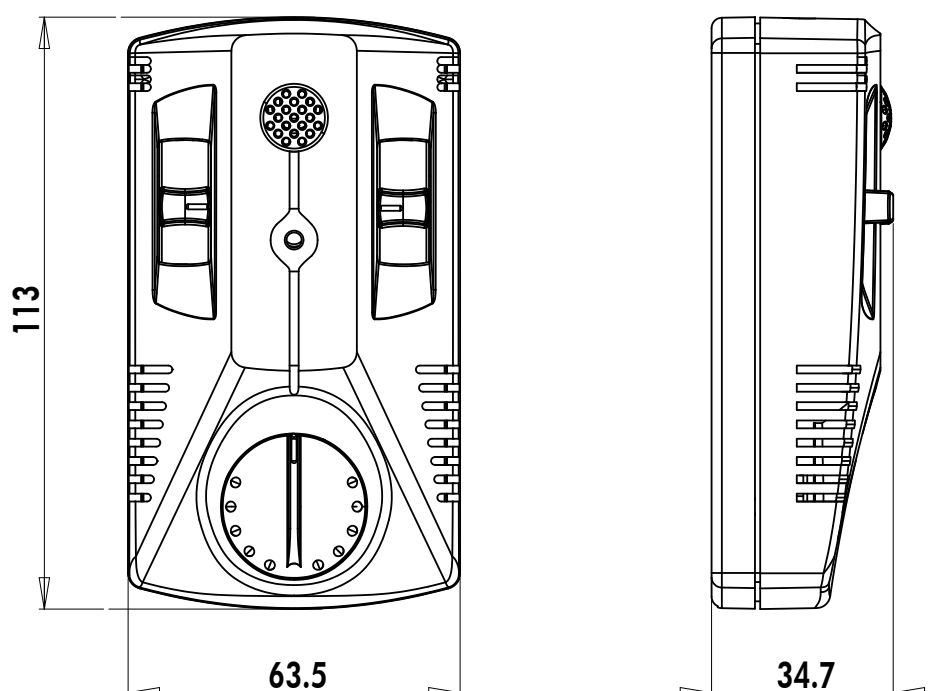

INSTALLATION

POSITIONNEMENT DE L'AQUASIMP

En cas de montage mural le thermostat doit être positionné comme ci dessous afin de bien mesurer la température de la pièce.

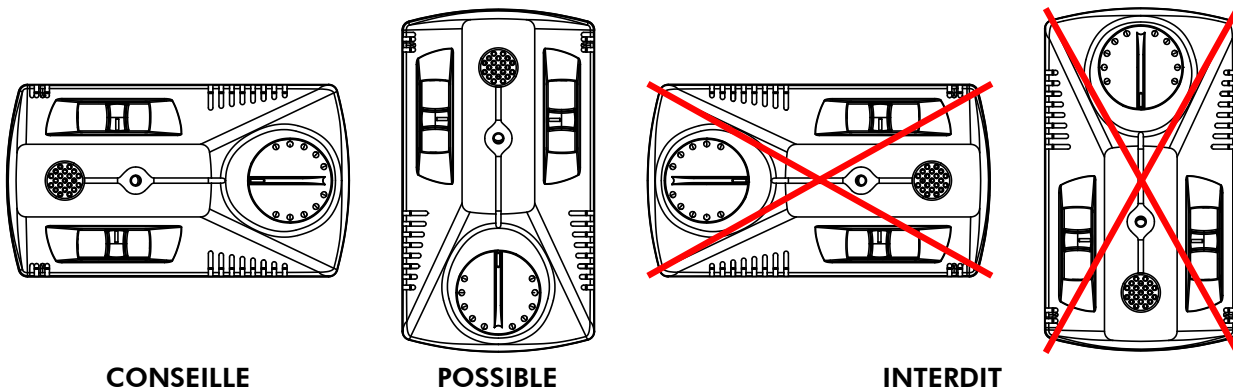

FIXATION

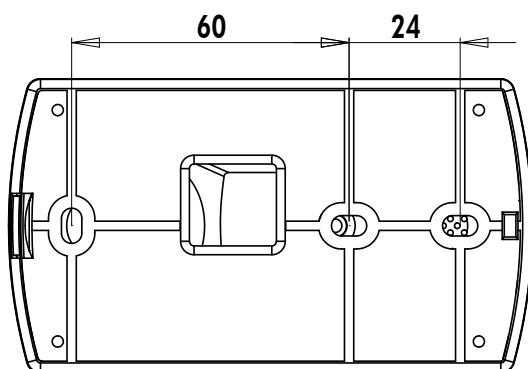

MONTAGE MURAL

- Enlever la plaque arrière.
- Ouvrir l'Aquasimp
- Débrancher les fils



- Démontez la carte électronique
- Visser au mur soit directement ou soit sur une boîte à encastrer de Ø 60mm.
- Remonter la carte électronique
- Câbler l'Aquasimp conformément au schéma électrique.
- En cas d'une unité avec vanne il faut rajouter un fil non fourni dans le kit.
- En cas d'une unité avec sonde de température d'eau il faut rajouter le kit sonde d'eau.



Les sondes sont alimentées en tension de réseau 230V. Tous les câbles d'interconnexion doivent avoir une double isolation et être conformes aux normes électriques locales.

CONFIGURATION DES DIFFERENTS SYSTEMES

CONFIGURATION STANDARD

Le kit Aquasimp est prévu pour une unité sans vanne et sans sonde d'eau.

Dans le cas où l'Aquasimp est monté dans un ventilo-convecteur avec une ou deux vannes il faut rajouter un ou deux fils entre l'Aquasimp et le bornier. Un kit sonde de température d'eau est disponible pour la fonction changeover ou limitation sur l'eau.

Aquasimp est compatible avec les configurations suivantes

Configuration	Application	Chauffage électrique	Vanne	Sonde de température d'eau
2-Tubes froid seul	1 batterie.	Non	Avec ou sans	Avec ou sans
2-Tubes chaud seul	1 batterie	Non	Avec ou sans	Avec ou sans
2-Tubes réversible	1 batterie utilisée en mode chauffage ou refroidissement.	Non	Avec ou sans	Avec ou sans
4-Tubes	2 batteries	Non	Avec	Pas possible

Toutes les configurations ci-dessus sont possibles sans modification des DIPs. Dans les cas d'une liaison maître/esclave ou d'un changement de mode automatique il faut modifier les DIPs.

En cas de l'utilisation d'une sonde d'eau la vanne doit être de type 3-voies.

CONFIGURATION VENTILATEUR

MODE VENTILATEUR

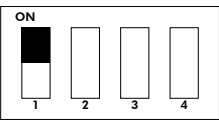
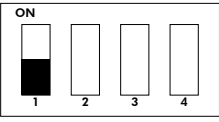
DIP	POSITION	ACTION
1	ON 	Marche cyclique du ventilateur pendant une demande de Froid ou de Chauffage.
1	OFF 	Fonctionnement continu du ventilateur (excepté en mode ARRÊT).

Le mode fonctionnement continu ne doit être utilisé que s'il y a une vanne d'eau.

MODE ANTI STRATIFICATION

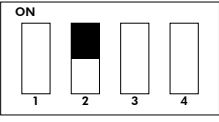
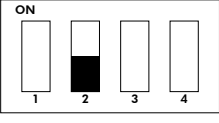
DIP	POSITION	ACTION
2	ON 	Anti stratification utilisé. En mode froid le ventilateur fonctionne pendant 30s toutes les 10 minutes. En mode chaud le ventilateur fonctionne pendant 10s toutes les 10 minutes.
2	OFF 	Anti stratification à l'arrêt

Le mode anti-stratification est automatiquement arrêté quand l'Aquasimp est utilisé en montage mural, car il n'y a pas de sonde de reprise branchée.

CHANGEOVER AUTOMATIQUE PAR TEMPÉRATURE D'EAU

Le mode est déterminé par température d'eau uniquement.

La position du bouton poussoir mode n'aura pas d'influence; soit le mode chaud ou soit le mode froid peut être utilisé. Quand la température d'eau est au dessus de 36°C l'unité bascule en mode chaud et mode froid en dessous de 16°C.

Ce mode est sélectionné quand:

- DIP3 = ON
- DIP4 = OFF
- une sonde d'eau est branchée

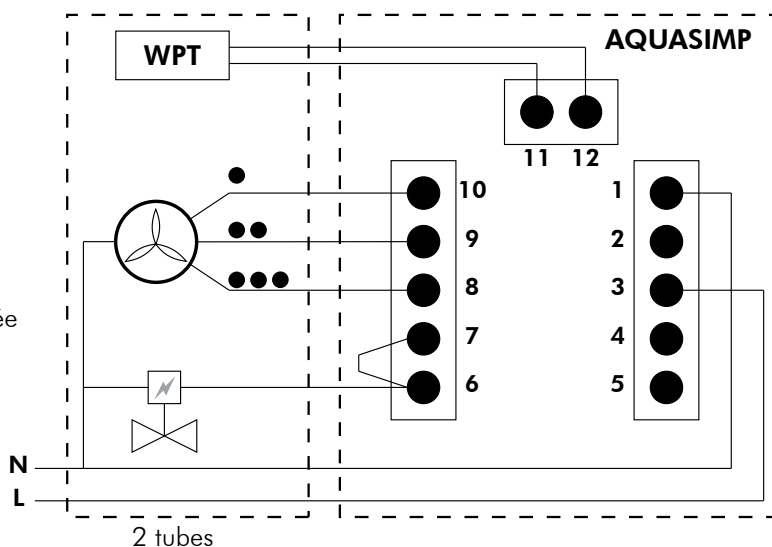

CHANGEOVER AUTOMATIQUE PAR TEMPÉRATURE D'AIR

Le mode est déterminé par température d'air uniquement.

La position du bouton poussoir mode n'aura pas d'influence; soit le mode chaud ou soit le mode froid peut être utilisé. Il y a un bande morte de 2 degrés entre mode chaud et mode froid

Par exemple. Si un point de consigne de 22 est demandé sur la molette. Le point de consigne froid utilisé est 23°C et le point de consigne chaud est 21°C.

Cette configuration ne peut être utilisée que pour une unité 4 tubes.

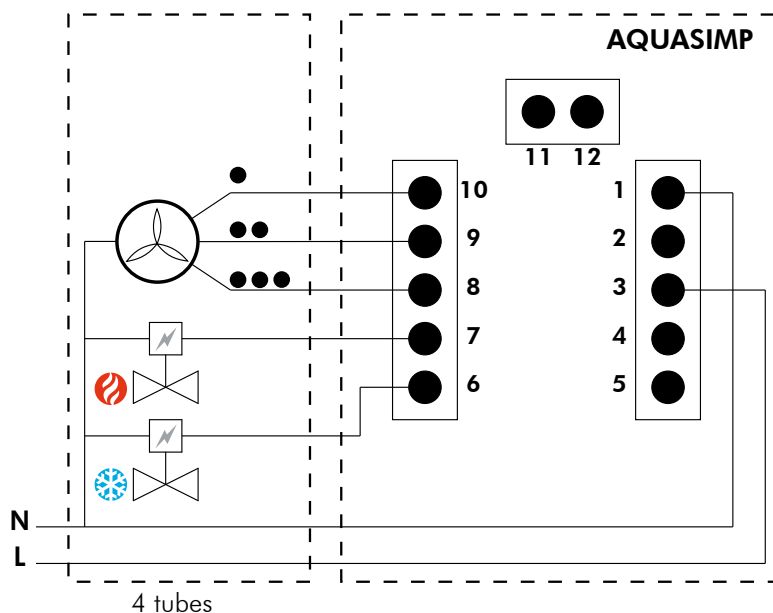

Ce mode est sélectionné quand:

- DIP3 = ON
- DIP4 = OFF
- Il n'y a pas de sonde de température d'eau branchée.

CHANGEOVER EXTERNE

Le mode est déterminé par un fil pilote branché sur l'entrée borne5.

Quand le fil pilote est alimenté en 230V le mode utilisé est le mode froid.

Quand le fil n'est pas sous tension le mode est le mode chaud.



L'entrée doit être la même tension que l'alimentation de l'Aquasimp. Il ne faut pas utiliser 2 phases d'une alimentation 3 phases.

La position du bouton poussoir mode n'aura pas d'influence; soit le mode chaud ou soit le mode froid peut être utilisé.

Ce mode est sélectionné quand:

- DIP3 = OFF
- DIP4 = ON

Plusieurs unités

Il est possible de brancher le même fil pilote sur plusieurs appareils (10 maxi.). Dans ce cas toutes les unités doivent être alimentées par la même phase.

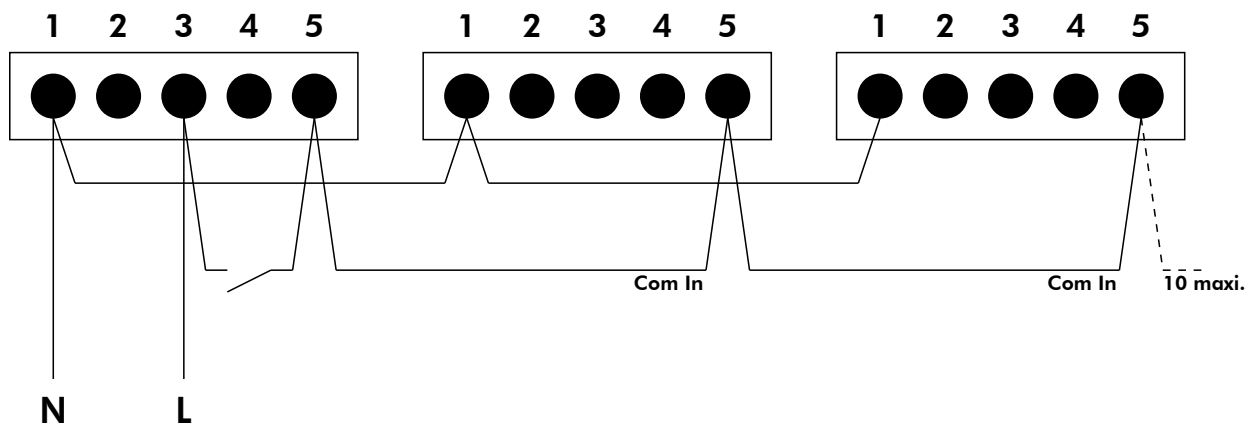

MAITRE / ESCLAVE

Plusieurs unités (10 maxi.) peuvent être raccordées à une unité "maitre". Dans chaque esclave le bouton poussoir de mode doit être soit en chaud ou soit en froid. L'esclave s'arrête si le mode arrêt est sélectionné.

La vitesse de ventilation dans chaque esclave est pilotée par le bouton poussoir mais la marche / arrêt est pilotée par l'unité maitre.

Fils

- 1mm²
- longueur maxi 50m.

Remarques

Les unités esclaves utilisent la régulation de température de l'unité "maitre". Elles démarrent et s'arrêtent en même instant que l'unité "maitre". Le mode est aussi décidé par l'unité "maitre" donc les unités esclaves n'ont pas besoin d'une sonde de température d'eau ou de fil pilote.

La communication maitre / esclave se fait par un fil 230V (brevet en cours).

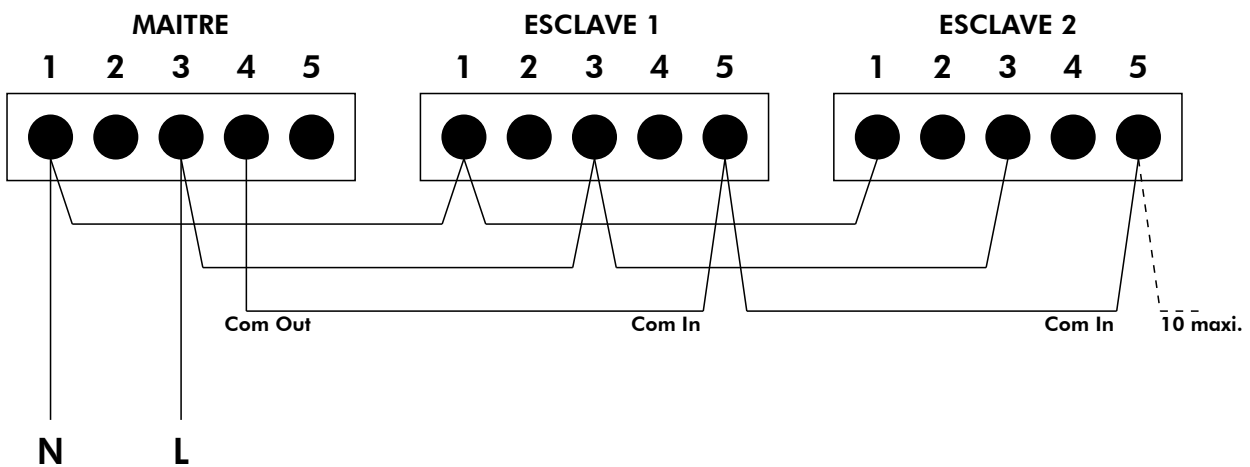

L'alimentation des unités "maitre" et esclave doit obligatoirement être à la même tension. Il ne faut pas utiliser 2 phases d'une alimentation 3 phases.



Le fil de communication 230V n'est pas isolé de l'alimentation. Le fil d'interconnexion doit avoir une double isolation et être conforme aux normes électriques locales.

	DIP3	DIP4	Position	Com entrée	Sonde d'eau
Mode esclave	OFF	OFF		De l'unité maitre	Non
Changeover manuel	ON	ON		rien	Non
Changeover manuel + limitation par sonde d'eau	ON	ON		rien	Oui
Auto changeover par température d'eau	ON	OFF		rien	Oui
Auto changeover par température d'air	ON	OFF		rien	Non
Changeover externe	OFF	ON		Fil pilote changeover	Non
Changeover externe + limitation par sonde d'eau	OFF	ON		Fil pilote changeover	Oui

EC Compliance declaration

Under our own responsibility, we declare that the product designated in this manual comply with the provisions of the EEC directives listed hereafter and with the national legislation into which these directives have been transposed.

Déclaration CE de conformité

Nous déclarons sous notre responsabilité que les produits désignés dans la présente notice sont conformes aux dispositions des directives CEE énoncées ci-après et aux législations nationales les transposant.

EG-Konformitätserklärung

Wir erklären in eigener Verantwortung, das die in der vorliegenden Beschreibung angegebenen Produkte den Bestimmungen der nachstehend erwähnten EG-Richtlinien und den nationalen Gesetzesvorschriften entsprechen, in denen diese Richtlinien umgesetzt sind.

Dichiarazione CE di conformità

Dichiariamo, assumendone la responsabilità, che i prodotti descritti nel presente manuale sono conformi alle disposizioni delle direttive CEE di cui sott e alle legislazioni nazionali che li recepiscono

Declaración CE de conformidad

Declaramos, bajo nuestra responsabilidad, que los productos designados en este manual son conformes a las disposiciones de las directivas CEE enunciadas a continuación, así como a las legislaciones nacionales que las contemplan.

AQUASIMP:

LOW VOLTAGE DIRECTIVE (DBT) 2006 / 95 / EEC
ELECTROMAGNETIC COMPATIBILITY DIRECTIVE 2004 / 108 / EEC

DIRECTIVE BASSE TENSION (DBT) 2006 / 95 / C.E.E.
DIRECTIVE COMPATIBILITE ELECTROMAGNETIQUE 2004 / 108 / C.E.E

RICHTLINIE NIEDERSPANNUNG (DBT) 2006 / 95 / EG
RICHTLINIE ELEKTROMAGNETISCHE VERTRÄGLICHKEIT 2004 / 108 / EG

DIRETTIVA BASSA TENSIONE (DBT) 2006 / 95 / CEE
DIRETTIVA COMPATIBILITA ELETTROMAGNATICA 2004 / 108 / CEE

DIRETTIVA BAJA TENSION (DBT) 2006 / 95 / CEE
DIRETTIVA COMPATIBILIDAD ELECTROMAGNETICA 2004 / 108 / CEE

And that the following paragraphs of the harmonised standards have been applied.
Et que les paragraphes suivants les normes harmonisées ont été appliqués.
Und dass die folgenden Paragraphen der vereinheitlichten Normen Angewandt wurden.
E che sono stati applicati i seguenti paragrafi delle norme armonizzate.
Y que se han aplicado los siguientes apartados de las normas armonizadas.

EN 60 335-1
EN 55 011
EN 61 000

EN 60 335-2-40
EN 55 016

EN 55 014
EN 55 022

A 711ières sur Avre
27570 - FRANCE
Le: 16/02/2009
Sébastien Blard
Quality Manager
AIRWELL Industrie France



As part of our ongoing product improvement programme, our products are subject to change without prior notice. Non contractual photos.

Dans un souci d'amélioration constante, nos produits peuvent être modifiés sans préavis. Photos non contractuelles.

In dem Bemühen um ständige Verbesserung können unsere Erzeugnisse ohne vorherige Ankündigung geändert werden. Fotos nicht vertraglich bindend.

A causa della politica di continua miglioria posta in atto dal costruttore, questi prodotti sono soggetti a modifiche senza alcun obbligo di preavviso. Le foto pubblicate non danno luogo ad alcun vincolo contrattuale.

Con objeto de mejorar constantemente, nuestros productos pueden ser modificados sin previo aviso. Fotos no contractuales.

motralec

4 rue Lavoisier . ZA Lavoisier . 95223 HERBLAY CEDEX
Tel. : 01.39.97.65.10 / Fax. : 01.39.97.68.48
Demande de prix / e-mail : service-commercial@motralec.com
www.motralec.com