

motralec

4 rue Lavoisier . ZA Lavoisier . 95223 HERBLAY CEDEX

Tel. : 01.39.97.65.10 / Fax. : 01.39.97.68.48

Demande de prix / e-mail : service-commercial@motralec.com

www.motralec.com

Wesper



Catalogue
Général
2014/2015



Wesper

Spécialistes en climatisation

Spécialistes en traitement d'air

Depuis 1948

Fondé en 1948, Wesper est le fabricant français de référence en matière de conception, le développement et la production de systèmes personnalisés de conseils techniques et de projets. de conditionnement et de traitement d'air pour les applications résidentielles, commerciales, industrielles et tertiaires. Un Site de production avec la plus grande capacité dans toute l'Europe, une surface de 550 000 m² à Pons, France, pour la fabrication de groupes de production d'eau glacée, unités terminales, traitement d'air avec les centrales et les roof tops.

Une offre globale

Département intégré d'ingénieurs et de spécialistes pour un service personnalisé de conseils techniques et de projets. Département de R&D intégré.

- Fabrication propre.
- Customer service.
- Service après-vente.

Juillet 2014

Wesper entre dans une nouvelle étape après son acquisition par le Groupe Hitecsa, leader européen en conception, fabrication et prescription d'équipements de climatisation. Le Groupe Hitecsa a ses bureaux et son site de production, de 100 000 m² à Vilanova i la Geltrú, Barcelone (Espagne) pour la fabrication de groupes de climatisation et un autre site de production à Arenys de Mar, Barcelone, pour la fabrication de chaudières haut rendement.

CUSTOMER SERVICE
01 82 88 94 47

france@wesper.com

SAV
05 46 92 33 52

sav@wesper.com

Site de production à Pons (France)

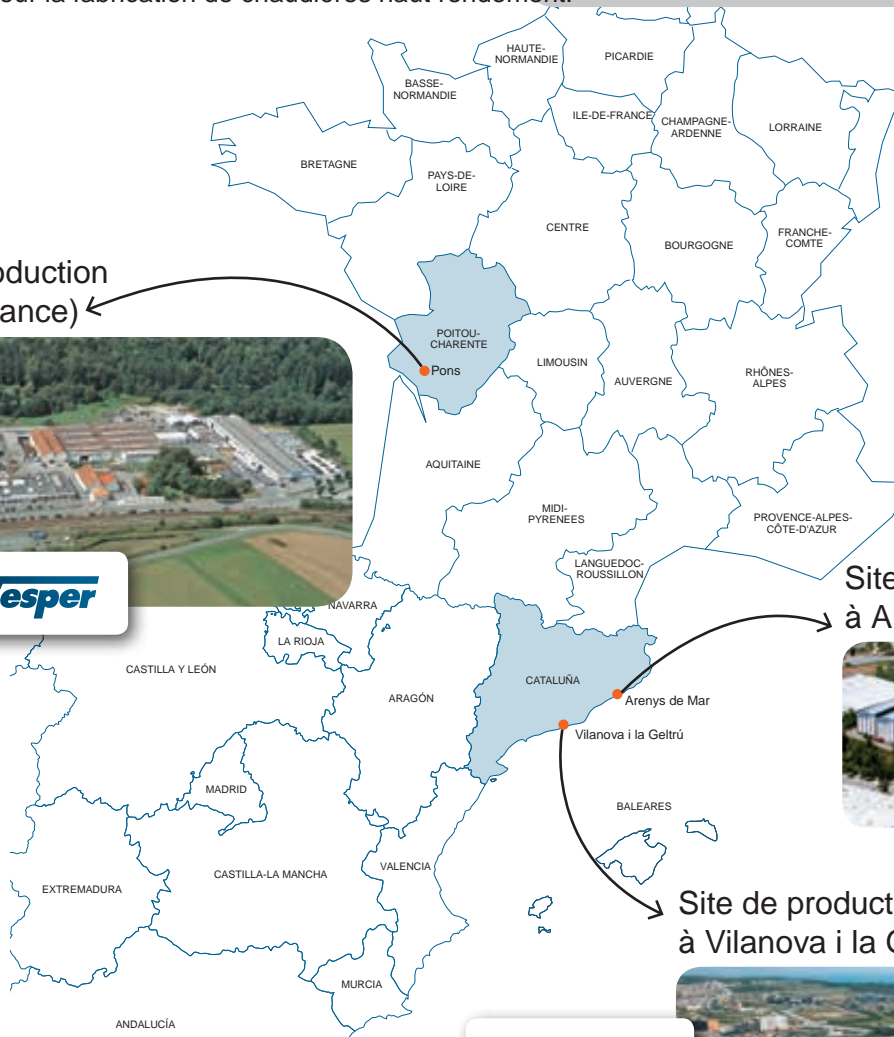
Site de production à Arenys de Mar (Espagne)



Site de production à Vilanova i la Geltrú (Espagne)



Valeurs

Des services performants pour un suivi de qualité

Pour répondre à toutes les questions que peuvent se poser nos clients, de l'installation des appareils à l'entretien en après-vente en passant par les mises en service, Wesper place des services de qualité. La satisfaction des utilisateurs et la réponse à toutes leurs attentes concernant nos produits représentent pour nous la première des priorités. Dans cette optique, Wesper s'est engagé dans l'amélioration permanente de son service aux clients professionnels, une démarche qui s'articule autour de trois axes primordiaux : la formation, les pièces de rechange et le support technique.

Expertise

Plus de 60 ans d'expérience dans la conception, le développement et la production d'applications résidentielles, commerciales et industrielles font de Wesper un acteur européen incontournable sur ce marché. Les références sont multiples tant en France qu'à l'international et touchent tous les secteurs d'activité notamment de nombreux hôpitaux (salles d'opération, blocs sites industriels, immeubles tertiaires haute performance énergétique, hôtellerie, et également en application navale embarquée. Notre service commercial sera à même de vous illustrer nos références en fonction de vos demandes particulières.



Innovation et Qualité

Innovation et Qualité constituent des éléments importants de la philosophie de Wesper. Le Groupe consacre toute son énergie au développement continu de produits innovants destinés à nos clients, pour assurer notre position sur le marché. Quotidiennement, c'est plus de 130 personnes qui se consacrent à l'étude des produits, en mettant tout particulièrement l'accent sur l'amélioration des rendements énergétiques et la réduction des nuisances acoustiques.

Certifications

Les usines du groupe bénéficient des certifications ISO 9001 délivrées par les organismes de certification les plus reconnus. Par ailleurs, Wesper participe au programme de certification Eurovent assurant par des laboratoires indépendants la vérification des spécifications techniques conformément aux normes internationales.



Technologie et environnement

L'innovation n'a de sens que dans le respect de l'environnement. Les femmes et les hommes de Wesper mettent un point d'honneur à concevoir, industrialiser et commercialiser des produits toujours plus proches des aspirations des utilisateurs et dans le respect de notre environnement. Nous recherchons donc l'équilibre entre technologie et écologie sur chacun de nos produits en respectant les exigences maximales de qualité et de respect de l'environnement. Conformément à ce principe et aux directives européennes, Wesper utilise dans ses équipements des fluides frigorigènes écologiques de type HFC (hydrofluorocarbure) qui sont inoffensifs pour la couche d'ozone. Par ailleurs, Wesper conçoit et commercialise des matériels à haut rendement limitant les émissions de CO2 dans l'atmosphère.

- Souplesse
- Rapidité
- Support
- Flexibilité
- Qualité
- Capacité industrielle

SOMMAIRE GÉNÉRAL



GROUPES FRIGORIFIQUES 7

CONDENSATION PAR AIR	
MICRO ADVANCE	10
MINI KRONO 2	12
KRONO XA / KRONO XBA	14
KRONO CZ / KRONO CBZ	16
EQPLU	18
EQPL	20
EQPH	24
EQPLA	28
EQSL	34
EQSLA	38
EQSH	42
EQUL	46
EQUL PF	50
EQUH	54
EQUH PF	60
CONDENSATION PAR AIR. FREE COOLING	
EQMF	64
EQMF PF	70
EQEF	74
EQSFA	78
CONDENSATION PAR EAU	
EWNL	83
EWNH	86
EWNL RC	88
EWNH RC	89
EWML	90
EWMH	96
EWML RC	101
EWMH RC	102
EWSL K	103
EWSL A	105
EWSL A+	107



TERMINAUX EAU GLACÉE 109

VENTILO-CONVECTEUR	
FCW / FCCW	110
CASSETTE À 4 VOIES	
FKW / FKWS	114
MURAL EAU GLACÉE	
FPW	116
GAINABLE	
BHW	117
BSW	118
EHW	121
CLW	123

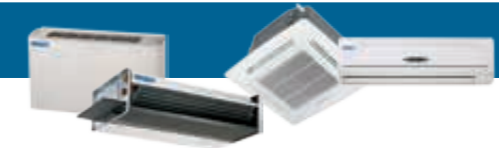

TRAITEMENT D'AIR 125

CENTRALES DE TRAITEMENT D'AIR	
WESPAK 1.39 à 3.99	128
SLIM@IR 0303 à 0318	130
EFF@IR CFI EC	132
EFF@IR HP	136
EFF@IR WRI EC	138
PREMI@IR DOUBLE FLUX COMPACT	140
PREMI@IR 020 à 360	142
@IRTWIN 020 à 360	144
@IRTWIN 400 à 1000	146
WINCLIM II et III	148
RCAH	149



CONDENSEURS À AIR 151

ACCL - ACCH	152
ACCL PF - ACCH PF	156



AÉRORÉFRIGÉRANTS 160

DC	161
DC PF	163



AÉROTHERMES 165

WESTHERM	166
----------	-----



BOUCLE D'EAU 169

Mini WCBZ	170
WPHZ - WPHBZ	172
WCHZ - WCHBZ	174
WPVZ - WPVBZ	176
WCVZ - WCVBZ	178

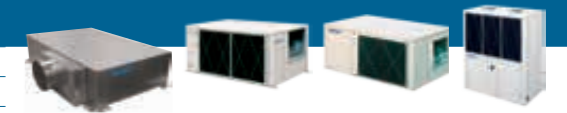

DÉTENTE DIRECTE 180

AIR / AIR INVERTER	
ACHIBA ECHIBA/CCHIBA	181
ACVIBA ECVIBA/CCVIBA	184
AIR / AIR TOUT-OU-RIEN	
ACHA ECHA/CCHA	186
ACHBA ECHBA/CCHBA	186
CCHA/FTA	189
CCHBA/FTBA	189
ACVA ECVA/CCVA	192
ACVBA ECVBA/CCVBA	192
UXCA/ECVA	196
UXCBA/ECVBA	196
UNITÉS INTÉRIEURES VERTICALES GAINABLES	
CLVA	198
CLVBA	198
CONDENSEUR AXIAL	
DXCZ FTZ	200
DXCBZ FTBZ	200
AXCZ «Dual» FTZ	203
AXCBZ «Dual» FTBZ	203



ROOF TOP 205

COMPACT STANDARD. VENTILATEURS AXIAUX	
RXCZ - RXCBZ	206
STANDARD. VENTILATEURS AXIAUX	
RXCA - RXCBA	208
AVEC RÉCUPÉRATION FRIGORIFIQUE, VENTILATEURS AXIAUX	
RXCA RCF - RXCBA RCF	210
STANDARD. VENTILATEURS CENTRIFUGES	
RCCA - RCCBA	212
AVEC RÉCUPÉRATION FRIGORIFIQUE, VENTILATEURS CENTRIFUGES	
RCCA RCF - RCCBA RCF	214



RÉGULATION 216

COMMANDES ET THERMOSTATS	217
SYSTÈME HYDROFAN	220
SYSTÈME DE SUPERVISION (GTB) PL@NT VISOR	222
SYSTÈME DE GESTION CENTRALISÉE ET GTB	224
AUTRES RÉGULATIONS	226



CONDITIONS GÉNÉRALES DE VENTE DE PRODUITS ET DE SERVICE 229

TECHNOLOGIES MODERNES ET HAUTES PERFORMANCES

SCROLL



VIS / SCREW



RÉGULATION



CONDENSEURS MICROCANAU

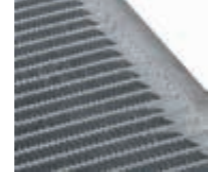

DÉTENDEURS ÉLECTRONIQUES



PLUG FAN ET MOTEUR EC



ECHANGEURS HAUT RENDEMENT



EUROVENT

Consulter les produits et les modèles certifiés sur le site web d'Eurovent.



ENGAGEMENT - RENDEMENT - ÉNERGIE

Notre société est engagée dans une démarche volontaire de recherche d'économies d'énergies, sur et autour des produits. Ce logo est la traduction de cet achèvement fort en terme de :



TEST DES UNITÉS

Toutes nos unités sont systématiquement testées en bout de chaîne de fabrication en vraie grandeur. Nos réfrigérants respectent l'environnement.



DESCRIPTION DES ICÔNES



Froid Seul



Réversible



Free Cooling



Plug Fan



Système Hydrofan



WinClim

INVERTER

Technologie Inverter: économie d'énergie et confort maximum.



GROUPES FRIGORIFIQUES



Gamme Refroidisseurs de liquide - Large - Complète - Flexible

GROUPES FRIGORIFIQUES À CONDENSATION PAR AIR

		Puiss. kW	5	20	125	200	300	400	500	600	700	800	900	1000	1100	1200	1300	1400	1500	1600	
FROID SEUL	KRONO X	Mini Krono Krono X																			Page 14
	KRONO C	Centrifuge Scroll																			Page 16
	EQPLU / EQPL	2, 3 et 4 circuits - Compresseurs Scroll																			Page 18 / 20
	EQPLA	2, 3 et 4 circuits - Compresseurs Scroll - Axial - s A																			Page 28
	EQSL	Bi-circuits - Compresseurs Vis -																			Page 34
	EQSLA	Bi-circuits - Compresseurs Vis - Axial - A																			Page 38
	EQUL	1 et 2 circuits - Compresseurs Scroll																			Page 46
	EQUL PF	1 et 2 circuits - Compresseurs Scroll - Axial et Plug Fan - ables																			Page 50
RÉVERSIBLE	MICRO ADV	1 circuit - compresseur Scroll -																			Page 10
	KRONO X	Mini Krono Krono X																			Page 14
	KRONO C	Centrifuge Scroll																			Page 16
	EQPH	2, 3 et 4 circuits - Compresseurs Scroll																			Page 24
	EQSH	Bi-circuits - Compresseurs Vis -																			Page 42
	EQUH	1 et 2 circuits - Compresseurs Scroll																			Page 54
	EQUH PF	1 et 2 circuits - Compresseurs Scroll - Axial et Plug Fan - ables																			Page 60
	FREE COOLING	EQMF	1 et 2 circuits - Compresseurs Scroll - Axial - Free ooling																		
EQMF PF		1 et 2 circuits - Compresseurs Scroll - Plug Fan - Free Cooling ables																			Page 70
EQEF		1 et 2 circuits - Compresseurs Scroll - Axial - Free ooling																			Page 74
EQSFA		Bi-circuits - Compresseurs Vis - Axial - A																			Page 78

GROUPES FRIGORIFIQUES À CONDENSATION PAR EAU

		Puiss. kW	5	20	125	200	300	400	500	600	700	800	900	1000	1100	1200	1300	1400	1500	1600	
FROID SEUL	EWNL	1 circuit - Compresseur Scroll																			Page 82
	EWNL RC	2 circuits - Compresseur Scroll - Condenseur orté																			Page 88
	EWML	1 et 2 circuits - Compresseurs Scroll																			Page 90
	EWML RC	1 et 2 circuits - Compresseurs Scroll - Condenseur orté																			Page 101
	EWSL K	Mono-circuit - Compresseur																			Page 103
	EWSL A	Bi-circuit - Compresseurs Vis - Cla																			Page 105
	EWSL A+	Bi-circuit - Compresseurs Vis - Cla +																			Page 107
RÉVERSIBLE	EWNH	1 circuit - Compresseur Scroll																			Page 86
	EWNH RC	1 circuit - Compresseurs Scroll - Condenseur orté																			Page 89
	EWMH	1 et 2 circuits - Compresseurs Scroll - Réversible côté réfrigérant																			Page 96
	EWMH RC	1 et 2 circuits - Compresseurs Scroll - Réversible côté réfrigérant - Condenseur Déporté																			Page 102

MICRO ADVANCE

Petit Groupe Froid Seul et Réversible SCROLL



CARACTÉRISTIQUES PRINCIPALES

- > Puissances de 4,5 à 20 kW
- > 9 modèles disponibles
- > EER jusqu'à 2,75
- > ESSER jusqu'à 3,40
- > Compresseur Scroll
- > Un circuit d'air
- > Evaporateur à plaques brasées
- > Ventilateur axial AC
- > Pour installation extérieure

Limites de fonctionnement en mode Froid
 - Température de sortie eau : -8 à +18°C
 - Température extérieure : -10 à +46°C

Limites de fonctionnement en mode Chaleur
 - Température de sortie eau : +25 à +50°C
 - Température extérieure : -7 à +20°C

Options disponibles

- > Filtre eau
- > Pompe eau additionnelle (voir modèles)
- > Ballon eau (30 ou 60 litres selon le modèle)
- > Vannes eau
- > Kit basse température
- > Kit antivibratoires en gomme
- > Kit contrôle à distance

Outre ces options, veuillez consulter notre Département Commercial pour
 U » PTWVY[L X\LSSL H\YL JVUÄN\YH[PVU V\ MVUJ[PVU UVU KtJYP[L JVTTL t[HU]
 KPZVWUPISL

EWMA Froid Seul EWMB Réversible SPÉCIFICATIONS TECHNIQUES

MODÈLE		M11	T11	T13	T15	T19	T22
Mode été - Puissance frigorifique nominale (1)	kW	10,9	11,1	12,9	14,9	18,7	20,1
Puissance absorbée froid	kW	4,6	4,4	4,8	5,7	7,1	8,4
Débit d'eau	m³/h	1,9	1,9	2,2	2,6	3,2	3,5
Perte de charge d'eau	kPa	32	31	35	34	40	40
Mode hiver - Puissance calorifique nominale (2)	kW	13,3	13,8	15,6	18,1	23,0	24,8
Puissance absorbée chaleur	kW	4,6	4,3	4,7	5,6	7,1	8,3
Compresseurs		scroll					
Quantité	n.	1	1	1	1	1	1
N° circuits	n.	1	1	1	1	1	1
Ventilateurs axiaux AC	n.	2	2	2	2	2	2
Débit d'air	m³/h	6800	6800	6800	6400	7000	7000
Autre							
Circuits d'air	n.	1	1	1	1	1	1
Circuits de gaz	n.	1	1	1	1	1	1
Alimentation	V/Ph/Hz	230/1/50	400/3/50+N	400/3/50+N	400/3/50+N	400/3/50+N	400/3/50+N
EER (1)	kW/kW	2,36	2,51	2,70	2,61	2,62	2,38
COP (2)	kW/kW	3,04	3,56	3,26	3,35	3,47	3,32
ESEER		2,88	3,18	3,31	3,24	3,22	2,98
Niveau puissance sonore [Lw] (3)	dB(A)	72,8	72,8	72,8	73,3	78,5	78,6
Niveau moyen pression sonore [Lpm] (4)	dB(A)	58,0	58,0	58,0	58,2	63,0	63,1
Poids net	kg	140	140	160	170	265	270
Raccordements hydrauliques							
Évaporateur IN/OUT - ISO 228/1 - G	Ø	1 1/4»	1 1/4»	1 1/4»	1 1/4»	1 1/4»	1 1/4»

(1) Valeurs calculées selon température d'eau froide 12/7°C; température extérieure 35°C (conformément à certification Eurovent).
 (2) Valeurs calculées selon température d'eau chaude 40/45°C; température extérieure 7°C (conformément à certification Eurovent).
 (3) Niveau puissance sonore [Lw] selon ISO EN 9614 - 2.
 (4) Niveau moyen pression sonore [Lpm] 1m selon ISO EN 3744.

EWMA Froid Seul EWMB Réversible SPÉCIFICATIONS TECHNIQUES

MODÈLE		M5	M6	T6	M7	T7	M9	T9
Mode été - Puissance frigorifique nominale (1)	kW	4,5	5,5	5,7	6,8	6,7	8,4	8,7
Puissance absorbée froid	kW	2,3	2,1	2,1	2,6	2,6	3,3	3,3
Débit d'eau	m³/h	0,8	0,9	1,0	1,2	1,1	1,4	1,5
Perte de charge d'eau	kPa	25	26	26	38	38	35	35
Mode hiver - Puissance calorifique nominale (2)	kW	5,9	7,0	6,9	8,5	8,4	10,7	10,5
Puissance absorbée chaleur	kW	2,4	2,1	2,1	2,6	2,6	3,4	3,2
Compresseurs		scroll						
Quantité	n.	1	1	1	1	1	1	1
N° circuits	n.	1	1	1	1	1	1	1
Ventilateurs axiaux AC	n.	1	1	1	1	1	1	1
Débit d'air	m³/h	2400	3500	3500	3500	3500	4200	4200
Autre								
Circuits d'air	n.	1	1	1	1	1	1	1
Circuits de gaz	n.	1	1	1	1	1	1	1
Alimentation	V/Ph/Hz	230/1/50	230/1/50	400/3/50+N	230/1/50	400/3/50+N	230/1/50	400/3/50+N
EER (1)	kW/kW	1,97	2,56	2,63	2,62	2,57	2,56	2,65
COP (2)	kW/kW	2,79	3,06	3,01	3,14	3,13	3,31	3,23
ESEER		2,43	3,25	3,33	3,32	3,25	3,17	3,27
Niveau puissance sonore [Lw] (3)	dB(A)	64,0	68,9	68,9	69,5	69,5	69,5	69,5
Niveau moyen pression sonore [Lpm] (4)	dB(A)	50,1	55,1	55,1	55,1	55,1	55,1	55,1
Poids net	kg	90	95	95	110	110	115	115
Raccordements hydrauliques								
Évaporateur IN/OUT - ISO 228/1 - G	Ø	3/4»	3/4»	1 1/4»	3/4»	1 1/4»	3/4»	1 1/4»

DIMENSIONS

		M5	M6	T6	M7	T7	M9	T9	M11	T11	T13	T15	T19	T22
a	mm	900	900	900	900	900	900	900	900	900	900	900	1450	1450
b	mm	370	370	370	370	370	370	370	370	370	370	420	550	550
c	mm	640	640	640	940	940	940	940	1240	1240	1240	1390	1200	1200

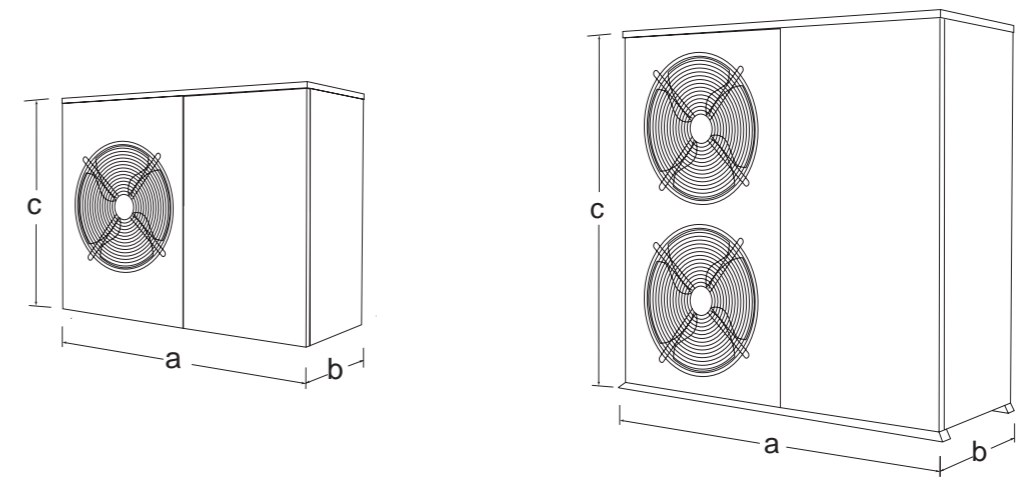

MINI KRONO 2

Petit Groupe Froid seul et Réversible



CARACTÉRISTIQUES PRINCIPALES

- Puissance frigorifique comprise entre 25 et 40 kW.
- Circuit frigorifique avec 1 compresseur scroll et 1 ventilateur.
- Contrôle de la condensation à froid grâce aux 2 vitesses du ventilateur.
- Grande efficacité énergétique.
- Télécommande LCX fournie en série.
- Marche/arrêt à distance.
- Hiver/été à distance.
- Deuxième setpoint.
- Signal d'alarme.



Options disponibles

ÉCONOMIES D'ÉNERGIE

- Démarrage soft start du compresseur.
- Contrôle de condensation par variateur de tension.
- Ventilateur EC.

NIVEAU SONORE

- Isolation acoustique du compresseur.

INSTALLATION DE L'ÉQUIPEMENT

- Disjoncteurs magnétothermiques dans l'armoire électrique.
- Armoire électrique indépendante.
- Préparation pour sans neutre.
- Alimentation 60 Hz à 230 V et 208 V.
- Batterie alu-zinc.
- Grille de protection sur échangeur extérieur.
- Connexion Modbus.
- Télécommande.

KIT HYDRONIQUE

- Pompe à eau.
- Pompe à eau, vase d'expansion et accumulateur d'énergie.
- Résistance électrique de soutien.

Outre ces options, veuillez consulter notre Département Commercial pour U » PTWVY[L X\LSSL H\YL J\UÂN\YH[PVU V\ MVUJ[PVU UVU KtJYP[L JVTTL t[HU[KPZWWUPI SL

Avantages du produit

Robustesse et efficacité énergétique pour les installations d'eau glacée.

EWXAroid set EWXBAéversib SPÉCIFICATIONS TECHNIQUES

MODÈLE		801.1	1001.1	1201.1	1501.1
Puissance frigorifique	kW	25,9	30,2	33,5	39,8
Puissance absorbée froid	kW	8,3	9,7	10,8	13,7
Puissance calorifique	kW	27,7	31,1	35,0	41,2
Puissance absorbée chaleur	kW	8,6	9,7	10,9	13,8
Alimentation électrique	Volts	400/3/50			
Branchements eau		1 1/2			
Débit eau	m³/h	4,5	5,2	5,8	6,8
Perte de charge côté eau	kPa	31	42	34	44
Dimensions (longueur x largeur x hauteur)	mm	1200 x 1050 x 1470			
Poids net	kg	312	340	348	354

SCHÉMA HYDRAULIQUE

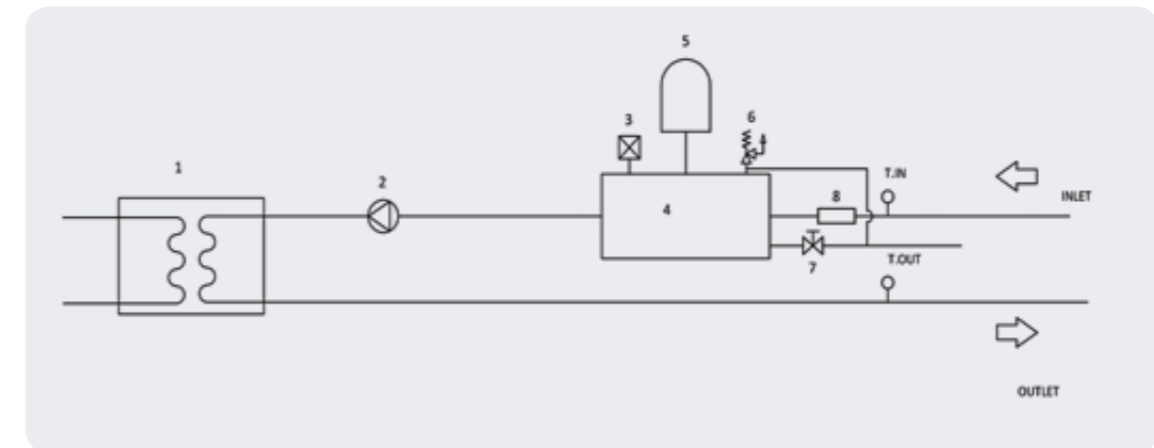

COMPOSANTS

1. Échangeur à plaques
2. Pompe d'eau
3. Purgeur
4. Réservoir d'eau
5. Vase d'expansion
6. Vanne de sécurité
7. Clef de vidange
8. Filtre d'eau / Interrupteur de flux (optionnel)

SCHÉMA FRIGORIFIQUE

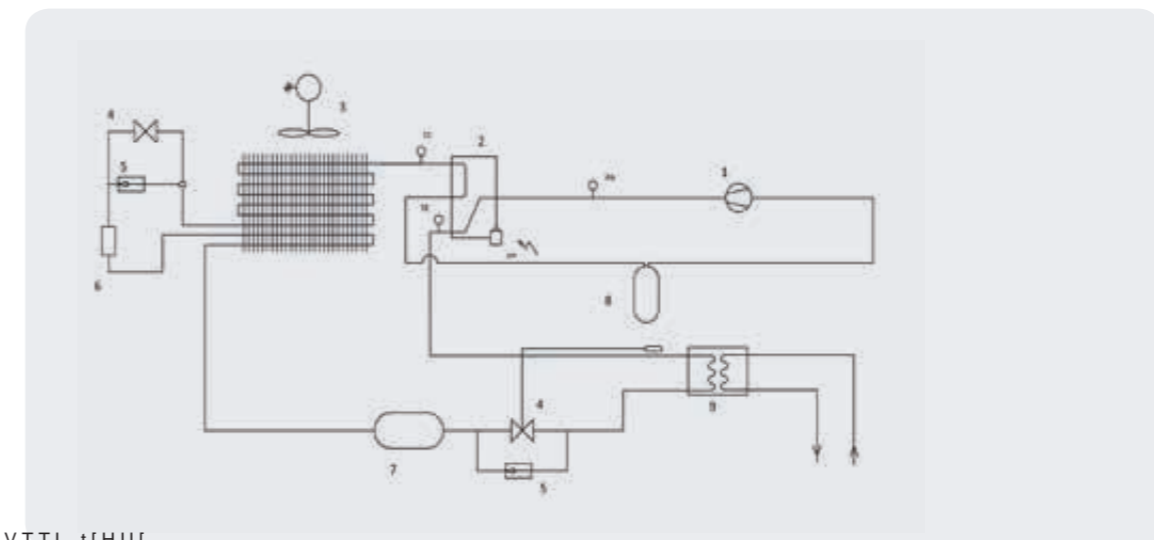

COMPOSANTS

1. Compresseur
 2. Vannes 4 voies
 3. Batterie condenseur
 4. Détendeur
 5. Vanne antiretour
 6. Filtre déshydrater
 7. Récipient de liquide
 8. Accumulateur d'aspiration
 9. Échangeur à plaques
- TC Transducteur pression de condensation
TE Transducteur pression d'évaporation
PA Pressostat de haute

KRONO XA

Froid seul

KRONO XB

Réversible



CARACTÉRISTIQUES PRINCIPALES

- › Puissances frigorifiques comprises entre 45,3 et 136,0 kW
- › Un circuit frigorifique avec compresseurs scroll en tandem
- › Grande efficacité énergétique
- › Commande de contrôle MCX fournie en série
- › Contrôle de condensation à froid et évaporation sur pompe par étapes
- › Pressostat différentiel d'eau
- › Marche/arrêt à distance
- › Hiver/été à distance
- › Programmation horaire



Avantages du produit

Groupes intégrés pour des solutions de climatisation. Flexibilité et fiabilité tout en un. Les refroidisseurs EWXA/EWXBA sont des unités compactes conçues pour être installées à l'intempérie, que ce soit sur des toits plats, des terrasses ou au sol.

Options disponibles

ÉCONOMIES D'ÉNERGIE

- › Démarrage soft start des compresseurs
- › Récupérateur de chaleur partielle (ECS)
- › Ventilateurs EC
- › Contrôle de la condensation par variateur de fréquence ou variateur de tension

NIVEAU SONORE

- › Isolement acoustique sur compresseur
- › Silencieux
- › Super Silencieux

INSTALLATION GROUPE

- › Magnétothermiques dans l'armoire électrique
- › Alimentation de 60Hz et tensions 230, 208, etc.
- › Ventilateurs potentialisés
- › Pompes potentialisées
- › Module d'inertie intégré (avec réservoir, etc.)
- › Kit hydronique intégré (sans réservoir)
- › Pompe intégrée
- › Pompe double ou jumelle
- › Préparation pour résistance antigel sur bac
- › Batteries prétraitées anticorrosion
- › Prête pour la dépose
- › Possibilité sur commande d'un évaporateur multitubulaire (seulement sans kit hydronique)

- › Grille de protection sur échangeurs extérieurs
- › Raccords extérieurs Victaulic

ENTRETIEN

- › Vannes de service
- › Prises externes de pression
- › Manomètres du réfrigérant
- › Manomètres d'eau
- › Filtre à eau

RÉGULATION

- › Second set point
- › Signalisation des alarmes
- › Armoire électrique indépendante
- › Possibilité de fonctionnement maître-esclave
- › Préparation pour sans neutre
- › Connexion Modbus, etc. voir chapitre Thermostats

Outre ces options, veuillez consulter notre Département Commercial pour U » P T W V Y [L X \ L S S L H \ [Y L J V U A N \ Y H [P V U V \ M V U J [P V U U V U K t J Y P [L J V K P Z W V U P I S L

EWXA Froid seul EWXBA Réversible SPÉCIFICATIONS TECHNIQUES

MODÈLE		1601.2	2001.2	2401.2	2501.2	3001.2
Puissance frigorifique nominale	kW	45,3	52,6	61,5	67,8	77,3
Puissance frigorifique nominale	T.R.	12,9	14,9	17,5	19,3	22,0
Puissance calorifique nominale	kW	53,1	62,0	73,8	79,3	84,9
EER	kW/kW	2,8	2,8	2,8	2,8	3,0
COP	kW/kW	3,3	3,3	3,4	3,2	3,1
Alimentation (50 Hz ~) (1)	V	400.3+N	400.3+N	400.3+N	400.3+N	400.3+N
Connexions d'eau	Ø (")	2	2	2	2	2
Débit d'eau	m³/h	7,8	9,0	10,6	11,7	13,3
Perte de charge d'eau	kPa	22	24	26	26	32
Dimensions (longueur x largeur x hauteur)	mm	2450x1220x1640	2450x1220x1640	2450x1220x1640	2860x1220x1630	2860x1220x1630
Poids net	Kg	730	740	770	870	880
MODÈLE		3201.2	3501.2	4001.2	4501.2	5001.2
Puissance frigorifique nominale	kW	81,3	94,9	112,5	125,1	136,0
Puissance frigorifique nominale	T.R.	23,1	27,0	32,0	35,6	38,7
Puissance calorifique nominale	kW	88,6	103,4	123,0	136,0	146,3
EER	kW/kW	2,8	2,8	2,8	2,9	3,0
COP	kW/kW	2,9	3,0	3,2	3,2	3,3
Alimentation (50 Hz ~)**	V	400.3+N	400.3+N	400.3+N	400.3+N	400.3+N
Connexions d'eau	Ø (")	2	2	2	2	2
Débit d'eau	m³/h	14,0	16,3	19,4	21,5	23,4
Perte de charge d'eau	kPa	30	35	41	43	46
Dimensions (longueur x largeur x hauteur)	mm	2860x1220x1630	3400x1220x1640	3400x1220x1640	3400x1220x1640	3400x1220x1640
Poids net	Kg	900	1040	1120	1200	1250

Informations concernant les conditions de travail conformément à EUROVENT
(1) Disponibilité d'autres voltages et fréquences en alimentation électrique

SCHÉMAS HYDRAULIQUES EWXA/EWXBA

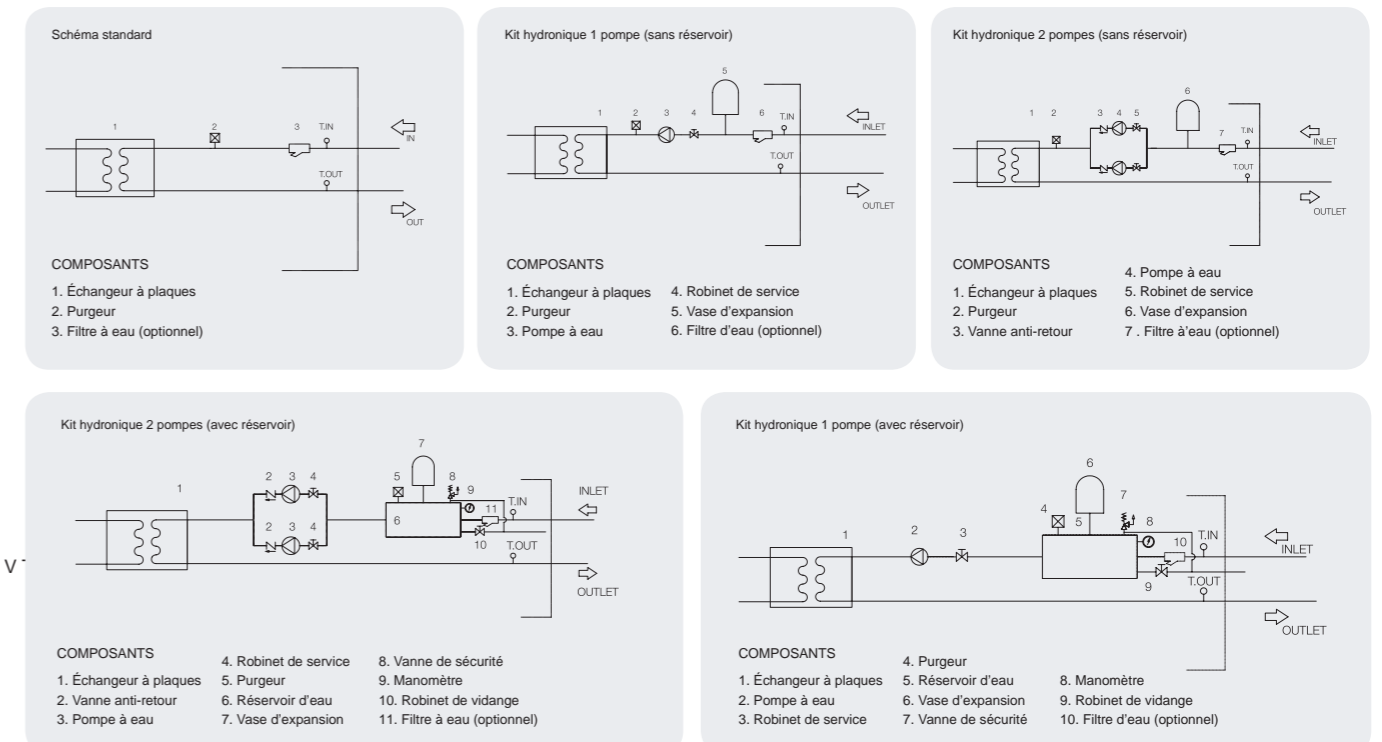

KRONO CZ

Froid seul

KRONO CB

Réversible



CARACTÉRISTIQUES PRINCIPALES

- Puissances frigorifiques comprises entre 15,9 et 78,5 kW
- Circuits frigorifiques indépendants
- Compresseurs Scroll
- Thermostats et commandes fournis en série pour les groupes avec régulation électromécanique Microchiller2 (tous les modèles)

Avantages du produit

Refroidisseurs avec ventilateur centrifuge : solutions pour problèmes d'espace.
 Les refroidisseurs EWCZ/EWCBZ sont des unités air-eau, compactes, particulièrement indiquées pour l'installation à l'intérieur.
 Applicables dans des centres médicaux, des hôtels, des bureaux, des installations industrielles, des hôpitaux...

Options disponibles

ÉCONOMIES D'ÉNERGIE

- Démarrage soft start des compresseurs (selon les modèles)
- Démarrage soft start du ventilateur (selon les modèles)
- Contrôle de condensation pour basses températures extérieures par variateur de fréquence

NIVEAU SONORE

- Double isolement thermo-acoustique
- Isolement acoustique sur compresseur

INSTALLATION GROUPE

- Magnétothermiques dans l'armoire électrique
- Alimentation 60Hz et tensions 230, 208, etc.
- Kit pour l'installation à l'intempérie
- Moteurs potentialisés
- Manœuvre de résistance antigel sur bac
- Filtre ignifuge classe M0
- Isolement thermo-acoustique classe M0
- Guides sur la base
- Batteries prétraitées anticorrosion
- Prête pour la dépose
- Manomètres de lecture extérieurs
- Possibilité à la demande d'un évaporateur multitubulaire

- Module d'inertie extérieure, MWI
- Température de l'eau de soufflage inférieure à 7° C
- Pressostat différentiel d'eau
- Sortie d'air condenseur vertical

ENTRETIEN

- Vannes de service
- Prises externes de pression
- Filtre sur condenseur

RÉGULATION

- Préparée pour Hydrofan
- Signalisation des alarmes
- Détection des fumées
- Marche/arrêt à distance
- Armoire électrique indépendante
- Possibilité de fonctionnement maître-esclave
- Manœuvre pour machine redondante
- Manœuvre de gestion intégrée centralisée
- Manœuvre sans neutre
- Programmation horaire et connexion Modbus, etc. veuillez consulter le chapitre concernant les Thermostats

Outre ces options, veuillez consulter notre Département Commercial pour les modèles suivants : U » PTWVY[L X]LSSL H\YL J VUÂN\YH[PVU V\ MVUJ[PVU UVU KtJYP[L JVTTL t[HU] KPZWVUPISL

Configurations possibles sortie/entrée d'air → standard → optionnel

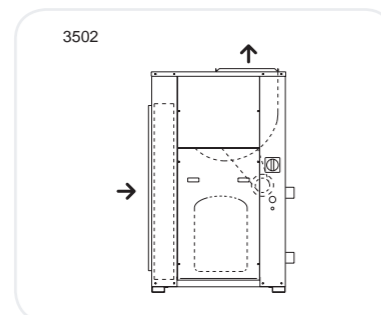
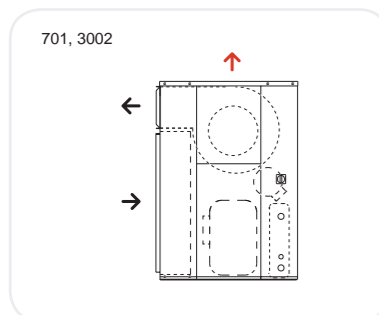

EWCZ_{roid set} SPÉCIFICATIONS TECHNIQUES

MODÈLE		701	801	1001	1201	1602
Puissance frigorifique nominale	kW	16,2	19,8	24,5	30,3	39,6
Puissance frigorifique nominale	T.R.	4,6	5,6	7,0	8,6	11,3
Puissance absorbée froid	kW	5,4	6,3	8,2	9,5	13,0
Alimentation (50 Hz ~)	V	400.3+N	230.3 ou 400.3+N	230.3 ou 400.3+N	230.3 ou 400.3+N	230.3 ou 400.3+N
Connexions d'eau	Ø (")	1 1/2	1 1/2	1 1/2	1 1/2	2
Débit d'eau	l/s	0,8	0,9	1,2	1,4	1,9
Perte de charge d'eau	kPa	40	45	40	35	45
Débit d'air	m³/h	7000	7800	11000	12500	16000
pression statique air	Pa	70	95	50	50	90
Dimensions (longueur x largeur x hauteur)	mm	1130x800x1250	1130x800x1250	1700x870x1250	1700x870x1250	2000x939x1250
Poids net	Kg	277	282	376	416	567

MODÈLE		2002	2402	3002	3502
Puissance frigorifique nominale	kW	49,0	60,6	71,2	80,4
Puissance frigorifique nominale	T.R.	13,9	17,2	20,2	22,9
Puissance absorbée froid	kW	16,7	19,4	22,3	25,8
Alimentation (50 Hz ~)	V	230.3 ou 400.3+N	230.3 ou 400.3+N	230.3 ou 400.3+N	400.3+N
Connexions d'eau	Ø (")	2	2	2	2
Débit d'eau	l/s	2,3	2,9	3,4	3,8
Perte de charge d'eau	kPa	40	35	30	30
Débit d'air	m³/h	18000	18500	27000	32000
pression statique air	Pa	60	78	140	160
Dimensions (longueur x largeur x hauteur)	mm	2150x980x1362	2150x980x1362	2800x1050x1722	2800x1050x1722
Poids net	Kg	651	687	1038	1120

Wesper recommande de mettre une résistance antigel dans le tuyau d'écoulement du bac de condensation, dans des conditions de température ambiante inférieure à 5 °C

EWCBZ_{éversible} SPÉCIFICATIONS TECHNIQUES

MODÈLE		701	801	1001	1201	1602
Puissance frigorifique nominale	kW	15,9	19,4	24,0	29,7	38,9
Puissance frigorifique nominale	T.R.	4,5	5,5	6,8	8,4	11,1
Puissance calorifique nominale	kW	17,4	21,3	26,4	32,6	42,5
Puissance absorbée froid	kW	5,5	7,4	9,8	12,3	14,7
Puissance absorbée chaleur	kW	5,0	5,8	7,5	8,8	11,7
Alimentation (50 Hz ~)	V	400.3+N	230.3 ou 400.3+N	230.3 ou 400.3+N	230.3 ou 400.3+N	230.3 ou 400.3+N
Connexions d'eau	Ø (")	1 1/2	1 1/2	1 1/2	1 1/2	2
Débit d'eau	l/s	0,8	0,9	1,1	1,4	1,9
Perte de charge d'eau	kPa	40,0	45,0	40,0	35,0	45,0
Débit d'air	m³/h	7000	7800	11000	12500	16000
pression statique air	Pa	70	95	50	50	90
Dimensions (longueur x largeur x hauteur)	mm	1130x800x1250	1130x800x1250	1700x870x1250	1700x870x1250	2000x939x1250
Poids net	Kg	277	282	376	416	567

MODÈLE		2002	2402	3002	3502
Puissance frigorifique nominale	kW	48,0	59,4	69,8	78,5
Puissance frigorifique nominale	T.R.	13,6	16,9	19,8	22,3
Puissance calorifique nominale	kW	52,8	65,2	76,0	85,2
Puissance absorbée froid	kW	19,6	24,4	26,1	30,3
Puissance absorbée chaleur	kW	14,8	17,7	20,2	22,0
Alimentation (50 Hz ~)	V	230.3 ou 400.3+N	230.3 ou 400.3+N	230.3 ou 400.3+N	400.3+N
Connexions d'eau	Ø (")	2	2	2	2
Débit d'eau	l/s	2,3	2,8	3,3	3,8
Perte de charge d'eau	kPa	40	35	30	30
Débit d'air	m³/h	22000	23000	27000	32000
pression statique air	Pa	120	135	140	160
Dimensions (longueur x largeur x hauteur)	mm	2600x980x1422	2600x980x1422	2800x1050x1722	2800x1050x1722
Poids net	Kg	807	863	1038	1120

Wesper recommande de mettre une résistance antigel dans le tuyau d'écoulement du bac condensats, dans des conditions de température ambiante inférieure à 5 °C.

Modules d'inertie pour ces groupes, veuillez consulter le département commercial.

EQPLU 128.1 / 204.2

Froid seul
SCROLL



- > Puissance frigorifique de 128 à 200 kW
- > Tailles = 10
- > Réfrigérant : R410A
- > EER jusqu'à 2,98
- > ESEER jusqu'à 3,99

PRINCIPALES FONCTIONS

- > Disponibles en mono ou bi circuit frigorifique
- > 2 Compresseurs SCROLL montés sur plôts amortisseurs
- > Condenseur Microcanaux tout aluminium

VERSIONS DISPONIBLES

- > Version Récupération de chaleur partielle
- > Version Récupération de chaleur totale
- > Version très bas niveau sonore XLS
- > Version moteur EC pour pression dispo
- > Version brine basse et très basse température
- > Fonctionnement toutes saisons en STD (-12°C)



Principaux accessoires et options

- Code
- 79 > Résistance armoire électrique
 - 83 > Indication de fonctionnement compresseur
 - 101 > Ventilateurs moteurs EC
 - 118 > Kit A fonctionnement basse température sortie eau glacée
 - 119 > Kit B fonctionnement basse température sortie eau glacée
 - 150 > Kit LNO bas niveau sonore
 - 170 > Plôts ressorts antivibration (non montés)
 - 171 > Plôts caoutchoucs antivibration (non montés)
 - 250 > Kit protection batterie
 - 350 > Revêtement de protection batterie pour environnement sévère
 - 449 > Contact sec récupération de chaleur partielle pour activation pompe de circulation
 - 450 > Desurchauffeur
 - 451 > Récupération de chaleur totale
 - 454 > Contact sec récupération de chaleur 100 % pour activation pompe de circulation
 - 720 > Kit hydraulique simple pompe moyenne pression
 - 721 > Kit hydraulique simple pompe double moyenne pression
 - 722 > Kit hydraulique simple pompe basse pression
 - 723 > Kit hydraulique simple pompe double basse pression
 - 725 > Ballon tampon + 1 pompe moyenne pression
 - 726 > Ballon tampon + 2 pompes moyenne pression
 - 727 > Ballon tampon + 1 pompe basse pression
 - 728 > Ballon tampon + 2 pompes basse pression
 - 923 > COM MBUS/JBUS carte série
 - 926 > LON carte série
 - 931 > BACnet Ethernet - SNMP - TCP/IP carte série
 - 932 > BACnet MS/TP carte série
 - 934 > MRQM carte extension
 - 943 > Data logger

Avantages du produit

- > 2 compresseurs Scroll par circuit pour une plus grande efficacité
- > Choix en mono ou bi-circuit
- > ESEER élevés
- > Charge de réfrigérant réduite grâce à la technologie MicroCanaux
- > Grand choix de versions phoniques
- > Récupération de chaleur totale ou partielle
- > Ventilateurs EC dispo pour pression disponible
- > Limitation puissance à distance via carte interface
- > Loi d'eau / variation point de consigne
- > Certifiée Eurovent
- > Maintenance facilitée

Outre ces options, veuillez consulter notre Département Commercial pour U » PTWVY[L X\LSSL H\|YL JVUÄN\YH[PVU V\ MVUJ KPZ WVUPISL

Limites de fonctionnement froid

Valeurs indicatives. Les T° de fonctionnement sont influencées par une série de paramètres comme : conditions de fonctionnement, charge thermique, réglages, etc... Données à confirmer lors de la sélection.

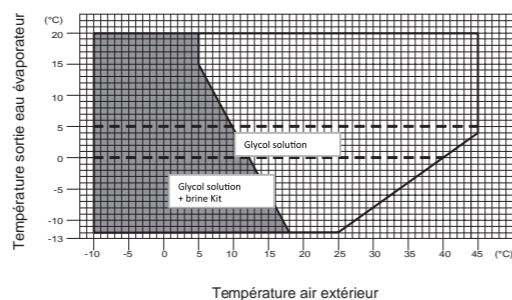

EQPLU 128.1 / 204.2 SPÉCIFICATIONS TECHNIQUES

TAILLE		128.1	128.2	146.1	146.2	164.1	164.2	186.1	186.2	204.1	204.2
FROID SEUL (1)											
Puissance Frigorifique	kW	123	125	138	138	163	163	181	182	199	200
Puissance absorbée compresseurs	kW	40,6	40,8	48	48	50	50	59,1	59,1	68,5	68,5
Intensité nominale de fonctionnement Compresseurs	A	70,7	70,8	82,4	82,4	86,8	86,8	101	101	116	116
Débit d'eau évaporateur	m/h	21,2	21,5	23,7	23,8	28	28	31,2	31,2	34,3	34,3
Pertes de charge évaporateur	kPa	49	46	50	56	51	55	52	51	50	48
FROID SEUL + RECUPERATION DE CHALEUR 100% (2)											
Puissance Frigorifique	kW	113	113	128	128	143	144	162	163	181	182
Puissance Calori que	kW	159	160	182	182	204	205	232	232	259	259
Puissance absorbée compresseurs	kW	46,7	46,7	53,9	53,9	61,1	61	69,4	69,3	78	77,9
Intensité nominale de fonctionnement Compresseurs	A	78,3	78,4	90,4	90,4	103	102	116	116	130	130
Débit d'eau échangeur récupération	m/h	27,7	27,7	31,6	31,6	35,5	35,6	40,3	40,3	45	45,1
Pertes de charge récupération	kPa	9	9	12	13	13	14	15	15	16	15
RECUPERATION CHALEUR PARTIELLE (3)											
Puissance Calori que	kW	45,3	--	50,6	--	59,8	--	66,5	--	73,1	--
Débit d'eau échangeur récupération	m/h	7,8	--	8,7	--	10,3	--	11,5	--	12,6	--
Pertes de charge récupération	kPa	25	--	31,3	--	31	--	32,2	--	35,6	--
COMPRESSEURS											
Quantité	n.	2	2	2	2	2	2	2	2	2	2
Intensité maximale de fonctionnement	A	97	97	113,9	113,9	131	131	148	148	165,2	165,2
Intensité de démarrage	A	321	321	359	359	321	321	473	473	491	491
Nombre étages de puissance	n.	2	2	2	2	2	2	2	2	2	2
EVAPORATEUR											
Type (6)		PHE	PHE	PHE	PHE	PHE	PHE	PHE	PHE	PHE	PHE
Volume d'eau	l	8	8,8	9	8,8	11	8,6	12	9,8	14	11,7
Débit d'eau maximum	m/h	40,6	40,7	45,4	45,5	53,7	53,8	59,8	59,9	65,7	65,8
ECHANGEUR RECUPERATION CHALEUR 100%											
Volume d'eau	l	8	8,8	9	8,8	11	8,6	12	9,8	14	11,7
Débit d'eau maximum	m/h	29,9	30	33,5	33,5	39,7	39,7	44,1	44,2	48,5	48,5
ECHANGEUR RECUPERATION PARTIELLE											
Volume d'eau	l	1,7	--	1,7	--	2,3	--	2,8	--	3,1	--
Débit d'eau maximum	m/h	11	--	12,3	--	14,6	--	16,2	--	17,8	--
VENTILATEURS AXIAUX (AC)											
Débit d'air total	m/h	42360	42360	42360	42360	63540	63540	63540	63540	63540	63540
Puissance absorbée	kW	3,2	3,2	3,2	3,2	4,7	4,7	4,7	4,7	4,7	4,7
Intensité nominale de fonctionnement Compresseurs	A	7,8	7,8	7,8	7,8	11,7	11,7	11,7	11,7	11,7	11,7
Pressure statique maximum disponible	Pa	0	0	0	0	0	0	0	0	0	0
VENTILATEURS AXIAUX (EC)											
Débit d'air total	m/h	42360	42360	42360	42360	63540	63540	63540	63540	63540	63540
Puissance absorbée	kW	2,6	2,6	2,6	2,6	3,8	3,8	3,8	3,8	3,8	3,8
Intensité nominale de fonctionnement Compresseurs	A	7,8	7,8	7,8	7,8	11,7	11,7	11,7	11,7	11,7	11,7
Pressure statique maximum disponible	Pa	0	0	0	0	0	0	0	0	0	0
REFRIGERANT											
Charge totale de réfrigérant (options exclues)	kg	12,3	12,3	12,3	12,5	12	13,7	20,9	23,5	21,4	24,3
Nbre de circuits réfrigérants	n.	1	2	1	2	1	2	1	2	1	2
TENSION D'ALIMENTATION 400V/3PH/50HZ											
V/Ph/Hz		400/3/50+N	400/3/50+N	400/3/50+N	400/3/50+N	400/3/50+N	400/3/50+N	400/3/50+N	400/3/50+N	400/3/50+N	400/3/50+N
RATIOS EFFICACITE ENERGETIQUE(1)											
EER	kW/kW	2,81	2,84	2,7	2,7	2,98	2,98	2,84	2,85	2,72	2,73
ESEER = Standard Eurovent		3,77	3,26	3,61	3,11	3,99	3,45	3,81	3,29	3,64	3,14
NIVEAUX SONORES											
Niveau de pression sonore moyen (LpM) (4)	dB(A)	62,1	62,1	62,1	62,1	62,5	62,5	64,1	64,1	65,2	65,2
Niveau de puissance sonore (Lw)	dB(A)	80,3	80,3	80,3	80,3	81,3	81,3	82,8	82,8	84	84
KIT HYDRAULIQUE											
Moyenne pression dispo simple pompe		HYG 360/1	HYG 360/1	HYG 360/1	HYG 360/1	GPUM2/1	GPUM2/1	GPUM2/1	GPUM2/1	GPUM2/1	GPUM2/1
Basse pression dispo simple pompe		-	-	-	-	GPUB2/1	GPUB2/1	GPUB2/1	GPUB2/1	GPUB2/1	GPUB2/1
Moyenne pression dispo pompe double		HYG 360/2	HYG 360/2	HYG 360/2	HYG 360/2	GPUM2/2	GPUM2/2	GPUM2/2	GPUM2/2	GPUM2/2	GPUM2/2
Basse pression dispo simple pompe double		-	-	-	-	GPUB2/2	GPUB2/2	GPUB2/2	GPUB2/2	GPUB2/2	GPUB2/2
Volume ballon tampon	l	360	360	360	360	200	200	200	200	200	200
DIMENSIONS											
Longueur	mm	2960	2960	2960	2960	4000	4000	4000	4000	4000	4000
Largeur	mm	1200	1200	1200	1200	1200	1200	1200	1200	1200	1200
Hauteur	mm	1950	1950	1950	1950	1970	1970	1970	1970	1970	1970
POIDS NET											
RACCORDEMENTS HYDRAULIQUES	KG	910	910	930	930	990	1020	1030	1040	1060	1070
EVAPORATEUR											
Diamètre entrée sortie	Ø	-	-	-	-	-	-	-	-	-	-
ECHANGEUR RECUPERATION CHALEUR 100%											
Diamètre entrée sortie - ISO 7/1 - R	Ø mm	73,1	73,1	73,1	73,1	73,1	73,1	73,1	73,1	73,1	73,1
Diamètre entrée sortie - ISO 228/1-GM	Ø	1+1/2"	-	1+1/2"	-	1+1/2"	-	1+1/2"	-	1+1/2"	-
ECHANGEUR RECUPERATION PARTIELLE											
Diamètre entrée sortie	Ø mm	73,1	73,1	73,1	73,1	73,1	73,1	73,1	73,1	73,1	73,1

(1) Valeur Brute - Température eau glacée 12/7°C; 35°C température extérieure.
 (2) Valeur Brute - Température eau glacée 12/7°C et température eau chaude 40/45°C.
 (3) Valeur Brute - Température eau glacée 12/7°C; 35°C température extérieure et température eau chaude 40/45°C.

(4) Niveau de pression sonore [LpM] à 1m suivant ISO EN 3744
 (5) Niveau de puissance sonore [Lw] suivant ISO EN 9614 - 2
 (6) PHE = Echangeur à plaques brasées; S&T = Echangeur Multitubulaire

EQPL 215 / 830 FROID SEUL SPÉCIFICATIONS TECHNIQUES

TAILLE		340.2	380.2	410.2	430.3	470.3		500.3	540.3	560.3	610.3	630.3	680.4	720.4	750.4	800.4	830.4	
FROID SEUL (1)																		
Puissance Frigori que	kW	333	370	405	423	456		497	526	547	602	615	666	701	729	775	808	
Puissance absorbée compresseurs	kW	101	119	138	145	141		160	178	177	207	202	201	220	238	256	276	
Intensité nominale de fonctionnement Compresseurs	A	174	203	233	248	245		274	303	303	350	342	349	378	406	435	467	
Débit d'eau évaporateur	m /h	57,2	63,6	69,5	72,7	78,4		85,4	90,5	94,1	104	106	114	120	125	133	139	
Pertes de charge évaporateur	kPa	53	51	52	31	36		43	48	51	58	60	67	74	81	87	95	
FROID SEUL + RECUPERATION DE CHALEUR 100% (2)																		
Puissance Frigori que	kW	329	371	413	--	--		--	--	--	--	--	--	--	--	--	--	
Puissance Calori que	kW	431	489	547	--	--		--	--	--	--	--	--	--	--	--	--	
Puissance absorbée compresseurs	kW	103	118	134	--	--		--	--	--	--	--	--	--	--	--	--	
Intensité nominale de fonctionnement Compresseurs	A	178	202	227	--	--		--	--	--	--	--	--	--	--	--	--	
Débit d'eau échangeur récupération	m /h	75	85	95	--	--		--	--	--	--	--	--	--	--	--	--	
Pertes de charge récupération	kPa	73	77	88	--	--		--	--	--	--	--	--	--	--	--	--	
RECUPERATION CHALEUR PARTIELLE (3)																		
Puissance Calori que	kW	122	136	148	155	167		182	193	201	221	226	244	257	267	284	296	
Débit d'eau échangeur récupération	m /h	21,1	23,4	25,6	26,7	28,8		31,4	33,3	34,6	38,1	38,9	42,1	44,3	46,1	49	51	
Pertes de charge récupération	kPa	32,4	33,5	36,7	26,5	27		32	30,2	32,6	36,2	37,7	32,4	30,1	32,5	33,7	36,6	
COMPRESSEURS																		
		SCROLL	SCROLL	SCROLL	SCROLL	SCROLL		SCROLL	SCROLL	SCROLL	SCROLL	SCROLL	SCROLL	SCROLL	SCROLL	SCROLL	SCROLL	
Quantité	n.	4	4	4	6	6		6	6	6	6	6	8	8	8	8	8	
Intensité maximale de fonctionnement	A	262	296	330	342	359		393	427	444	496	496	523	558	592	626	661	
Intensité de démarrage	A	506	621	656	586	603		718	753	769	821	821	866	883	917	952	986	
Nombre étages de puissance	n.	4	4	4	6	6		6	6	6	6	6	8	8	8	8	8	
EVAPORATEUR																		
Type (6)		PHE	PHE	PHE	S&T	S&T		S&T	S&T	S&T	S&T	S&T	S&T	S&T	S&T	S&T	S&T	
Volume d'eau	l	22,8	26	29,2	133,4	133,4		124,7	124,7	124,7	221,7	221,7	221,7	206,5	206,5	206,5	184,4	
Débit d'eau maximum	m /h	108,7	120,8	132,3	138	148,4		161	170,2	177,1	195,5	200,1	215,1	226,6	235,8	250,7	262,2	
ECHANGEUR RECUPERATION CHALEUR 100%																		
		1	1	1	--	--		--	--	--	--	--	--	--	--	--	--	
Volume d'eau	l	22,8	26	29,2	--	--		--	--	--	--	--	--	--	--	--	--	
Débit d'eau maximum	m /h	105	119	133	--	--		--	--	--	--	--	--	--	--	--	--	
ECHANGEUR RECUPERATION CHALEUR 100%																		
		2	2	2	3	3		3	3	3	3	3	4	4	4	4	4	
Volume d'eau	l	4,6	5,6	6,4	6,2	7		7	8,4	9,6	9,6	9,6	9,3	11,2	11,2	12,7	12,7	
Débit d'eau maximum	m /h	29,4	32,7	35,8	37,4	40,3		43,4	46,3	48,4	53,1	54,3	58,5	61,6	64,6	68,8	71,4	
VENTILATEURS AXIAUX (AC)																		
Débit d'air total	m /h	127080	127080	127080	127080	169440		169440	169440	190620	190620	211800	254160	254160	254160	254160	254160	
Puissance absorbée	kW	9,5	9,5	9,5	9,5	12,6		12,6	12,6	14,2	14,2	15,8	19	19	19	19	19	
Intensité nominale de fonctionnement Compresseurs	A	23,4	23,4	23,4	23,4	31,2		31,2	31,2	35,1	35,1	39	46,8	46,8	46,8	46,8	46,8	
Pressure statique maximum disponible	Pa	0	0	0	0	0		0	0	0	0	0	0	0	0	0	0	
VENTILATEURS AXIAUX (EC)																		
Débit d'air total	m /h	127080	127080	127080	127080	169440		169440	169440	190620	190620	211800	254160	254160	254160	254160	254160	
Puissance absorbée	kW	7,7	7,7	7,7	7,7	10,2		10,2	10,2	11,5	11,5	12,8	15,4	15,4	15,4	15,4	15,4	
Intensité nominale de fonctionnement Compresseurs	A	23,4	23,4	23,4	23,4	31,2		31,2	31,2	35,1	35,1	39	46,8	46,8	46,8	46,8	46,8	
Pressure statique maximum disponible	Pa	80	80	80	80	80		80	80	80	80	80	80	80	80	80	80	
REFRIGERANT																		
Charge totale de réfrigérant (options exclues)	kg	28,1	28,3	28,3	29,9	38,6		38,6	38,6	42,4	42,6	46,4	56,3	56,6	56,6	56,6	56,7	
Nbre de circuits réfrigérants	n.	2	2	2	3	3		3	3	3	3	3	4	4	4	4	4	
TENSION D'ALIMENTATION 400V/3PH/50HZ																		
	V/Ph/Hz	400/3/50	400/3/50	400/3/50	400/3/50	400/3/50		400/3/50	400/3/50	400/3/50	400/3/50	400/3/50	400/3/50	400/3/50	400/3/50	400/3/50	400/3/50	
RATIOS EFFICACITE ENERGETIQUE(1)																		
EER	kW/kW	3,01	2,88	2,75	2,74	2,97		2,88	2,76	2,86	2,72	2,82	3,03	2,93	2,84	2,82	2,74	
ESEER = Standard Eurovent		4,06	3,87	3,69	3,67	3,98		3,83	3,69	3,83	3,66	3,8	4,11	4,01	3,9	3,86	3,75	
NIVEAUX SONORES																		
Niveau de pression sonore moyen (Lpm) (4)	dB(A)	71,2	73,6	75,1	72,9	72,9		74,3	75,9	75,3	76,9	76,9	74,2	75,5	76,6	77,4	78,1	
Niveau de puissance sonore (Lw)	dB(A)	90,7	93	94,6	92,4	93		94,3	95,9	95,8	97,4	97,4	95,1	96,5	97,5	98,3	99	
KIT HYDRAULIQUE																		
Moyenne pression dispo simple pompe		GPVM1/1	GPVM2/1	GPVM2/1	GPVM2/1	GPVM2/1		GPVM2/1	GPVM2/1	GPVM2/1	GPVM2/1	GPVM2/1	GPVM2/1	GPVM3/1	GPVM3/1	GPVM3/1	GPVM3/1	
Basse pression dispo simple pompe		GPVB1/1	GPVB2/1	GPVB2/1	GPVB2/1	GPVB2/1		GPVB2/1	GPVB2/1	GPVB2/1	GPVB2/1	GPVB2/1	GPVB2/1	GPVB3/1	GPVB3/1	GPVB3/1	GPVB3/1	
Moyenne pression dispo pompe double		GPVM1/2	GPVM2/2	GPVM2/2	GPVM2/2	GPVM2/2		GPVM2/2	GPVM2/2	GPVM2/2	GPVM2/2	GPVM2/2	GPVM2/2	GPVM3/2	GPVM3/2	GPVM3/2	GPVM3/2	
Basse pression dispo simple pompe double		GPVB1/2	GPVB2/2	GPVB2/2	GPVB2/2	GPVB2/2		GPVB2/2	GPVB2/2	GPVB2/2	GPVB2/2	GPVB2/2	GPVB2/2	GPVB3/2	GPVB3/2	GPVB3/2	GPVB3/2	
Volume ballon tampon	l	190	190	190	-	-		-	-	-	-	-	-	-	-	-	-	
DIMENSIONS																		
Longueur	mm	3530	3530	3530	3530	4650		4650	4650	5770	5770	5770	6890	6890	6890	6890	6890	
Largeur	mm	2260	2260	2260	2260	2260		2260	2260	2260	2260	2260	2260	2260	2260	2260	2260	
Hauteur	mm	2304	2304	2304	2304	2304		2304	2304	2304	2304	2304	2304	2304	2304	2304	2304	
POIDS NET																		
	KG	2310	2360	2410	2980	3270		3330	3360	3700	3940	3940	4530	4600	4630	4670	4750	
RACCORDS HYDRAULIQUES																		
EVAPORATEUR																		
Diamètre entrée sortie	Ø mm	88,9	88,9	88,9	168,3	168,3		168,3	168,3	168,3	219,1	219,1	219,1	219,1	219,1	219,1	219,1	
ECHANGEUR RECUPERATION CHALEUR 100%																		
Diamètre entrée sortie – ISO 7/1 – R	Ø	--	--	--	--	--		--	--	--	--	--	--	--	--	--	--	
Diamètre entrée sortie– ISO 228/1-GM	Ø	2 x 1"	2 x 1"	2 x 1"	3 x 1"	3 x 1"		3 x 1"	3 x 1"	3 x 1"	3 x 1"	3 x 1"	4 x 1"	4 x 1"	4 x 1"	4 x 1"	4 x 1"	
ECHANGEUR RECUPERATION PARTIELLE																		
Diamètre entrée sortie	Ø mm	88,9	88,9	88,9	--	--		--	--	--	--	--	--	--	--	--	--	

(1) Valeur Brute - Température eau glacée 12/7°C; 35°C température extérieure.
 (2) Valeur Brute - Température eau glacée 12/7°C et température eau chaude 40/45°C.

(3) Valeur Brute - Température eau glacée 12/7°C; 35°C température extérieure et température eau chaude 40/45°C.

(4) Niveau de pression sonore [LpM] à 1m suivant ISO EN 3744
 (5) Niveau de puissance sonore [Lw] suivant ISO EN 9614 – 2

(6) PHE = ÉCHANGEUR à plaques brasées; S&T = ÉCHANGEUR Multitubulaire

EQPH 128 / 830

Réversible
SCROLL



- > Puissance frigorifique de 117 à 772 kW
- > Puissance calorifique de 132 à 932 kW
- > Tailles = 26
- > Réfrigérant : R410A
- > EER jusqu'à 2,74
- > ESEER jusqu'à 3,65
- > COP jusqu'à 3,18

PRINCIPALES FONCTIONS

- > Disponibles en 1, 2, 3, ou 4 circuits frigorifiques
- > 2 Compresseurs SCROLL montés sur plôts amortisseurs par circuit
- > Conception modern et modulaire
- > Evaporateur multitubulaire à partir de la taille 430

VERSIONS DISPONIBLES

- > Version Récupération de chaleur partielle
- > Version très bas niveau sonore XLS
- > Version moteur EC pour pression dispo
- > Version brine basse et très basse température
- > Fonctionnement toutes saisons en STD (-10°C)

Avantages du produit

- > Grande plage de puissance couverte en technologie scroll avec un maximum de fiabilité (multi circuits)
- > 2 compresseurs Scroll par circuit pour une plus grande efficacité et fiabilité
- > Détendeur électronique en STD
- > COP élevés
- > Interface de dialogue avec écran et symboles graphiques pour une lecture plus facile
- > Grand choix de versions phoniques
- > Ventilateurs EC dispo pour pression disponible
- > Limitation puissance à distance via carte interface
- > Loi d'eau / variation point de consigne
- > Certifiée Eurovent
- > Maintenance facilitée

Limites de fonctionnement (Modèle standard)

MODE FROID	
Température de sortie d'eau (sans glycol)	5 / 20°C
Température de sortie d'eau (avec glycol max 40%)	-12 / 5°C
Température maxi d'air extérieur	45°C
Température mini d'air extérieur	-10°C
MODE CHAUD	
Température de sortie d'eau max	55°C
Température maxi d'air extérieur	20°C
Température mini d'air extérieur	-10°C



Principaux accessoires et options

- Code
- 79 > Résistance armoire électrique
 - 83 > Indication de fonctionnement compresseur
 - 101 > Ventilateurs moteurs EC
 - 118 > Kit A fonctionnement basse température sortie eau glacée
 - 119 > Kit B fonctionnement basse température sortie eau glacée
 - 150 > Kit LNO bas niveau sonore
 - 170 > Plôts ressorts antivibration (non montés)
 - 171 > Plôts caoutchoucs antivibration (non montés)
 - 180 > Batterie de condenseurs pour cos phi sur moteur compresseurs
 - 183 > Raccordement Victaulic complet
 - 251 > Kit protection batterie
 - 350 > Revêtement de protection batterie pour environnement sévère
 - 449 > Contact sec récupération de chaleur partielle pour activation pompe de circulation
 - 450 > Desurchauffeur
 - 459 > Evaporateur multitubulaire
 - 720 > Kit hydraulique simple pompe moyenne pression
 - 721 > Kit hydraulique simple pompe double moyenne pression
 - 722 > Kit hydraulique simple pompe basse pression
 - 723 > Kit hydraulique simple pompe double basse pression
 - 725 > Ballon tampon + 1 pompe moyenne pression
 - 726 > Ballon tampon + 2 pompes moyenne pression
 - 727 > Ballon tampon + 1 pompe basse pression
 - 728 > Ballon tampon + 2 pompes basse pression
 - 923 > COM MBUS/JBUS carte série
 - 926 > LON carte série
 - 931 > BACnet Ethernet - SNMP - TCP/IP carte série
 - 934 > MP.COM carte extension
 - 943 > Data logger

Outre ces options, veuillez consulter notre Département Commercial pour
U»PTWVY[L X\SS L H\YL J VUÄN\YH[PVU V\ MVUJ[PVU UVU KfJYP[L JVTTL t[HU]
K PZWVU PISL

EQPH 128 / 830 SPÉCIFICATIONS TECHNIQUES

TAILLE		128,1	128,2	146,1	146,2	164,1	164,2	186,1
MODE ETE (1)								
Puissance Frigori que	kW	117	117	138	138	155	155	175
Puissance absorbée compresseurs	kW	42,6	42,6	46,3	46,3	52,3	52,3	60,1
Intensité nominale de fonctionnement Compresseurs	A	72,6	72,6	79,6	79,6	89,5	89,6	102
Température entrée eau	°C	12	12	12	12	12	12	12
Température sortie eau	°C	7	7	7	7	7	7	7
Débit d'eau évaporateur	m/h	20,1	20,1	23,7	23,7	26,7	26,7	30,1
Pertes de charge évaporateur	kPa	45	41	50	55	47	51	49
Température air extérieur	°C	35	35	35	35	35	35	35
MODE HIVER (2)								
Puissance Calori que	kW	132	132	153	153	173	177	197
Puissance absorbée compresseurs	kW	41,1	41	47,8	47,7	53,6	53,2	61,2
Intensité nominale de fonctionnement Compresseurs	A	70,8	70,8	81,7	81,7	91,6	90,8	104
Température entrée eau	°C	39,3	39,3	39,4	39,4	39,4	39,2	39,3
Température sortie eau	°C	45	45	45	45	45	45	45
Température air extérieur	°C	7	7	7	7	7	7	7
COMPRESSEURS								
Quantité	n.	2	2	2	2	2	2	2
Intensité maximale de fonctionnement	A	97	97	114	113,9	97	131	148
Intensité de démarrage	A	321	320,5	359	358,5	321	320,5	473
Nombre étages de puissance	n.	2	2	2	2	2	2	2
EVAPORATEUR (À PLAQUES BRASÉES)								
Volume d'eau	l	8	8,8	9	8,8	11	8,6	12
Débit d'eau maximum	m/h	28,1	28,1	33,1	33,1	37,3	37,4	42,1
Antigel	%	0	0	0	0	0	0	0
Fouling factor	m °K/kW	0,043	0,043	0,043	0,043	0,043	0,043	0,043
VENTILATEURS AXIAUX (AC)								
Débit d'air total	m/h	36900	36900	56700	56700	56700	56700	55350
Puissance absorbée	kW	2,8	2,8	4,3	4,3	4,3	4,3	4,3
Intensité maximale de fonctionnement Ventilateurs	A	7,8	7,8	11,7	11,7	11,7	11,7	11,7
REFRIGERANT								
Charge totale de réfrigérant	kg	44,6	47,7	52,1	55,7	53	56,7	65,6
Nbre de circuits réfrigérants	n.	1	2	1	2	1	2	1
TENSION D'ALIMENTATION 400V/3PH/50HZ								
	V/ph/Hz	400/3/50	400/3/50	400/3/50	400/3/50	400/3/50	400/3/50	400/3/50
RATIOS EFFICACITE ENERGETIQUE(1)								
EER EUROVENT	kW/kW	2,53	2,53	2,67	2,67	2,69	2,69	2,67
COP EUROVENT	kW/kW	2,98	2,99	2,91	2,91	2,96	3,05	2,98
ESEER = Eurovent Standard		3,41	3,42	3,61	3,62	3,64	3,65	3,61
NIVEAUX SONORES								
Niveau de pression sonore à 1m en champ libre (Lpm) (ISO3744)	dB(A)	63,9	63,8	64,1	64,1	64,1	64,1	66,1
Niveau de puissance sonore (Lw) (ISO EN 9614-2)	dB(A)	81,9	81,9	83	83	83	83	85
DIMENSIONS								
Longueur	mm	2960	2960	4000	4000	4000	4000	4000
Largeur	mm	1200	1200	1200	1200	1200	1200	1200
Hauteur	mm	1950	1950	1970	1970	1970	1970	1970
POIDS NET								
	KG	1065	1097	1160	1194	1182	1217	1277

(1) Valeur Brute - Température eau glacée 12/7°C; 35°C température extérieure.
(2) Valeur Brute - Température sortie eau chaude 45°C et température extérieure 7°C.

EQPH 128 / 830 SPÉCIFICATIONS TECHNIQUES

TAILLE		186,2	204,1	204,2	215,2	235,2	255,2	305,2		340,2	380,2	410,2	430,3	470,3	500,3	560,3	610,3	480,4	750,4	800,4	830,4
MODE ETE (1)																					
Puissance Frigorifique	kW	175	194	195	194	210	242	274		306	340	380	408	430	469	506	542	615	666	729	772
Puissance absorbée compresseurs	kW	60,2	68,6	68,6	66,9	76,9	81,1	96,7		108	127	142	145	147	165	190	221	217	254	265	274
Intensité nominale de fonctionnement Compresseurs	A	102	115	116	120	132	140	165		184	213	238	247	251	279	320	369	368	427	445	461
Température entrée eau	°C	12	12	12	12	12	12	12		12	12	12	12	12	12	12	12	12	12	12	12
Température sortie eau	°C	7	7	7	7	7	7	7		7	7	7	7	7	7	7	7	7	7	7	7
Débit d'eau évaporateur	m ³ /h	30,1	33,4	33,5	33,4	36,2	41,5	47		52,7	58,5	65,4	70,3	74	80,8	87,1	92,9	106	114	126	133
Pertes de charge évaporateur	kPa	48	47	46	47	46	51	43		45	43	46	31	34	40	44	50	59	70	80	57
Température air extérieur	°C	35	35	35	35	35	35	35		35	35	35	35	35	35	35	35	35	35	35	35
MODE HIVER (2)																					
Puissance Calorique	kW	201	218	222	220	240	281	315		359	402	456	482	512	558	617	678	728	823	873	932
Puissance absorbée compresseurs	kW	60,8	68,7	68,2	67	74,5	83,4	94,9		104	122	137	142	148	163	179	201	213	238	258	274
Intensité nominale de fonctionnement Compresseurs	A	103	116	115	120	129	143	162		178	206	230	243	253	278	304	339	364	404	436	461
Température entrée eau	°C	39,2	39,3	39,2	39,3	39,2	39,1	39,2		39,1	39	38,9	39	39	39	38,8	38,7	39	38,7	39	38,9
Température sortie eau	°C	45	45	45	45	45	45	45		45	45	45	45	45	45	45	45	45	45	45	45
Température air extérieur	°C	7	7	7	7	7	7	7		7	7	7	7	7	7	7	7	7	7	7	7
COMPRESSEURS																					
Quantité	n.	2	2	2	4	4	4	4		4	4	4	6	6	6	6	6	8	8	8	8
Intensité maximale de fonctionnement	A	148	165	165,2	165	177	194	228		262	296	330	342	359	393	444	496	523	592	626,4	660,8
Intensité de démarrage	A	473,4	491	490,6	389	401	418	472		506	621	656	586	603	718	769	821	866	917	951,8	986,2
Nombre étages de puissance	n.	2	2	2	4	4	4	4		4	4	4	6	6	6	6	6	8	8	8	8
EVAPORATEUR (À PLAQUES BRASÉES)																					
Volume d'eau	l	9,8	14	11,7	11,7	13,3	15,1	22,8		22,8	26	29,2	133,4	124,7	124,7	221,7	221,7	221,7	206,5	184,4	184,4
Débit d'eau maximum	m ³ /h	42,1	46,7	46,8	46,7	50,5	58,1	65,7		73,6	81,7	91,4	107	110	110	135	135	135	160	190	190
Antigel	%	0	0	0	0	0	0	0		0	0	0	0	0	0	0	0	0	0	0	0
Fouling factor	m ² °K/kW	0,043	0,043	0,043	0,043	0,043	0,043	0,043		0,043	0,043	0,043	0,043	0,043	0,043	0,043	0,043	0,043	0,043	0,043	0,043
VENTILATEURS AXIAUX (AC)																					
Débit d'air total	m ³ /h	55350	55350	55350	68400	68400	106920	106920		102600	102600	142560	160380	153900	153900	153900	153900	205200	205200	239400	273600
Puissance absorbée	kW	4,3	4,3	4,3	5,7	5,7	8,5	8,5		8,5	8,5	11,4	12,8	12,8	12,8	12,8	12,8	17,1	17,1	19,9	22,8
Intensité maximale de fonctionnement Ventilateurs	A	11,7	11,7	11,7	15,6	15,6	23,4	23,4		23,4	23,4	31,2	35,1	35,1	35,1	35,1	35,1	46,8	46,8	54,6	62,4
REFRIGERANT																					
Charge totale de réfrigérant	kg	70,2	66	70,6	67,2	69,2	76,2	77,4		100,9	101,9	102,9	141,9	162,5	164	182,5	182,5	233,3	237,8	269,4	294,8
Nbre de circuits réfrigérants	n.	2	1	2	2	2	2	2		2	2	2	3	3	3	3	3	4	4	4	4
TENSION D'ALIMENTATION 400V/3PH/50HZ																					
	V/ph/Hz	400/3/50	400/3/50	400/3/50	400/3/50	400/3/50	400/3/50	400/3/50		400/3/50	400/3/50	400/3/50	400/3/50	400/3/50	400/3/50	400/3/50	400/3/50	400/3/50	400/3/50	400/3/50	400/3/50
RATIOS EFFICACITE ENERGETIQUE(1)																					
EER EUROVENT	kW/kW	2,67	2,62	2,63	2,63	2,5	2,66	2,57		2,59	2,48	2,45	2,56	2,66	2,61	2,47	2,29	2,59	2,42	2,51	2,56
COP EUROVENT	kW/kW	3,06	2,96	3,04	3	2,97	3,04	3,03		3,17	3,06	3,05	3,1	3,17	3,16	3,2	3,15	3,14	3,2	3,11	3,12
ESEER = Eurovent Standard		3,61	3,54	3,55	3,59	3,42	3,62	3,49		3,52	3,37	3,33	3,48	3,62	3,55	3,36	3,11	3,53	3,3	3,44	3,5
NIVEAUX SONORES																					
Niveau de pression sonore à 1m en champ libre (Lpm) (ISO3744)	dB(A)	66,1	67,5	67,5	68,9	70	71,2	71,2		71,2	73,6	75,1	72,9	72,9	74,3	75,3	76,8	74,2	76,6	77,4	78,1
Niveau de puissance sonore (Lw) (ISO EN 9614-2)	dB(A)	85	86,4	86,4	87,7	88,8	90,7	90,7		90,7	93	95,1	93,4	93,4	94,8	95,8	97,3	95,1	97,5	98,8	99,8
DIMENSIONS																					
Longueur	mm	4000	4000	4000	2410	2410	3530	3530		3530	3530	4650	5770	5770	5770	5770	5770	6890	6890	8010	9130
Largeur	mm	1200	1200	1200	2260	2260	2260	2260		2260	2260	2260	2260	2260	2260	2260	2260	2260	2260	2260	2260
Hauteur	mm	1970	1970	1970	2304	2304	2304	2304		2304	2304	2304	2304	2304	2304	2304	2304	2304	2304	2304	2304
POIDS NET																					
	KG	1316	1296	1335	1957	2114	2458	2507		2681	2739	3015	3876	4029	4087	4422	4461	5213	5358	5600	5789

(1) Valeur Brute - Température eau glacée 12/7°C; 35°C température extérieure.
 (2) Valeur Brute - Température sortie eau chaude 45°C et température extérieure 7°C.

EQPLA 106 / 860

Froid seul

SCROLL CLASS A

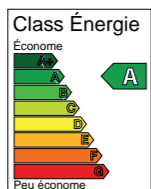

classA



- > Puissance frigorifique de 210 à 808 kW
- > Tailles = 31
- > Réfrigérant : R410A
- > EER jusqu'à 3,25
- > ESEER jusqu'à 4,35
- > classA

PRINCIPALES FONCTIONS

- > Disponibles en 2, 3, ou 4 circuits frigorifiques
- > 2 Compresseurs SCROLL montés sur plôts amortisseurs par circuit
- > Condenseur Microcanaux tout aluminium
- > Conception modern et modulaire
- > Evaporateur multitubulaire à partir de la taille 430

VERSIONS DISPONIBLES

- > Version Récupération de chaleur partielle
- > Version Récupération de chaleur totale
- > Version tres bas niveau sonore XLS
- > Version moteur EC pour pression dispo
- > Version brine basse et très basse température
- > Fonctionnement toutes saisons en STD (-12°C)

Principaux accessoires et options

- Code
- 79 > Résistance armoire électrique
 - 101 > Ventilateurs moteurs EC
 - 118 > Kit A fonctionnement basse température sortie eau glacée
 - 119 > Kit B fonctionnement basse température sortie eau glacée
 - 150 > Kit LNO bas niveau sonore
 - 170 > Plôts ressorts antivibration (non montés)
 - 171 > Plôts caoutchoucs antivibration (non montés)
 - 183 > Raccordement Victaulic complet
 - 350 > Revêtement de protection batterie pour environnement sévère
 - 449 > Contact sec récupération de chaleur partielle pour activation pompe de circulation
 - 450 > Desurchauffeur
 - 451 > Récupération de chaleur totale
 - 454 > Contact sec récupération de chaleur 100 % pour activation pompe de circulation
 - 720 > Kit hydraulique simple pompe moyenne pression
 - 721 > Kit hydraulique simple pompe double moyenne pression
 - 722 > Kit hydraulique simple pompe basse pression
 - 723 > Kit hydraulique simple pompe double basse pression
 - 725 > Ballon tampon + 1 pompe moyenne pression
 - 726 > Ballon tampon + 2 pompes moyenne pression
 - 727 > Ballon tampon + 1 pompe basse pression
 - 728 > Ballon tampon + 2 pompes basse pression
 - 923 > COM MBUS/JBUS carte série
 - 926 > LON carte série
 - 931 > BACnet Ethernet - SNMP - TCP/IP carte série
 - 934 > MPCOM carte extension
 - 943 > Data logger

Limites de fonctionnement froid

Valeurs indicatives. Les T° de fonctionnement sont influencées par une série de paramètres comme : conditions de fonctionnement, charge thermique, réglages, etc... Données à confirmer lors de la sélection.

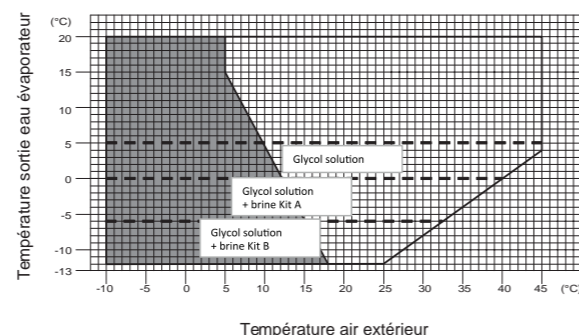

Avantages du produit

- > classA
- > Grande plage de puissance couverte en technologie scroll avec un maximum de fiabilité (multi circuits)
- > 2 compresseurs Scroll par circuit pour une plus grande efficacité et fiabilité
- > Détendeur électronique en STD
- > ESEER élevés
- > Interface de dialogue avec écran et symboles graphiques pour une lecture plus facile
- > Charge de réfrigérant réduite grâce à la technologie MicroCanaux
- > Grand choix de versions phoniques
- > Récupération de chaleur totale ou partielle
- > Ventilateurs EC dispo pour pression disponible
- > Limitation puissance à distance via carte interface
- > Loi d'eau / variation point de consigne
- > Certifiée Eurovent
- > Maintenance facilitée

Outre ces options, veuillez consulter notre Département Commercial pour U » PTWVY[L X]LSSL H\YL JVUÄNYH[PVU V\ MVUJ[PVU UVU KtJYP[L J V T]Vletr[HLd [Température eau glacée 12/7°C; 35°C température extérieure.

EQPLA 106 / 860 Froid seul SPÉCIFICATIONS TECHNIQUES

TAILLE		106.1	128.2	132.1	140.2	153.2
FROID SEUL (1)						
Puissance Frigorifique	kW	108	124	134	139	152
Puissance absorbée compresseurs	kW	31,8	35,2	38,9	40,4	43,6
Intensité nominale de fonctionnement Compresseurs	A	58,2	64	68,5	74,6	83,4
Débit d'eau évaporateur	m/h	18,6	21,4	23	23,9	26,1
Pertes de charge évaporateur	kPa	33	46	34	39	46
FROID SEUL + RECUPERATION DE CHALEUR 100% (2)						
Puissance Frigorifique	kW	105	119	129	136	147
Puissance Calori que	kW	138	157	170	178	193
Puissance absorbée compresseurs	kW	33,1	37,9	41	41,9	46,2
Intensité nominale de fonctionnement Compresseurs	A	59,9	68	71,1	76,7	87,1
Débit d'eau échangeur récupération	m/h	24,1	27,3	29,6	30,9	33,5
Pertes de charge récupération	kPa	38	58	36	55	64
RECUPERATION CHALEUR PARTIELLE (3)						
Puissance Calori que	kW	39,7	45,7	49,1	51,1	55,7
Débit d'eau échangeur récupération	m/h	6,8	7,9	8,5	8,8	9,6
Pertes de charge récupération	kPa	27,2	18,7	29,4	23,4	19
COMPRESSEURS						
		SCROLL	SCROLL	SCROLL	SCROLL	SCROLL
Quantité	n.	2	4	2	4	4
Intensité maximale de fonctionnement	A	83	100	97	124	130
Intensité de démarrage	A	306	193	321	233	270
Nombre étages de puissance	n.	2	4	2	4	4
EVAPORATEUR						
		1	1	1	1	1
Type (6)		PHE	PHE	PHE	PHE	PHE
Volume d'eau	l	11	8,6	11	9,8	9,8
Débit d'eau maximum	m/h	35,1	40,5	43,5	45,3	49,5
ECHANGEUR RECUPERATION CHALEUR 100%						
		1	1	1	1	1
Volume d'eau	l	11	8,6	11	9,8	9,8
Débit d'eau maximum	m/h	33,7	38,2	41,4	43,3	46,9
ECHANGEUR RECUPERATION CHALEUR 100%						
		1	2	1	2	2
Volume d'eau	l	1,4	1,7	1,7	1,7	2,2
Débit d'eau maximum	m/h	9,5	11	11,8	12,3	13,4
VENTILATEURS AXIAUX (AC)						
		4	6	6	6	6
Débit d'air total	m/h	38940	53340	53340	53340	59300
Puissance absorbée	kW	2,2	3,2	3,2	3,2	3,2
Intensité nominale de fonctionnement Compresseurs	A	7,9	7,9	7,9	7,9	7,9
Pressure statique maximum disponible	Pa	0	0	0	0	0
VENTILATEURS AXIAUX (EC)						
		4	6	6	6	6
Débit d'air total	m/h	38940	53340	53340	53340	59300
Puissance absorbée	kW	1,6	2,3	2,3	2,3	2,3
Intensité nominale de fonctionnement Compresseurs	A	6,4	9,6	9,6	9,6	9,6
Pressure statique maximum disponible	Pa	0	0	0	0	0
REFRIGERANT						
		R410A	R410A	R410A	R410A	R410A
Charge totale de réfrigérant (options exclues)	kg	12	12	12,4	12,1	23,3
Nbre de circuits réfrigérants	n.	1	2	1	2	2
TENSION D'ALIMENTATION 400V/3PH/50HZ						
		400/3/50+N	400/3/50+N	400/3/50+N	400/3/50+N	400/3/50+N
RATIOS EFFICACITE ENERGETIQUE(1)						
EER	kW/kW	3,18	3,23	3,18	3,19	3,25
ESEER = Standard Eurovent		4,2	4,34	4,22	4,27	4,35
NIVEAUX SONORES						
Niveau de pression sonore moyen (Lpm) (4)	dB(A)	57,3	55,5	59,4	55,9	56,1
Niveau de puissance sonore (Lw)	dB(A)	75,5	73,7	77,5	74,1	74,7
KIT HYDRAULIQUE						
Moyenne pression dispo simple pompe		GPWM1/1	GPWM1/1	GPWM1/1	GPWM1/1	GPWM1/1
Basse pression dispo simple pompe		GPWB1/1	GPWB1/1	GPWB1/1	GPWB1/1	GPWB1/1
Moyenne pression dispo pompe double		GPWM1/2	GPWM1/2	GPWM1/2	GPWM1/2	GPWM1/2
Basse pression dispo simple pompe double		GPWB1/2	GPWB1/2	GPWB1/2	GPWB1/2	GPWB1/2
Volume ballon tampon	l	200	200	200	200	200
DIMENSIONS						
Longueur	mm	2455	2455	2455	2455	2455
Largeur	mm	1750	1750	1750	1750	1750
Hauteur	mm	2110	2110	2110	2110	2410
	KG	1250	1310	1390	1330	1300
POIDS NET						
RACCORDEMENTS HYDRAULIQUES						
EVAPORATEUR						
Diamètre entrée sortie	Ø mm	73,1	73,1	73,1	73,1	73,1
ECHANGEUR RECUPERATION CHALEUR 100%						
Diamètre entrée sortie - ISO 7/1 - R	Ø	1"	1"	1"	1"	1"
Diamètre entrée sortie- ISO 228/1-GM	n x Ø	--	--	--	--	--
ECHANGEUR RECUPERATION PARTIELLE						
Diamètre entrée sortie	Ø mm	73,1	73,1	73,1	73,1	73,1

(1) Valeur Brute - Température eau glacée 12/7°C et température eau chaude 40/45°C.
 (2) Valeur Brute - Température eau glacée 12/7°C; 35°C température extérieure et température eau chaude 40/45°C.
 (3) Valeur Brute - Température eau glacée 12/7°C; 35°C température extérieure et température eau chaude 40/45°C.

(4) Niveau de pression sonore [Lpm] à 1m suivant ISO EN 3744
 (5) Niveau de puissance sonore [Lw] suivant ISO EN 9614 - 2
 (6) PHE = ÉCHANGEUR à plaques brasées; S&T = ÉCHANGEUR Multitubulaire

EQPLA 106 / 860d set SPÉCIFICATIONS TECHNIQUES

TAILLE		164.2	168.1	168.2	184.2	190.2		214.2	236.2	270.2	304.2	340.2	374.2	390.2	410.2	430.2	455.3	
FROID SEUL (1)																		
Puissance Frigori que	kW	164	170	171	185	189		218	235	271	308	344	372	394	413	438	471	
Puissance absorbée compresseurs	kW	48,4	50,6	50,6	55,2	53,3		62,5	68,8	75,1	87,7	99,2	104	112	118	126	130	
Intensité nominale de fonctionnement Compresseurs	A	94,5	87,6	87,7	101	99,7		115	121	134	154	172	180	194	203	215	228	
Débit d'eau évaporateur	m /h	28,2	29,2	29,4	31,8	32,4		37,5	40,3	46,6	52,9	59	63,9	67,6	70,9	75,2	80,9	
Pertes de charge évaporateur	kPa	42	25	34	35	43		38	38	33	43	35	41	35	39	38	38	
FROID SEUL + RECUPERATION DE CHALEUR 100% (2)																		
Puissance Frigori que	kW	161	166	164	186	181		214	234	260	299	340	357	382	402	430	--	
Puissance Calori que	kW	211	218	218	241	238		278	303	341	391	441	468	499	525	559	--	
Puissance absorbée compresseurs	kW	50,2	52,4	54	54,8	57,1		64,5	69,1	80,6	92,2	101	111	118	123	129	--	
Intensité nominale de fonctionnement Compresseurs	A	97	90,2	92,4	101	105		117	121	141	160	174	190	202	210	219	--	
Débit d'eau échangeur récupération	m /h	36,6	38	37,9	41,9	41,4		48,4	52,7	59,2	67,9	76,6	81,2	86,8	91,3	97,2	--	
Pertes de charge récupération	kPa	64	20	52	65	69		73	69	46	60	52	58	33	61	62	--	
RECUPERATION CHALEUR PARTIELLE (3)																		
Puissance Calori que	kW	60,4	62,3	62,7	68	69,2		80	86,1	99,6	113	126	137	145	152	161	173	
Débit d'eau échangeur récupération	m /h	10,4	10,7	10,8	11,7	11,9		13,8	14,8	17,2	19,5	21,7	23,5	24,9	26,1	27,7	29,8	
Pertes de charge récupération	kPa	22,3	33,7	24,1	20	14,6		19,5	22,6	24,6	27,7	34,5	33,9	38	38,3	43	22,2	
COMPRESSEURS																		
		SCROLL	SCROLL	SCROLL	SCROLL	SCROLL		SCROLL	SCROLL	SCROLL	SCROLL	SCROLL	SCROLL	SCROLL	SCROLL	SCROLL	SCROLL	
Quantité	n.	4	2	2	4	4		4	4	4	4	4	4	4	4	4	6	
Intensité maximale de fonctionnement	A	136	131	131	148	148		165	177	194	228	262	279	296	313	330	342	
Intensité de démarrage	A	276	375	375	259	333		389	401	418	472	506	604	621	639	656	586	
Nombre étages de puissance	n.	4	2	2	4	4		4	4	4	4	4	4	4	4	4	6	
EVAPORATEUR																		
		PHE	PHE	PHE	PHE	PHE		PHE	PHE	PHE	PHE	PHE	PHE	PHE	PHE	PHE	S&T	
Type (6)		PHE	PHE	PHE	PHE	PHE		PHE	PHE	PHE	PHE	PHE	PHE	PHE	PHE	PHE	S&T	
Volume d'eau	l	11,7	14	11,7	13,3	13,3		15,1	15,1	18,6	26	30	31,6	133,4	133,4	124,7	113,5	
Débit d'eau maximum	m /h	53,5	55,2	55,5	60,3	61,3		71	76,4	88,3	100,3	111,9	120,8	127,7	134,6	142,6	153	
ECHANGEUR RECUPERATION CHALEUR 100%																		
		1	1	1	1	1		1	1	1	1	1	1	1	1	1	--	
Volume d'eau	l	11,7	14	11,7	13,3	13,3		15,1	15,1	18,6	26	30	31,6	133,4	133,4	124,7	--	
Débit d'eau maximum	m /h	51,2	53,2	53,1	58,7	58		67,8	73,8	82,9	95,1	107,2	113,7	121,5	127,8	136,1	--	
ECHANGEUR RECUPERATION CHALEUR 100%																		
		2	1	2	2	2		2	2	2	2	2	2	2	2	2	3	
Volume d'eau	l	2,2	2,3	2,2	2,7	3,5		3,5	3,5	4,1	4,6	4,6	5,6	6,4	6,4	6,4	7	
Débit d'eau maximum	m /h	14,5	15	15,1	16,4	16,7		27	20,7	24	27,2	30,4	32,9	34,8	36,5	38,7	41,2	
VENTILATEURS AXIAUX (AC)																		
		6	6	6	6	4		4	4	6	6	6	8	8	8	8	10	
Débit d'air total	m /h	59300	59300	59300	59300	84720		84720	84720	127080	127080	127080	169440	169440	169440	169440	211800	
Puissance absorbée	kW	3,2	3,2	3,2	3,2	6,3		6,3	6,3	9,5	9,5	9,5	12,6	12,6	12,6	12,6	15,8	
Intensité nominale de fonctionnement Compresseurs	A	7,9	7,9	7,9	7,9	15,6		15,6	15,6	23,4	23,4	23,4	31,2	31,2	31,2	31,2	39	
Pressure statique maximum disponible	Pa	0	0	0	0	0		0	0	0	0	0	0	0	0	0	0	
VENTILATEURS AXIAUX (EC)																		
		6	6	6	6	4		4	4	6	6	6	8	8	8	8	10	
Débit d'air total	m /h	59300	59300	59300	59300	84720		84720	84720	127080	127080	127080	169440	169440	169440	169440	211800	
Puissance absorbée	kW	2,3	2,3	2,3	2,3	5,1		5,1	5,1	7,7	7,7	7,7	10,2	10,2	10,2	10,2	12,8	
Intensité nominale de fonctionnement Compresseurs	A	9,6	9,6	9,6	9,6	15,6		15,6	15,6	23,4	23,4	23,4	31,2	31,2	31,2	31,2	39	
Pressure statique maximum disponible	Pa	0	0	0	0	80		80	80	80	80	80	80	80	80	80	80	
REFRIGERANT																		
		R410A	R410A	R410A	R410A	R410A		R410A	R410A	R410A	R410A	R410A	R410A	R410A	R410A	R410A	R410A	
Charge totale de réfrigérant (options exclues)	kg	24,1	21,3	24,3	25	19		19,4	20,2	27,8	27,8	28,3	36,2	36,2	36,3	36,3	41,7	
Nbre de circuits réfrigérants	n.	2	1	2	2	2		2	2	2	2	2	2	2	2	2	3	
TENSION D'ALIMENTATION 400V/3PH/50HZ																		
	V/Ph/Hz	400/3/50+N	400/3/50+N	400/3/50+N	400/3/50+N	400/3/50		400/3/50	400/3/50	400/3/50	400/3/50	400/3/50	400/3/50	400/3/50	400/3/50	400/3/50	400/3/50	
RATIOS EFFICACITE ENERGETIQUE(1)																		
EER	kW/kW	3,18	3,16	3,18	3,17	3,17		3,17	3,13	3,2	3,17	3,16	3,19	3,16	3,16	3,16	3,23	
ESEER = Standard Eurovent		4,27	4,19	3,63	4,25	4,24		4,25	4,23	4,31	4,25	4,25	4,29	4,23	4,23	4,24	4,23	
NIVEAUX SONORES																		
Niveau de pression sonore moyen (Lpm) (4)	dB(A)	56,3	59,4	59,4	58,1	66,7		68,9	70	71,2	71,2	71,2	72,6	73,6	74,4	75,1	73	
Niveau de puissance sonore (Lw)	dB(A)	74,9	77,9	77,9	76,7	85,5		87,7	88,8	90,7	90,7	90,7	92,6	93,6	94,4	95,1	93,5	
KIT HYDRAULIQUE																		
Moyenne pression dispo simple pompe		GPWM1/1	GPWM1/1	GPWM1/1	GPWM1/1	GPVM1/1		GPVM1/1	GPVM1/1	GPVM1/1	GPVM1/1	GPVM1/1	GPVM2/1	GPVM2/1	GPVM2/1	GPVM2/1	GPVM2/1	
Basse pression dispo simple pompe		GPWB1/1	GPWB1/1	GPWB1/1	GPWB1/1	GPVB1/1		GPVB1/1	GPVB1/1	GPVB1/1	GPVB1/1	GPVB1/1	GPVB2/1	GPVB2/1	GPVB2/1	GPVB2/1	GPVB2/1	
Moyenne pression dispo pompe double		GPWM1/2	GPWM1/2	GPWM1/2	GPWM1/2	GPVM1/2		GPVM1/2	GPVM1/2	GPVM1/2	GPVM1/2	GPVM1/2	GPVM2/2	GPVM2/2	GPVM2/2	GPVM2/2	GPVM2/2	
Basse pression dispo simple pompe double		GPWB1/2	GPWB1/2	GPWB1/2	GPWB1/2	GPVM1/2		GPVM1/2	GPVM1/2	GPVM1/2	GPVM1/2	GPVM1/2	GPVM2/2	GPVM2/2	GPVM2/2	GPVM2/2	GPVM2/2	
Volume ballon tampon	l	200	200	200	200	130		130	130	190	190	190	330	330	330	330	--	
DIMENSIONS																		
Longueur	mm	2455	2455	2455	2455	2410		2410	2410	3530	3530	3530	4650	4650	4650	4650	5770	
Largeur	mm	1750	1750	1750	1750	2260		2260	2260	2260	2260	2260	2260	2260	2260	2260	2260	
Hauteur	mm	2410	2410	2410	2410	2304		2304	2304	2304	2304	2304	2304	2304	2304	2304	2304	
POIDS NET																		
	KG	1440	1540	1530	1390	1700		1740	1930	2250	2300	2340	2640	2690	2710	2730	3620	
RACCORDEMENTS HYDRAULIQUES																		
EVAPORATEUR																		
Diamètre entrée sortie	Ø mm	73,1	73,1	73,1	73,1	88,9		88,9	88,9	88,9	88,9	88,9	114,3	114,3	114,3	114,3	168,3	
ECHANGEUR RECUPERATION CHALEUR 100%																		
Diamètre entrée sortie - ISO 7/1 - R	Ø	1"	1"	1"	1"	--		--	--	--	--	--	--	--	--	--	--	
Diamètre entrée sortie - ISO 228/1-GM	n x Ø	--	--	--	--	2 x 1"		2 x 1"	2 x 1"	2 x 1"	2 x 1"	2 x 1"	2 x 1"	2 x 1"	2 x 1"	2 x 1"	3 x 1"	
ECHANGEUR RECUPERATION PARTIELLE																		
Diamètre entrée sortie	Ø mm	73,1	73,1	73,1	73,1	88,9		88,9	88,9	88,9	88,9	88,9	114,3	114,3	114,3	114,3	--	

(1) Valeur Brute - Température eau glacée 12/7°C; 35°C température extérieure.
 (2) Valeur Brute - Température eau glacée 12/7°C et température eau chaude 40/45°C.

(3) Valeur Brute - Température eau glacée 12/7°C; 35°C température extérieure et température eau chaude 40/45°C.

(4) Niveau de pression sonore [LPm] à 1m suivant ISO EN 3744
 (5) Niveau de puissance sonore [Lw] suivant ISO EN 9614 - 2

(6) PHE = ÉCHANGEUR à plaques brasées; S&T = ÉCHANGEUR Multitubulaire

EQPLA 106 / 860d set SPÉCIFICATIONS TECHNIQUES

TAILLE		504.3	530.3	550.3	584.3	604.3		646.3	670.3	726.4	780.4	820.4	860.4
FROID SEUL (1)													
Puissance Frigori que	kW	523	539	563	593	614		655	691	743	769	832	876
Puissance absorbée compresseurs	kW	145	156	163	169	175		188	200	213	224	237	252
Intensité nominale de fonctionnement Compresseurs	A	253	269	280	291	301		320	346	368	385	407	429
Débit d'eau évaporateur	m /h	89,8	92,6	96,7	102	105		112	119	128	132	143	150
Pertes de charge évaporateur	kPa	36	38	41	44	47		52	32	40	42	37	39
FROID SEUL + RECUPERATION DE CHALEUR 100% (2)													
Puissance Frigori que	kW	--	--	--	--	--		--	--	--	--	--	--
Puissance Calori que	kW	--	--	--	--	--		--	--	--	--	--	--
Puissance absorbée compresseurs	kW	--	--	--	--	--		--	--	--	--	--	--
Intensité nominale de fonctionnement Compresseurs	A	--	--	--	--	--		--	--	--	--	--	--
Débit d'eau échangeur récupération	m /h	--	--	--	--	--		--	--	--	--	--	--
Pertes de charge récupération	kPa	--	--	--	--	--		--	--	--	--	--	--
RECUPERATION CHALEUR PARTIELLE (3)													
Puissance Calori que	kW	192	198	207	218	225		240	253	273	282	305	321
Débit d'eau échangeur récupération	m /h	33	34,1	35,6	37,5	38,8		41,4	43,7	47	48,6	52,6	55,4
Pertes de charge récupération	kPa	35,4	37,8	34,5	38,2	37,6		42,8	47,6	40,3	36,2	42,3	43
COMPRESSEURS													
		SCROLL	SCROLL	SCROLL	SCROLL	SCROLL		SCROLL	SCROLL	SCROLL	SCROLL	SCROLL	SCROLL
Quantité	n.	6	6	6	6	6		6	8	8	8	8	8
Intensité maximale de fonctionnement	A	392	410	427	444	461		496	523	558	592	626	661
Intensité de démarrage	A	637	735	752	769	787		821	768	883	917	952	986
Nombre étages de puissance	n.	6	6	6	6	6		6	8	8	8	8	8
EVAPORATEUR													
Type (6)		S&T	S&T	S&T	S&T	S&T		S&T	S&T	S&T	S&T	S&T	S&T
Volume d'eau	l	221,7	221,7	221,7	206,5	206,5		206,5	184,4	184,4	184,4	225	225
Débit d'eau maximum	m /h	170,2	176	182,9	193,2	200,1		212,8	224,3	241,5	250,7	270,3	285,2
ECHANGEUR RECUPERATION CHALEUR 100%													
Volume d'eau	l	--	--	--	--	--		--	--	--	--	--	--
Débit d'eau maximum	m /h	--	--	--	--	--		--	--	--	--	--	--
ECHANGEUR RECUPERATION CHALEUR 100%													
Volume d'eau	l	7	9,6	9,6	9,6	9,6		9,6	9,3	11,2	12,7	12,7	12,7
Débit d'eau maximum	m /h	45,7	47,7	49,8	52,4	54,3		57,9	61	65,7	68	73,5	77,4
VENTILATEURS AXIAUX (AC)													
Débit d'air total	m /h	211800	211800	211800	254160	254160		254160	254160	296520	296520	338880	338880
Puissance absorbée	kW	15,8	15,8	15,8	19	19		19	19	22,1	22,1	25,3	25,3
Intensité nominale de fonctionnement Compresseurs	A	39	39	39	46,8	46,8		46,8	46,8	54,6	54,6	62,4	62,4
Pressure statique maximum disponible	Pa	0	0	0	0	0		0	0	0	0	0	0
VENTILATEURS AXIAUX (EC)													
Débit d'air total	m /h	211800	211800	211800	254160	254160		254160	254160	296520	296520	338880	338880
Puissance absorbée	kW	12,8	12,8	12,8	15,4	15,4		15,4	15,4	17,9	17,9	20,5	20,5
Intensité nominale de fonctionnement Compresseurs	A	39	39	39	46,8	46,8		46,8	46,8	54,6	54,6	62,4	62,4
Pressure statique maximum disponible	Pa	80	80	80	80	80		80	80	80	80	80	80
REFRIGERANT													
Charge totale de réfrigérant (options exclues)	kg	42,4	46,6	46,6	54,4	54,4		54,4	56,6	64,6	64,7	72,5	72,6
Nbre de circuits réfrigérants	n.	3	3	3	3	3		3	4	4	4	4	4
TENSION D'ALIMENTATION 400V/3PH/50HZ													
	V/Ph/Hz	400/3/50	400/3/50	400/3/50	400/3/50	400/3/50		400/3/50	400/3/50	400/3/50	400/3/50	400/3/50	400/3/50
RATIOS EFFICACITE ENERGETIQUE(1)													
EER	kW/kW	3,25	3,14	3,15	3,15	3,16		3,16	3,16	3,16	3,12	3,17	3,16
ESEER = Standard Eurovent		4,22	4,22	4,23	4,23	4,23		4,25	4,31	4,31	4,26	4,32	4,32
NIVEAUX SONORES													
Niveau de pression sonore moyen (Lpm) (4)	dB(A)	73	73,9	74,7	75,3	75,9		76,9	74,2	77,4	76,6	77,4	78,1
Niveau de puissance sonore (Lw)	dB(A)	93,5	94,4	95,2	96,3	96,9		97,8	95,5	98,8	97,9	99,1	99,8
KIT HYDRAULIQUE													
Moyenne pression dispo simple pompe		GPVM2/1	GPVM2/1	GPVM2/1	GPVM2/1	GPVM2/1		GPVM2/1	GPVM2/1	GPVM3/1	GPVM3/1	GPVM3/1	GPVM3/1
Basse pression dispo simple pompe		GPVB2/1	GPVB2/1	GPVB2/1	GPVB2/1	GPVB2/1		GPVB2/1	GPVB2/1	GPVB3/1	GPVB3/1	GPVB3/1	GPVB3/1
Moyenne pression dispo pompe double		GPVM2/2	GPVM2/2	GPVM2/2	GPVM2/2	GPVM2/2		GPVM2/2	GPVM2/2	GPVM3/2	GPVM3/2	GPVM3/2	GPVM3/2
Basse pression dispo simple pompe double		GPVM2/2	GPVM2/2	GPVM2/2	GPVM2/2	GPVM2/2		GPVM2/2	GPVM2/2	GPVM3/2	GPVM3/2	GPVM3/2	GPVM3/2
Volume ballon tampon	l	--	--	--	--	--		--	--	--	--	--	--
DIMENSIONS													
Longueur	mm	5770	5770	5770	6890	6890		6890	6890	8010	8010	9130	9130
Largeur	mm	2260	2260	2260	2260	2260		2260	2260	2260	2260	2260	2260
Hauteur	mm	2304	2304	2304	2304	2304		2304	2304	2304	2304	2304	2304
POIDS NET													
	KG	3820	3840	3860	4180	4200		4240	4860	4900	4940	5300	5340
RACCORDEMENTS HYDRAULIQUES													
EVAPORATEUR													
Diamètre entrée sortie	Ø mm	219,1	219,1	219,1	219,1	219,1		219,1	219,1	219,1	219,1	219,1	219,1
ECHANGEUR RECUPERATION CHALEUR 100%													
Diamètre entrée sortie – ISO 7/1 – R	Ø	--	--	--	--	--		--	--	--	--	--	--
Diamètre entrée sortie– ISO 228/1-GM	n x Ø	3 x 1"	3 x 1"	3 x 1"	3 x 1"	3 x 1"		3 x 1"	3 x 1"	4 x 1"	4 x 1"	4 x 1"	4 x 1"
ECHANGEUR RECUPERATION PARTIELLE													
Diamètre entrée sortie	Ø mm	--	--	--	--	--		--	--	--	--	--	--

(1) Valeur Brute - Température eau glacée 12/7°C; 35°C température extérieure.
 (2) Valeur Brute - Température eau glacée 12/7°C et température eau chaude 40/45°C.

(3) Valeur Brute - Température eau glacée 12/7°C; 35°C température extérieure et température eau chaude 40/45°C.

(4) Niveau de pression sonore [LpM] à 1m suivant ISO EN 3744
 (5) Niveau de puissance sonore [Lw] suivant ISO EN 9614 – 2
 (6) PHE = ÉCHANGEUR à plaques brasées; S&T = ÉCHANGEUR Multitubulaire

EQSL 300 / 1310

Froid seul

VIS



- › Puissance frigorifique de 299 à 808 kW
- › Tailles = 20
- › Réfrigérant : R-134a
- › EER jusqu'à 2,79
- › ESEER jusqu'à 3,34

PRINCIPALES FONCTIONS

- › Disponibles en 2 circuits frigorifiques
- › 2 Compresseurs à VIS montés sur plôts caoutchoucs
- › Conception moderne et modulaire
- › Évaporateur multitubulaire

VERSIONS DISPONIBLES

- › Version Récupération de chaleur partielle
- › Version Récupération de chaleur totale
- › Version très bas niveau sonore XLS
- › Version moteur EC pour pression dispo
- › Version brine basse et très basse température
- › Fonctionnement toutes saisons en STD (-10°C)



Principaux accessoires et options

- Code
- 101 › Ventilateurs moteurs EC
 - 118 › Kit A fonctionnement basse température sortie eau glacée
 - 119 › Kit B fonctionnement basse température sortie eau glacée
 - 143 › Sans glycol
 - 150 › Kit LNO bas niveau sonore
 - 151 › ELN Kit
 - 170 › Plôts ressorts antivibration (non montés)
 - 172 › Support caoutchoucs
 - 175 › Victaulic Connections
 - 351 › Batteries avec ailettes pré peintes
 - 450 › Desurchauffeur
 - 451 › Récupération de chaleur totale
 - 550 › Vanne d'isolement compresseurs sur ligne aspiration
 - 605 › Batterie de condenseurs pour cos phi 0,9 sur moteur compresseurs
 - 650 › Relais thermiques compresseurs
 - 731 › Contrôleur de débit d'eau
 - 739 › Kit hydraulique 1 pompe
 - 740 › Kit hydraulique 2 pompes
 - 769 › Kit hydraulique 1 pompe + 1 pompe en Stdby
 - 770 › Kit hydraulique 2 pompes + 1 pompe en Stdby
 - 919 › Carte horloge
 - 923 › COM MBUS/JBUS carte série
 - 926 › LON carte série
 - 931 › BACnet Ethernet - SNMP - TCP/IP carte série
 - 932 › BACnet MS/TP carte série
 - 934 › MP.COM carte extension
 - 942 › Carte série pour modem GSM
 - 943 › Data logger

Outre ces options, veuillez consulter notre Département Commercial pour U » PTWVY[L X]LSSL H\YL J VUÄN\YH[PVU V\ MVUJ[PVU UVU KtJYP[L JV T TL t[HU] KPZVWUPLSL

Avantages du produit

- › Grande plage de puissance couverte en technologie VIS
- › Compresseurs Screw par circuit pour une plus grande efficacité et fiabilité
- › Détendeur électronique en STD
- › Étagement de puissance linéaire
- › Interface de dialogue avec écran et symboles graphiques pour une lecture plus facile
- › Grand choix de versions phoniques
- › Récupération de chaleur totale ou partielle
- › Limitation puissance à distance via carte interface
- › Loi d'eau / variation point de consigne
- › Certifiée Eurovent
- › Maintenance facilitée

Limites de fonctionnement froid

Valeurs indicatives. Les T° de fonctionnement sont influencées par une série de paramètres comme : conditions de fonctionnement, charge thermique, réglages, etc... Données à confirmer lors de la sélection.

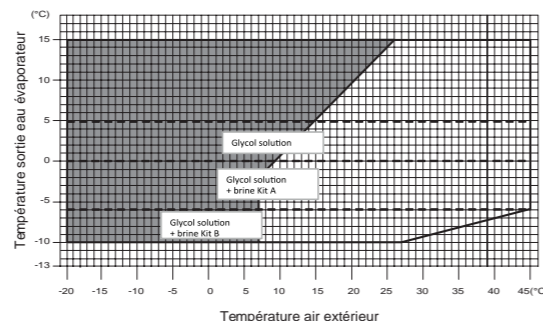

EQSL 300 / 1310 Froid seul SPÉCIFICATIONS TECHNIQUES

TAILLE		300	320	360	390	430	480
FROID SEUL (1)							
Puissance Frigorifique	kW	299	315	335	391	430	476
Puissance absorbée compresseurs	kW	96	102	116	125	140	157
Intensité nominale de fonctionnement Compresseurs	A	162	163	200	208	237	261
Débit d'eau évaporateur	m /h	51,3	54,1	57,5	67,1	73,9	81,8
Pertes de charge évaporateur	kPa	47	52	48	59	54	38
FROID SEUL + RECUPERATION DE CHALEUR 100% (2)							
Puissance Frigorifique	kW	294	311	333	386	429	476
Puissance Calorique	kW	394	417	451	515	570	633
Puissance absorbée compresseurs	kW	100	105	118	129	140	157
Intensité nominale de fonctionnement Compresseurs	A	168	167	202	213	238	262
Débit d'eau échangeur récupération	m /h	68,5	72,4	78,4	89,5	99	108
Pertes de charge récupération	kPa	62	50	61	63	92	94
RECUPERATION CHALEUR PARTIELLE (3)							
Puissance Calorique	kW	59,5	62,7	66,7	77,8	85,6	94,7
Débit d'eau échangeur récupération	m /h	10,2	10,8	11,5	13,4	14,7	16,3
Pertes de charge récupération	kPa	6,6	7,3	8,2	8,9	4,4	4,1
COMPRESSEURS							
		TWIN-SCREW	TWIN-SCREW	TWIN-SCREW	TWIN-SCREW	TWIN-SCREW	TWIN-SCREW
Quantité	n.	2	2	2	2	2	2
Intensité maximale de fonctionnement	A	201,8	205	235,6	269,6	288,2	309,3
Intensité de démarrage	A	403,9	382,5	468,8	629,8	639,1	790,1
Nombre étages de puissance		25...100%	25...100%	25...100%	25...100%	25...100%	25...100%
EVAPORATEUR (MULTITUBULAIRE)							
Volume d'eau	l	113	113	113	160	160	150
Débit d'eau maximum	m /h	63	63	63	90	90	95
ECHANGEUR RECUPERATION CHALEUR 100%							
Volume d'eau	l	28	32	32	38	38	38
Débit d'eau maximum	m /h	78	90	90	108	108	108
ECHANGEUR RECUPERATION CHALEUR 100%							
Volume d'eau	l	5	5	5	5	6,8	6,8
Débit d'eau maximum	m /h	20	20	20	20	30	30
VENTILATEURS AXIAUX (AC)							
Débit d'air total	m /h	135498	135498	135498	180664	180664	180664
Puissance absorbée	kW	11,6	11,7	11,7	15,4	15,4	15,4
Intensité nominale de fonctionnement Compresseurs	A	23,4	23,4	23,4	31,2	31,2	31,2
REFRIGERANT							
		R134A	R134A	R134A	R134A	R134A	R134A
Charge totale de réfrigérant (options exclues)	kg	110	146	146	145	145	145
Nbre de circuits réfrigérants	n.	2	2	2	2	2	2
TENSION D'ALIMENTATION 400V/3PH/50HZ							
	V/Ph/Hz	400/3/50	400/3/50	400/3/50	400/3/50	400/3/50	400/3/50
RATIOS EFFICACITE ENERGETIQUE(1)							
EER	kW/kW	2,78	2,77	2,62	2,78	2,77	2,76
ESEER = Standard Eurovent		3,06	3,03	3,2	3,18	3,1	3,13
NIVEAUX SONORES							
Niveau de pression sonore moyen (Lpm) (4)	dB(A)	73,1	71,7	72	71,6	76	76,2
Niveau de puissance sonore (Lw) (5)	dB(A)	92,9	91,4	91,8	91,9	96,2	96,4
KIT HYDRAULIQUE							
1 pompe	GE	GE80/1	GE80/1	GE80/1	GE80/1	GE80/1	GE80/1
2 pompes	GE	--	--	--	--	--	--
1 pompes en fonctionnement + 1 pompe en réserve	GE	GE80/2	GE80/2	GE80/2	GE80/2	GE80/2	GE80/2
2 pompe en fonctionnement + 1 pompe en réserve	GE	--	--	--	--	--	--
DIMENSIONS							
Longueur	mm	3520	3520	3520	4490	4490	4490
Largeur	mm	2260	2260	2260	2260	2260	2260
Hauteur	mm	2550	2550	2550	2550	2550	2550
POIDS NET							
	KG	3992	4258	4411	4544	4753	4890
RACCORDEMENTS HYDRAULIQUES							
EVAPORATEUR							
Diamètre entrée sortie	Ø mm	141,3	141,3	141,3	168,3	168,3	168,3
ECHANGEUR RECUPERATION CHALEUR 100%							
Diamètre entrée sortie- ISO 228/1-GM	Ø	2 x 2"	2 x 2"	2 x 2"	2 x 2"	2 x 2"	2 x 2"
ECHANGEUR RECUPERATION PARTIELLE							
Diamètre entrée sortie- ISO 228/1-GM	Ø	2 x 2"	2 x 2"	2 x 2"	2 x 2 1/2"	2 x 2 1/2"	2 x 2 1/2"
Diamètre entrée sortie	Ø mm	--	--	--	--	--	--

(1) Valeur Brute - Température eau glacée 12/7°C; 35°C température extérieure
 (2) Valeur Brute - Température eau glacée 12/7°C et température eau chaude 40/45°C.
 (3) Valeur Brute - Température eau glacée 12/7°C; 35°C température extérieure et température eau chaude 40/45°C.

(4) Niveau de pression sonore [LpM] à 1m suivant ISO EN 3744
 (5) Niveau de puissance sonore [Lw] suivant ISO EN 9614 - 2
 (6) PHE = ÉCHANGEUR à plaques brasées; S&T = ÉCHANGEUR Multitubulaire

EQSL 300 / 1310 SPÉCIFICATIONS TECHNIQUES

TAILLE		530	540	560	610	650		710	770	850	910	950	1060	1120	1180	1310
FROID SEUL (1)																
Puissance Frigori que	kW	523	543	563	611	645		707	768	853	905	949	1063	1121	1181	1310
Puissance absorbée compresseurs	kW	174	180	186	204	217		237	258	289	303	320	355	375	396	443
Intensité nominale de fonctionnement Compresseurs	A	286	297	309	332	354		377	400	456	479	515	597	634	680	742
Débit d'eau évaporateur	m /h	89,8	93,3	96,7	105	111		121	132	147	156	163	183	193	203	225
Pertes de charge évaporateur	kPa	38	41	45	51	56		63	73	55	63	71	41	45	49	59
FROID SEUL + RECUPERATION DE CHALEUR 100% (2)																
Puissance Frigori que	kW	527	551	568	620	668		718	783	878	924	979	1081	1159	1227	1357
Puissance Calori que	kW	699	726	750	818	870		948	1031	1151	1214	1277	1425	1511	1595	1770
Puissance absorbée compresseurs	kW	171	175	183	198	203		230	248	273	290	298	344	353	368	414
Intensité nominale de fonctionnement Compresseurs	A	281	290	305	323	333		366	385	432	459	482	579	599	638	697
Débit d'eau échangeur récupération	m /h	118	126	130	132	151		156	179	200	211	222	248	263	277	308
Pertes de charge récupération	kPa	81	63	69	71	69		78	81	86	86	82	105	74	81	86
RECUPERATION CHALEUR PARTIELLE (3)																
Puissance Calori que	kW	104	108	112	121	128		141	153	170	180	189	212	223	235	261
Débit d'eau échangeur récupération	m /h	17,9	18,6	19,2	20,9	22,1		24,2	26,3	29,2	31	32,5	36,4	38,4	40,5	44,9
Pertes de charge récupération	kPa	3,8	3,5	2,6	3,1	2,8		2,7	3,2	2,6	2,5	3,3	4,1	4,6	5,1	6,2
COMPRESSEURS																
		TWIN-SCREW	TWIN-SCREW	TWIN-SCREW	TWIN-SCREW	TWIN-SCREW		TWIN-SCREW	TWIN-SCREW	TWIN-SCREW	TWIN-SCREW	TWIN-SCREW	TWIN-SCREW	TWIN-SCREW	TWIN-SCREW	TWIN-SCREW
Quantité	n.	2	2	2	2	2		2	2	2	2	2	2	2	2	2
Intensité maximale de fonctionnement	A	330,4	348,6	366,8	390,4	414		444,1	474,2	535,8	567,4	615,4	709,6	753,6	797,6	896
Intensité de démarrage	A	811,2	526,2	544,4	544,4	568		581	611,1	720,9	826,7	902,7	1057,8	1137,8	1181,8	1324
Nombre étages de puissance		25...100%	25...100%	25...100%	25...100%	25...100%		25...100%	25...100%	25...100%	25...100%	25...100%	25...100%	25...100%	25...100%	25...100%
EVAPORATEUR (MULTITUBULAIRE)																
Volume d'eau	l	150	143	143	256	256		256	247	238	223	223	382	382	370	359
Débit d'eau maximum	m /h	95	100	100	127	127		127	143	154	172	172	208	208	220	241
ECHANGEUR RECUPERATION CHALEUR 100%																
Volume d'eau	l	42	46	46	46	58		58	64	72	80	88	88	100	100	114
Débit d'eau maximum	m /h	118	132	132	132	156		156	180	204	228	252	252	284	284	326
ECHANGEUR RECUPERATION CHALEUR 100%																
Volume d'eau	l	6,8	6,8	6,8	8,6	10,4		10,4	10,4	15,8	15,8	19,4	23	25,7	28,4	35,6
Débit d'eau maximum	m /h	30	30	30	35	40		40	40	50	50	50	50	60	60	60
VENTILATEURS AXIAUX (AC)																
Débit d'air total	m /h	180664	177924	175184	175184	175184		197082	218980	212690	262776	262776	361328	361328	361328	350368
Puissance absorbée	kW	15,4	15,5	15,6	15,6	15,6		17,6	19,5	20,1	23,4	23,4	30,9	30,9	30,9	31,2
Intensité nominale de fonctionnement Compresseurs	A	31,2	31,2	31,2	31,2	31,2		35,1	39	39	46,8	46,8	62,4	62,4	62,4	62,4
REFRIGERANT																
Charge totale de réfrigérant (options exclues)	kg	145	170	194	194	194		241	241	302	289	289	290	290	290	389
Nbre de circuits réfrigérants	n.	2	2	2	2	2		2	2	2	2	2	2	2	2	2
TENSION D'ALIMENTATION 400V/3PH/50HZ																
	V/Ph/Hz	400/3/50	400/3/50	400/3/50	400/3/50	400/3/50		400/3/50	400/3/50	400/3/50	400/3/50	400/3/50	400/3/50	400/3/50	400/3/50	400/3/50
RATIOS EFFICACITE ENERGETIQUE(1)																
EER	kW/kW	2,76	2,78	2,79	2,78	2,77		2,78	2,77	2,76	2,77	2,76	2,75	2,76	2,77	2,76
ESEER = Standard Eurovent		3,17	3,23	3,21	3,17	3,24		3,18	3,18	3,19	3,26	3,32	3,29	3,34	3,32	3,3
NIVEAUX SONORES																
Niveau de pression sonore moyen (Lpm) (4)	dB(A)	76,4	76,4	76,4	78	79,2		79,4	80	79,7	78,8	78,8	81,1	81,1	81,1	81,4
Niveau de puissance sonore (Lw) (5)	dB(A)	96,7	96,7	96,7	98,2	99,4		100,1	100,7	100,4	99,8	99,8	102,9	102,9	102,9	103,2
KIT HYDRAULIQUE																
1 pompe	GE	GE80/1	GE80/1	GE80/1	GE80/1	GE80/1		--	--	--	--	--	--	--	--	--
2 pompes	GE	--	--	--	--	--		GE80/11	GE80/11	GE80/11	GE80/11	GE80/11	GE80/11	GE80/11	GE80/11	GE80/11
1 pompes en fonctionnement + 1 pompe en réserve	GE	GE80/2	GE80/2	GE80/2	GE80/2	GE80/2		--	--	--	--	--	--	--	--	--
2 pompe en fonctionnement + 1 pompe en réserve	GE	--	--	--	--	--		GE80/21	GE80/21	GE80/21	GE80/21	GE80/21	GE80/21	GE80/21	GE80/21	GE80/21
DIMENSIONS																
Longueur	mm	4490	4490	4490	4490	4490		5460	5460	5460	6430	6430	8720	8720	8720	8720
Largeur	mm	2260	2260	2260	2260	2260		2260	2260	2260	2260	2260	2260	2260	2260	2260
Hauteur	mm	2550	2550	2550	2550	2550		2550	2550	2550	2550	2550	2550	2550	2550	2550
POIDS NET																
	KG	5012	5117	5221	5321	5241		6232	6517	7032	7354	7414	9491	9975	9995	10075
RACCORDEMENTS HYDRAULIQUES																
EVAPORATEUR																
Diamètre entrée sortie	Ø mm	168,3	168,3	168,3	168,3	168,3		168,3	219,1	219,1	219,1	219,1	219,1	219,1	219,1	273
ECHANGEUR RECUPERATION CHALEUR 100%																
Diamètre entrée sortie- ISO 228/1-GM	Ø	2 x 2"	2 x 2"	2 x 2"	2 x 2"	2 x 2"		2 x 2"	2 x 2"	2 x 2"	2 x 2"	2 x 2"	2 x 2"	2 x 2"	2 x 2"	2 x 2"
ECHANGEUR RECUPERATION PARTIELLE																
Diamètre entrée sortie- ISO 228/1-GM	Ø	2 x 2 1/2"	2 x 2 1/2"	2 x 2 1/2"	2 x 2 1/2"	2 x 3"		2 x 3"	2 x 3"	2 x 3"	2 x 3"	2 x 3"	2 x 3"	2 x 3"	2 x 3"	--
Diamètre entrée sortie	Ø mm	--	--	--	--	--		--	--	--	--	--	--	--	--	2 x 114,3

(1) Valeur Brute - Température eau glacée 12/7°C; 35°C température extérieure.
 (2) Valeur Brute - Température eau glacée 12/7°C et température eau chaude 40/45°C.

(3) Valeur Brute - Température eau glacée 12/7°C; 35°C température extérieure et température eau chaude 40/45°C.

(4) Niveau de pression sonore [LpM] à 1m suivant ISO EN 3744
 (5) Niveau de puissance sonore [Lw] suivant ISO EN 9614 - 2

(6) PHE = ÉCHANGEUR à plaques brasées; S&T = ÉCHANGEUR Multitubulaire

EQSLA 290 / 1510

Froid seul

VIS
CLASS A

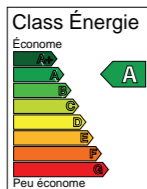

classA



- > Puissance frigorifique de 283 à 1510 kW
- > Tailles = 26
- > Réfrigérant : R-134a
- > EER jusqu'à 3,38
- > ESEER jusqu'à 3,95
- > classA

PRINCIPALES FONCTIONS

- > Disponibles en 2 circuits frigorifiques
- > 2 Compresseurs à VIS montés sur plôts caoutchoucs
- > Conception moderne et modulaire
- > Évaporateur multitubulaire

VERSIONS DISPONIBLES

- > Version Récupération de chaleur partielle
- > Version Récupération de chaleur totale
- > Version très bas niveau sonore XLS
- > Version moteur EC pour pression dispo
- > Version brine basse et très basse température
- > Fonctionnement toutes saisons en STD (-10°C)

Principaux accessoires et options

- Code
- 101 > Ventilateurs moteurs EC
 - 118 > Kit A fonctionnement basse température sortie eau glacée
 - 119 > Kit B fonctionnement basse température sortie eau glacée
 - 143 > Sans glycol
 - 150 > 150 Kit LNO bas niveau sonore
 - 151 > ELN Kit
 - 170 > Plôts ressorts antivibration (non montés)
 - 171 > Plôts caoutchoucs antivibration (non montés)
 - 351 > Batteries avec ailettes pré peintes
 - 450 > Desurchauffeur
 - 451 > Récupération de chaleur totale
 - 550 > Vanne d'isolement compresseurs sur ligne aspiration
 - 605 > Batterie de condenseurs pour cos phi 0,9 sur moteur compresseurs
 - 650 > Relais thermiques compresseurs
 - 731 > Contrôleur de débit d'eau
 - 739 > Kit hydraulique 1 pompe
 - 740 > Kit hydraulique 2 pompes
 - 769 > Kit hydraulique 1 pompe + 1 pompe en Stdby
 - 770 > Kit hydraulique 2 pompes + 1 pompe en Stdby
 - 919 > Carte horloge
 - 923 > COM MBUS/JBUS carte série
 - 926 > LON carte série
 - 931 > BACnet Ethernet - SNMP - TCP/IP carte série
 - 932 > BACnet MS/TP carte série
 - 934 > MP.COM carte extension
 - 942 > Carte série pour modem GSM
 - 943 > Data logger

Outre ces options, veuillez consulter notre Département Commercial pour U » PTWVY[L X]LSSL H\|YL J VUÄ\YH[PVU V\ MVUJ[PVU UVU KtJYP[L JVT T L pompe en fonctionn

Avantages du produit

- > classA = efficacité énergétique
- > Grande plage de puissance couverte en technologie VIS
- > Compresseurs Screw par circuit pour une plus grande efficacité et fiabilité
- > Détendeur électronique en STD
- > Étagement de puissance linéaire
- > Interface de dialogue avec écran et symboles graphiques pour une lecture plus facile
- > Grand choix de versions phoniques
- > Récupération de chaleur totale ou partielle
- > Limitation puissance à distance via carte interface
- > Loi d'eau / variation point de consigne
- > Certifiée Eurovent
- > Maintenance facilitée

Limites de fonctionnement froid

Valeurs indicatives. Les T° de fonctionnement sont influencées par une série de paramètres comme : conditions de fonctionnement, charge thermique, réglages, etc... Données à confirmer lors de la sélection.

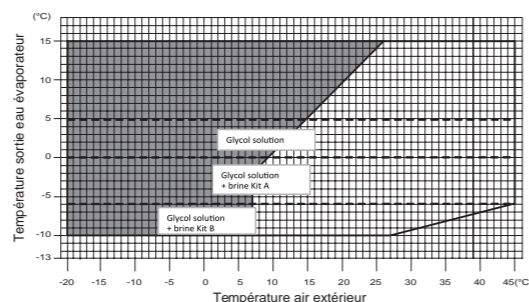

EQSLA 290 / 1510 Froid seul SPÉCIFICATIONS TECHNIQUES

TAILLE		290	300	320	340	360	400	450
FROID SEUL (1)								
Puissance Frigorifique	kW	283	300	319	340	358	399	446
Puissance absorbée compresseurs	kW	76,8	83	87,1	92	97	110	122
Intensité nominale de fonctionnement Compresseurs	A	133	140	148	157	157	192	212
Débit d'eau évaporateur	m/h	48,7	51,5	54,8	58,4	61,4	68,5	76,6
Pertes de charge évaporateur	kPa	12	17	19	21	17	13	17
FROID SEUL + RECUPERATION DE CHALEUR 100% (2)								
Puissance Frigorifique	kW	264	289	310	326	345	388	433
Puissance Calori que	kW	348	380	404	428	453	507	565
Puissance absorbée compresseurs	kW	83,8	91,1	94,2	102	107	119	132
Intensité nominale de fonctionnement Compresseurs	A	142	151	158	170	168	204	227
Débit d'eau échangeur récupération	m/h	60,4	66	70,3	74,4	78,7	88,1	98,2
Pertes de charge récupération	kPa	48	58	59	42	55	57	42
RECUPERATION CHALEUR PARTIELLE (3)								
Puissance Calori que	kW	56,4	59,7	63,6	67,7	71,2	79,4	88,8
Débit d'eau échangeur récupération	m/h	9,7	10,3	10,9	11,7	12,3	13,7	15,3
Pertes de charge récupération	kPa	5,9	6,6	7,5	6,7	3	2,9	2,8
COMPRESSEURS								
		TWIN-SCREW	TWIN-SCREW	TWIN-SCREW	TWIN-SCREW	TWIN-SCREW	TWIN-SCREW	TWIN-SCREW
Quantité	n.	2	2	2	2	2	2	2
Intensité maximale de fonctionnement	A	163	179	190	201	205	235	269
Intensité de démarrage	A	350	356	392	403	382	468	629
Nombre étages de puissance		25...100%	25...100%	25...100%	25...100%	25...100%	25...100%	25...100%
EVAPORATEUR (MULTITUBULAIRE)								
Volume d'eau	l	113	107	107	107	160	157	150
Débit d'eau maximum	m/h	63	72	72	72	90	90	95
ECHANGEUR RECUPERATION CHALEUR 100%								
Volume d'eau	l	24	28	32	32	32	38	46
Débit d'eau maximum	m/h	66	78	90	90	90	108	132
ECHANGEUR RECUPERATION CHALEUR 100%								
Volume d'eau	l	3,2	3,2	4,1	5	5	5	5
Débit d'eau maximum	m/h	20	20	20	20	20	20	20
VENTILATEURS AXIAUX (AC)								
Débit d'air total	m/h	131388	127614	153286	175184	170152	170152	212690
Puissance absorbée	kW	11,7	12,1	13,7	15,6	16,1	16,1	20,1
Intensité nominale de fonctionnement Compresseurs	A	23,4	23,4	27,3	31,2	31,2	31,2	39
REFRIGERANT								
Charge totale de réfrigérant (options exclues)	kg	74	74	96	96	96	145	120
Nbre de circuits réfrigérants	n.	2	2	2	2	2	2	2
TENSION D'ALIMENTATION 400V/3PH/50HZ								
	V/Ph/Hz	400/3/50	400/3/50	400/3/50	400/3/50	400/3/50	400/3/50	400/3/50
RATIOS EFFICACITE ENERGETIQUE(1)								
EER	kW/kW	3,2	3,16	3,17	3,16	3,17	3,16	3,14
ESEER = Standard Eurovent		3,55	3,52	3,53	3,53	3,51	3,52	3,51
NIVEAUX SONORES								
Niveau de pression sonore moyen (Lpm) (4)	dB(A)	72,3	72,8	72,5	72,7	71,3	71,7	71,4
Niveau de puissance sonore (Lw) (5)	dB(A)	92	92,5	92,7	92,9	91,5	91,9	92,1
KIT HYDRAULIQUE								
1 pompe	GE	GE80/1	GE80/1	GE80/1	GE80/1	GE80/1	GE80/1	GE80/1
2 pompes	GE	--	--	--	--	--	--	--
1 pompes en fonctionnement + 1 pompe en réserve	GE	GE80/2	GE80/2	GE80/2	GE80/2	GE80/2	GE80/2	GE80/2
2 pompes en fonctionnement + 1 pompe en réserve	GE	--	--	--	--	--	--	--
DIMENSIONS								
Longueur	mm	3520	3520	4490	4490	4490	4490	5460
Largeur	mm	2260	2260	2260	2260	2260	2260	2260
Hauteur	mm	2550	2550	2550	2550	2550	2550	2550
POIDS NET								
	KG	3738	4109	4515	4520	4697	4902	5428
RACCORDEMENTS HYDRAULIQUES								
EVAPORATEUR								
Diamètre entrée sortie	Ø mm	141,3	141,3	141,3	141,3	168,3	168,3	168,3
ECHANGEUR RECUPERATION CHALEUR 100%								
Diamètre entrée sortie- ISO 228/1-GM	Ø	2 x 2"	2 x 2"	2 x 2"	2 x 2"	2 x 2"	2 x 2"	2 x 2"
ECHANGEUR RECUPERATION PARTIELLE								
Diamètre entrée sortie- ISO 228/1-GM	Ø	2 x 2"	2 x 2"	2 x 2"	2 x 2"	2 x 2"	2 x 2 1/2"	2 x 2 1/2"
Diamètre entrée sortie	Ø mm	--	--	--	--	--	--	--

(1) Valeur Brute - Température eau glacée 12/7°C; 35°C température extérieure.

(2) Valeur Brute - Température eau glacée 12/7°C et température entrée eau chaude 40°C.

(3) Valeur Brute - Température eau glacée 12/7°C; 35°C température extérieure et température eau chaude 40/45°C.

(4) Niveau de pression sonore [LpM] à 1m suivant ISO EN 3744

(5) Niveau de puissance sonore [Lw] suivant ISO EN 9614 - 2

EQSLA 290 / 1510 SPÉCIFICATIONS TECHNIQUES

TAILLE		480	520	570	620	660	700	760		830	870	920	980	1020	1090	1150	1280	1350	1430	1470	1510
FROID SEUL (1)																					
Puissance Frigori que	kW	472	518	565	614	654	695	761		826	871	916	974	1020	1084	1148	1276	1352	1430	1474	1510
Puissance absorbée compresseurs	kW	129	144	159	172	184	196	215		233	248	262	274	287	305	322	359	385	411	406	398
Intensité nominale de fonctionnement Compresseurs	A	222	243	264	289	306	323	328		333	375	418	435	464	504	544	611	652	693	685	672
Débit d'eau évaporateur	m/h	81	88,9	97	105	112	119	131		142	150	157	167	175	186	197	219	232	246	253	259
Pertes de charge évaporateur	kPa	17	17	24	49	33	38	44		51	56	61	68	76	71	79	54	41	44	35	35
FROID SEUL + RECUPERATION DE CHALEUR 100% (2)																					
Puissance Frigori que	kW	458	503	554	604	647	684	749		811	860	910	962	1018	1078	1138	1265	1348	1435	1458	1483
Puissance Calori que	kW	598	659	720	782	836	887	971		1053	1115	1176	1244	1306	1386	1466	1630	1735	1843	1869	1896
Puissance absorbée compresseurs	kW	140	156	166	178	189	203	222		242	255	266	281	288	308	327	365	388	408	411	413
Intensité nominale de fonctionnement Compresseurs	A	238	260	274	298	313	334	339		346	385	423	446	466	508	552	620	656	688	692	696
Débit d'eau échangeur récupération	m/h	104	115	125	136	145	154	169		183	194	204	216	227	241	255	283	302	320	325	329
Pertes de charge récupération	kPa	42	42	50	56	61	60	63		72	71	69	76	53	60	66	72	77	55	57	57
RECUPERATION CHALEUR PARTIELLE (3)																					
Puissance Calori que	kW	93,9	103	112	122	130	138	151		164	173	182	194	203	216	228	254	269	285	293	301
Débit d'eau échangeur récupération	m/h	16,2	17,8	19,4	21	22,4	23,8	26,1		28,3	29,8	31,4	33,4	35	37,1	39,3	43,7	46,4	49	50,5	51,8
Pertes de charge récupération	kPa	2,6	2,2	2,6	2,5	2,3	2,6	2,1		2	2,8	3	3,4	3,8	4,3	4,6	5,7	6,3	7	7,5	7,7
COMPRESSEURS																					
		TWIN-SCREW	TWIN-SCREW	TWIN-SCREW	TWIN-SCREW	TWIN-SCREW	TWIN-SCREW	TWIN-SCREW		TWIN-SCREW	TWIN-SCREW	TWIN-SCREW	TWIN-SCREW	TWIN-SCREW	TWIN-SCREW	TWIN-SCREW	TWIN-SCREW	TWIN-SCREW	TWIN-SCREW	TWIN-SCREW	TWIN-SCREW
Quantité	n.	2	2	2	2	2	2	2		2	2	2	2	2	2	2	2	2	2	2	2
Intensité maximale de fonctionnement	A	288	309	330	366	390	414	444		474	505	535	567	615	662	709	797	846	896	896	896
Intensité de démarrage	A	639	790	811	544	568	568	598		611	690	720	826	902	1010	1057	1181	1274	1324	1324	1324
Nombre étages de puissance		25...100%	25...100%	25...100%	25...100%	25...100%	25...100%	25...100%		25...100%	25...100%	25...100%	25...100%	25...100%	25...100%	25...100%	25...100%	25...100%	25...100%	25...100%	25...100%
EVAPORATEUR (MULTITUBULAIRE)																					
Volume d'eau	l	143	256	256	256	247	247	223		382	382	382	382	348	348	348	348	620	620	620	620
Débit d'eau maximum	m/h	100	127	127	127	143	143	172		208	208	208	208	265	265	265	265	407	407	407	407
ECHANGEUR RECUPERATION CHALEUR 100%																					
Volume d'eau	l	46	46	58	58	64	64	72		72	80	88	88	100	100	100	114	126	132	132	132
Débit d'eau maximum	m/h	132	132	156	156	180	180	204		204	228	252	252	284	284	284	326	362	386	386	386
ECHANGEUR RECUPERATION CHALEUR 100%																					
Volume d'eau	l	6,8	6,8	6,8	6,8	8,6	10,4	10,4		10,4	13,1	15,8	15,8	19,4	21,2	23	28,4	32	35,6	35,6	35,6
Débit d'eau maximum	m/h	30	30	30	30	35	40	40		40	45	50	50	50	50	50	60	60	60	60	60
VENTILATEURS AXIAUX (AC)																					
Débit d'air total	m/h	212690	212690	212690	212690	244303	262776	284674		306572	302169	297766	350368	350368	401014	451660	437960	431670	425380	467918	510456
Puissance absorbée	kW	20,1	20,1	20,1	20,1	21,3	23,4	25,4		27,3	27,7	28,1	31,2	31,2	34,9	38,6	39	39,6	40,2	44,2	48,2
Intensité nominale de fonctionnement Compresseurs	A	39	39	39	39	42,9	46,8	50,7		54,6	54,6	54,6	62,4	62,4	70,2	78	78	78	78	85,8	93,6
REFRIGERANT																					
Charge totale de réfrigérant (options exclues)	kg	181	181	181	181	217	217	252		252	295	337	290	290	326	362	362	412	462	530	578
Nbre de circuits réfrigérants	n.	2	2	2	2	2	2	2		2	2	2	2	2	2	2	2	2	2	2	2
TENSION D'ALIMENTATION 400V/3PH/50HZ																					
	V/Ph/Hz	400/3/50	400/3/50	400/3/50	400/3/50	400/3/50	400/3/50	400/3/50		400/3/50	400/3/50	400/3/50	400/3/50	400/3/50	400/3/50	400/3/50	400/3/50	400/3/50	400/3/50	400/3/50	400/3/50
RATIOS EFFICACITE ENERGETIQUE(1)																					
EER	kW/kW	3,17	3,16	3,15	3,2	3,18	3,17	3,17		3,17	3,16	3,16	3,19	3,21	3,19	3,18	3,21	3,18	3,17	3,27	3,38
ESEER = Standard Eurovent		3,51	3,55	3,52	3,62	3,55	3,56	3,52		3,5	3,49	3,51	3,55	3,68	3,69	3,68	3,69	3,68	3,72	3,83	3,95
NIVEAUX SONORES																					
Niveau de pression sonore moyen (Lpm) (4)	dB(A)	75,5	75,8	76	76	78,2	79,4	79,7		80,3	80,1	80	78,1	78,1	79,5	81,5	81,5	81,7	81,8	81,6	81,3
Niveau de puissance sonore (Lw) (5)	dB(A)	96,2	96,4	96,7	96,7	99,3	100,4	101,1		101,7	101,6	101,4	99,9	99,9	101,7	103,9	103,9	104,1	104,2	104,2	104,2
KIT HYDRAULIQUE																					
1 pompe	GE	GE80/1	GE80/1	GE80/1	GE80/1	GE80/1	GE80/1	--		--	--	--	--	--	--	--	--	--	--	--	--
2 pompes	GE	--	--	--	--	--	--	GE80/11		GE80/11	GE80/11	GE80/11	GE80/11	GE80/11	GE80/11	GE80/11	GE80/11	GE80/11	GE80/11	GE80/11	GE80/11
1 pompes en fonctionnement + 1 pompe en réserve	GE	GE80/2	GE80/2	GE80/2	GE80/2	GE80/2	GE80/2	--		--	--	--	--	--	--	--	--	--	--	--	--
2 pompe en fonctionnement + 1 pompe en réserve	GE	--	--	--	--	--	--	GE80/21		GE80/21	GE80/21	GE80/21	GE80/21	GE80/21	GE80/21	GE80/21	GE80/21	GE80/21	GE100/21	GE100/21	GE100/21
DIMENSIONS																					
Longueur	mm	5460	5460	5460	5460	6430	6430	7400		7400	7400	7400	8720	8720	9690	10660	10660	10660	10660	11630	12600
Largeur	mm	2260	2260	2260	2260	2260	2260	2260		2260	2260	2260	2260	2260	2260	2260	2260	2260	2260	2260	2260
Hauteur	mm	2550	2550	2550	2550	2550	2550	2550		2550	2550	2550	2550	2550	2550	2550	2550	2550	2550	2550	2550
POIDS NET	KG	5662	5999	6121	6112	6733	6743	7404		8139	8341,5	8544	9195	9318	10274	11180	11362	11972	12292	12931	13090
RACCORDEMENTS HYDRAULIQUES																					
EVAPORATEUR																					
Diamètre entrée sortie	Ø mm	168,3	168,3	168,3	168,3	219,1	219,1	219,1		219,1	219,1	219,1	219,1	273	273	273	273	323,9	323,9	323,9	323,9
ECHANGEUR RECUPERATION CHALEUR 100%																					
Diamètre entrée sortie- ISO 228/1-GM	Ø	2 x 2"	2 x 2"	2 x 2"	2 x 2"	2 x 2"	2 x 2"	2 x 2"		2 x 2"	2 x 2"	2 x 2"	2 x 2"	2 x 2"	2 x 2"	2 x 2"	2 x 2"	2 x 2"	2 x 2"	2 x 2"	2 x 2"
ECHANGEUR RECUPERATION PARTIELLE																					
Diamètre entrée sortie- ISO 228/1-GM	Ø	2 x 2 1/2"	2 x 2 1/2"	2 x 3"	2 x 3"	2 x 3"	2 x 3"	2 x 3"		2 x 3"	2 x 3"	2 x 3"	2 x 3"	2 x 3"	2 x 3"	2 x 3"	--	--	--	--	--
Diamètre entrée sortie	Ø mm	--	--	--	--	--	--	--		--	--	--	--	--	--	--	2 x 114,3	2 x 114,3	2 x 114,3	2 x 114,3	2 x 114,3

(1) Valeur Brute - Température eau glacée 12/7°C; 35°C température extérieure.
 (2) Valeur Brute - Température eau glacée 12/7°C et température eau chaude 40/45°C.

(3) Valeur Brute - Température eau glacée 12/7°C; 35°C température extérieure et température eau chaude 40/45°C.

(4) Niveau de pression sonore [Lp] à 1m suivant ISO EN 3744
 (5) Niveau de puissance sonore [Lw] suivant ISO EN 9614 - 2

(6) PHE = ÉCHANGEUR à plaques brasées; S&T = ÉCHANGEUR Multitubulaire

EQSH 200 / 1090

Réversible

VIS



- > Puissance frigorifique de 201 à 1098 kW
- > Puissance calorifique de 233 à 1307 kW
- > Tailles = 15
- > Réfrigérant : R-134a
- > EER jusqu'à 3,02
- > ESEER jusqu'à 3,46
- > COP jusqu'à 3,75

PRINCIPALES FONCTIONS

- > Disponibles en 2 circuits frigorifiques
- > 2 Compresseurs à VIS montés sur pôles caoutchoucs
- > Sortie d'eau chaude jusqu'à 60 °C
- > Évaporateur multitubulaire

VERSIONS DISPONIBLES

- > Version Récupération de chaleur partielle
- > Version très bas niveau sonore XLS



Principaux accessoires et options

- Code
- 150 > Kit LNO bas niveau sonore
 - 151 > ELN Kit
 - 170 > Plôts ressorts antivibration (non montés)
 - 172 > Support caoutchoucs
 - 175 > Victaulic Connections
 - 351 > Batteries avec ailettes pre peintes
 - 450 > Desurchauffeur
 - 452 > 20% eau chaude sanitaire
 - 550 > Vanne d'isolement compresseurs sur ligne aspiration
 - 605 > Batterie de condenseurs pour cos phi 0,9 sur moteur compresseurs
 - 650 > Relais thermiques compresseurs
 - 731 > Contrôleur de débit d'eau
 - 739 > Kit hydraulique 1 pompe
 - 740 > Kit hydraulique 2 pompes
 - 756 > Kit hydraulique LN 1 pompe
 - 757 > Kit hydraulique LN 2 pompes
 - 919 > Carte horloge
 - 923 > COM MBUS/JBUS carte série
 - 926 > LON carte série
 - 931 > BACnet Ethernet - SNMP - TCP/IP carte série
 - 932 > BACnet MS/TP carte série
 - 934 > MP.COM carte extension
 - 942 > Carte série pour modem GSM
 - 943 > Data logger

Outre ces options, veuillez consulter notre Département Commercial pour
 U » PTWVY[L X\LSL H\YL J\U\N\YH[P\U V\ MVUJ[P\U UVU K\JYP[L J\TTL t[HU]
 KPZVWUPL

Avantages du produit

- > Grande plage de puissance couverte en technologie VIS
- > Compresseurs à Vis par circuit pour une plus grande efficacité et fiabilité
- > Détendeur électronique en STD
- > Etagement de puissance linéaire
- > Interface de dialogue avec écran et symboles graphiques pour une lecture plus facile
- > Grand choix de versions phoniques
- > Récupération de chaleur totale ou partielle
- > Limitation puissance à distance via carte interface
- > Loi d'eau / variation point de consigne
- > Certifiée Eurovent
- > Maintenance facilitée

Limites de fonctionnement chaud

Valeurs indicatives. Les T° de fonctionnement sont influencées par une série de paramètres comme : conditions de fonctionnement, charge thermique, réglages, etc... Données à confirmer lors de la sélection.

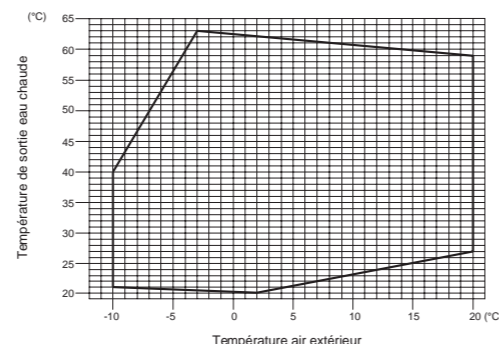

EQSH 200 / 1090 Réversible SPÉCIFICATIONS TECHNIQUES

TAILLE		200	250	280	340	370
MODE ETE (1)						
Puissance Frigori que	kW	201	244	281	340	373
Puissance absorbée compresseurs	kW	59,5	70,3	83,1	99	109
Intensité nominale de fonctionnement Compresseurs	A	97,3	113	142	142	191
Débit d'eau évaporateur	m /h	34,5	41,9	48,2	58,4	63,9
Pertes de charge évaporateur	kPa	10	8	11	9	18
MODE HIVER (2)						
Puissance Calori que	kW	233	277	321	379	417
Puissance absorbée compresseurs	kW	65,4	78	92,3	96,4	109
Intensité nominale de fonctionnement Compresseurs	A	106	124	154	110	167
RECUPERATION CHALEUR PARTIELLE (3)						
Puissance Calori que	kW	40	48,5	55,9	67,7	74,1
Débit d'eau échangeur récupération	m /h	6,9	8,4	9,6	11,7	12,8
COMPRESSEURS						
Quantité	n.	2	2	2	2	2
Intensité maximale de fonctionnement	A	145	165	203	205	236
Intensité de démarrage	A	350	386	474	383	469
Nombre étages de puissance		4	4	4	25...100%	25...100%
EVAPORATEUR (À PLAQUES BRASÉES)						
Volume d'eau	l	20	20	32	225	225
Débit d'eau maximum	m /h	55	70	70	165	165
ECHANGEUR RECUPERATION CHALEUR PARTIELLE						
Volume d'eau	l	18	18	18	18	28
Débit d'eau maximum	m /h	12	12	12	18	18
VENTILATEURS AXIAUX (AC)						
Débit d'air total	m /h	89644	144498	139686	193536	187992
Puissance absorbée	kW	7,7	10,9	11,2	14,6	15
Intensité nominale de fonctionnement Ventilateurs	A	15,6	23,4	23,4	31,2	31,2
REFRIGERANT						
Charge totale de réfrigérant (options exclues)	kg	116	103	138	143	191
Nbre de circuits réfrigérants	n.	2	2	2	2	2
TENSION D'ALIMENTATION 400V/3PH/50HZ						
V/Ph/Hz		400/3/50	400/3/50	400/3/50	400/3/50	400/3/50
RATIOS EFFICACITE ENERGETIQUE(1)						
EER	kW/kW	2,99	3	2,98	2,99	3,01
COP	kW/kW	3,19	3,12	3,1	3,41	3,36
ESEER = Standard Eurovent		3,46	3,42	3,29	3,37	3,38
NIVEAUX SONORES						
Niveau de pression sonore moyen (Lpm) (4)	dB(A)	72,3	72,2	72,3	71,7	72,1
Niveau de puissance sonore (Lw) (5)	dB(A)	91,6	92,2	92,3	92,5	92,9
KIT HYDRAULIQUE						
1 pompe 2 pôles	GP	R10/1	R20/1	R20/1	R30/1	R30/1
2 pompes 2 pôles	GP	R10/2	R20/2	R20/2	R30/2	R30/2
1 pompe 4 pôles	GP	R10/1 LN	R20/1 LN	R20/1 LN	R30/1 LN	R30/1 LN
2 pompes 4 pôles	GP	R10/2 LN	R20/2 LN	R20/2 LN	R30/2 LN	R30/2 LN
DIMENSIONS						
Longueur	mm	3815	5215	5215	6045	6045
Largeur	mm	2206	2206	2206	2206	2206
Hauteur	mm	2015	2015	2015	2525	2525
POIDS NET	KG	3181	3773	3783	5714	5730
RACCORDEMENTS HYDRAULIQUES						
EVAPORATEUR						
Diamètre entrée sortie – ISO 7/1 – R	Ø mm	88,9	88,9	88,9	219,1	219,1
ECHANGEUR RECUPERATION CHALEUR PARTIELLE						
Diamètre entrée sortie – ISO 7/1 – R	Ø	2 x 2"	2 x 2"	2 x 2"	2 x 2"	2 x 2"

(1) Valeur Brute - Température eau glacée 12/7°C; 35°C température extérieure.
 (2) Valeur Brute - Température sortie eau chaude 45°C et température extérieure 7°C.
 (3) Valeur Brute - Température eau glacée 12/7°C; 35°C température extérieure et température eau chaude 40/45°C.

(4) Niveau de pression sonore [LpM] à 1m suivant ISO EN 3744
 (5) Niveau de puissance sonore [Lw] suivant ISO EN 9614 – 2

EQSH 200 / 1090 SPÉCIFICATIONS TECHNIQUES

TAILLE		410	440	520	570		670	790	880	930	980	1090
MODE ETE (1)												
Puissance Frigorifique	kW	412	448	520	575		668	796	884	937	980	1098
Puissance absorbée compresseurs	kW	123	130	153	169		201	242	272	284	298	336
Intensité nominale de fonctionnement Compresseurs	A	211	224	253	284		327	372	427	447	479	563
Débit d'eau évaporateur	m /h	70,7	76,9	89,3	98,9		115	137	152	161	168	189
Pertes de charge évaporateur	kPa	30	14	32	27		47	41	39	41	44	52
MODE HIVER (2)												
Puissance Calorique	kW	468	496	599	657		782	945	1030	1092	1160	1307
Puissance absorbée compresseurs	kW	124	125	157	166		208	245	261	273	286	321
Intensité nominale de fonctionnement Compresseurs	A	186	186	259	280		336	375	412	431	461	540
RECUPERATION CHALEUR PARTIELLE (3)												
Puissance Calorique	kW	81,9	89,1	104	114		133	158	176	186	195	219
Débit d'eau échangeur récupération	m /h	14,1	15,4	17,8	19,7		22,9	27,3	30,3	32,1	33,6	37,6
COMPRESSEURS												
		TWIN-SCREW	TWIN-SCREW	TWIN-SCREW	TWIN-SCREW		TWIN-SCREW	TWIN-SCREW	TWIN-SCREW	TWIN-SCREW	TWIN-SCREW	TWIN-SCREW
Quantité	n.	2	2	2	2		2	2	2	2	2	2
Intensité maximale de fonctionnement	A	270	288	330	367		414	474	536	567	615	710
Intensité de démarrage	A	630	639	811	544		568	611	721	827	903	1058
Nombre étages de puissance		25...100%	25...100%	25...100%	25...100%		25...100%	25...100%	25...100%	25...100%	25...100%	25...100%
EVAPORATEUR (À PLAQUES BRASÉES)												
	N.	1	1	1	1		1	1	1	1	1	1
Volume d'eau	l	207	310	185	225		185	225	303	378	378	348
Débit d'eau maximum	m /h	120	190	148	165		148	165	205	218	218	236
ECHANGEUR RECUPERATION CHALEUR PARTIELLE												
	N.	2	2	2	2		2	2	2	2	2	2
Volume d'eau	l	28	36	36	48		48	58	58	68	76	86
Débit d'eau maximum	m /h	18	26	26	38		38	52	52	76	96	118
VENTILATEURS AXIAUX (AC)												
	N.	8	10	10	10		12	12	12	14	14	14
Débit d'air total	m /h	181216	241920	234990	234990		290304	281988	271824	328986	328986	317128
Puissance absorbée	kW	15,6	18,3	18,8	18,8		22	22,6	23,4	26,3	26,3	27,3
Intensité nominale de fonctionnement Ventilateurs	A	31,2	39	39	39		46,8	46,8	46,8	54,6	54,6	54,6
REFRIGERANT												
		R134A	R134A	R134A	R134A		R134A	R134A	R134A	R134A	R134A	R134A
Charge totale de réfrigérant (options exclues)	kg	239	179	238	238		214	284	355	331	331	414
Nbre de circuits réfrigérants	n.	2	2	2	2		2	2	2	2	2	2
TENSION D'ALIMENTATION 400V/3PH/50HZ												
	V/Ph/Hz	400/3/50	400/3/50	400/3/50	400/3/50		400/3/50	400/3/50	400/3/50	400/3/50	400/3/50	400/3/50
RATIOS EFFICACITE ENERGETIQUE(1)												
EER	kW/kW	2,97	3,02	3,03	3,06		3	3,01	2,99	3,02	3,02	3,02
COP	kW/kW	3,35	3,46	3,41	3,56		3,4	3,53	3,62	3,65	3,71	3,75
ESEER = Standard Eurovent		3,31	3,37	3,34	3,45		3,38	3,38	3,37	3,41	3,49	3,49
NIVEAUX SONORES												
Niveau de pression sonore moyen (Lpm) (4)	dB(A)	76,4	76	76,5	76,5		78,8	80,1	79,8	77,7	77,7	80,9
Niveau de puissance sonore (Lw) (5)	dB(A)	97,2	97,2	97,7	97,7		100,4	101,7	101,4	99,9	99,9	102,9
KIT HYDRAULIQUE												
1 pompe 2 pôles	GP	R40/1	R50/1	R50/1	R50/1		R60/1	R60/1	R70/1	R80/1	R80/1	R80/1
2 pompes 2 pôles	GP	R40/2	R50/2	R50/2	R50/2		R60/2	R60/2	R70/2	R80/2	R80/2	R80/2
1 pompe 4 pôles	GP	R40/1 LN	R50/1 LN	R50/1 LN	R50/1 LN		R60/1 LN	R60/1 LN	R60/1 LN	R70/1 LN	R70/1 LN	R70/1 LN
2 pompes 4 pôles	GP	R40/2 LN	R50/2 LN	R50/2 LN	R50/2 LN		R60/2 LN	R60/2 LN	R60/2 LN	R70/2 LN	R70/2 LN	R70/2 LN
DIMENSIONS												
Longueur	mm	6045	7175	7175	7175		8305	8305	8305	9435	9435	9435
Largeur	mm	2206	2206	2206	2206		2206	2206	2206	2206	2206	2206
Hauteur	mm	2525	2525	2525	2525		2525	2525	2525	2525	2525	2525
POIDS NET												
	KG	5782	6475	6642	6739		7118	7695	8170	8507	8567	9563
RACCORDEMENTS HYDRAULIQUES												
EVAPORATEUR												
Diamètre entrée sortie – ISO 7/1 – R	Ø mm	219,1	219,1	219,1	219,1		219,1	219,1	219,1	219,1	219,1	219,1
ECHANGEUR RECUPERATION CHALEUR PARTIELLE												
Diamètre entrée sortie – ISO 7/1 – R	Ø	2 x 2"	2 x 2"	2 x 2"	2 x 2"		2 x 2"	2 x 2"	2 x 2"	2 x 2"	2 x 2"	2 x 2"

(1) Valeur Brute - Température eau glacée 12/7°C; 35°C température extérieure.
 (2) Valeur Brute - Température sortie eau chaude 45°C et température extérieure 7°C.

(3) Valeur Brute - Température eau glacée 12/7°C; 35°C température extérieure et température eau chaude 40/45°C.

(4) Niveau de pression sonore [LpM] à 1m suivant ISO EN 3744
 (5) Niveau de puissance sonore [Lw] suivant ISO EN 9614 – 2

EQUL 21 / 260

Froid seul
SCROLL



- Puissance frigorifique de 20 à 260 kW
- Tailles = 29
- Réfrigérant : R410A
- EER jusqu'à 3,26
- ESEER jusqu'à 4,67

PRINCIPALES FONCTIONS

- Disponibles en mono ou bi circuit frigorifique
- 1 ou 2 Compresseurs SCROLL montés sur pôles amortisseurs
- Condenseur sur une face
- Implantation sur lieux "difficiles"

VERSIONS DISPONIBLES

- Version Récupération de chaleur partielle
- Version Récupération de chaleur totale
- Version très bas niveau sonore XLS
- Version brine basse et très basse température
- Fonctionnement toutes saisons en STD (-12°C)

Pour pression dispo voir version PF pages suivantes

Avantages du produit

- Implantation dans des angles, contre les murs
- Choix en mono ou bi-circuit
- ESEER élevés
- Ballon tampon sous l'unité pour une meilleur répartition des masses et un encombrement réduit (option)
- Accès aisé aux composants
- Grand choix de versions phoniques
- Récupération de chaleur totale ou partielle
- Moto Ventilateur EC en standard
- Limitation puissance à distance via carte interface
- Loi d'eau / variation point de consigne
- Certifiée Eurovent
- Maintenance facilitée
- Vannes isolement sur ligne liquide et reflux



Principaux accessoires et options

- Code
- 118 ➤ Kit A fonctionnement basse température sortie eau glacée
 - 150 ➤ Kit LNO bas niveau sonore
 - 151 ➤ ELN Kit
 - 170 ➤ Piôts ressorts antivibration (non montés)
 - 172 ➤ Support caoutchoucs
 - 175 ➤ Victaulic Connections
 - 251 ➤ Kit protection batterie
 - 351 ➤ Batteries avec ailettes pré peintes
 - 450 ➤ Desurchauffeur
 - 451 ➤ Récupération de chaleur totale
 - 605 ➤ Batterie de condenseurs pour cos phi 0,9 sur moteur compresseurs
 - 731 ➤ Contrôleur de débit d'eau
 - 739 ➤ Kit hydraulique 1 pompe
 - 740 ➤ Kit hydraulique 2 pompes
 - 756 ➤ Kit hydraulique LN 1 pompe
 - 757 ➤ Kit hydraulique LN 2 pompes
 - 768 ➤ Ballon tampon
 - 919 ➤ Carte horloge
 - 923 ➤ COM MBUS/JBUS carte série
 - 926 ➤ LON carte série
 - 931 ➤ BACnet Ethernet - SNMP - TCP/IP carte série
 - 932 ➤ BACnet MS/TP carte série
 - 934 ➤ MP.COM carte extension
 - 942 ➤ Carte série pour modem GSM
 - 943 ➤ Data logger

Outre ces options, veuillez consulter notre Département Commercial pour U » P T W V Y [L X] L S S L H \ [Y L J V U A N \ Y H [P V U V \ M V U J [P V U U V U K t J Y P [L J V T T L t [H U [K P Z W V U P I S L

Limites de fonctionnement froid

Valeurs indicatives. Les T° de fonctionnement sont influencées par une série de paramètres comme : conditions de fonctionnement, charge thermique, réglages, etc... Données à confirmer lors de la sélection.

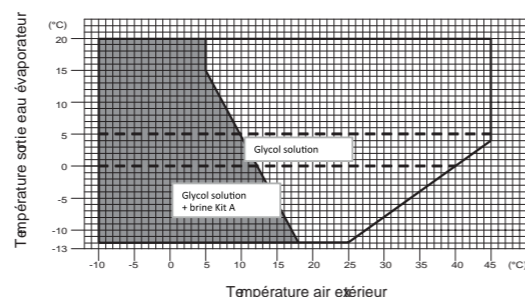

EQUL 21 / 260 Froid seul SPÉCIFICATIONS TECHNIQUES

TAILLE		21.1	24.1	28.1	30.1	34.1	40.1	50.1
FROID SEUL (1)								
Puissance Frigorifique	kW	19,8	22,4	26,5	29,2	34	39	49,6
Puissance absorbée compresseurs	kW	6,1	7,1	8,2	9,7	10,2	12,4	15,9
Intensité nominale de fonctionnement Compresseurs	A	11,1	13,3	15,3	17,2	18,6	23,9	28
Débit d'eau évaporateur	m/h	3,4	3,9	4,6	5	5,8	6,7	8,5
Pertes de charge évaporateur	kPa	28	36	38	29	38	39	35
FROID SEUL + RECUPERATION DE CHALEUR 100% (2)								
Puissance Frigorifique	kW	21,1	24,6	28,9	30,9	39,5	40	50,5
Puissance Calori que	kW	27,1	31,4	36,8	39,9	51,6	52	66,3
Puissance absorbée compresseurs	kW	6	6,9	7,9	9	12,2	12	15,8
Intensité nominale de fonctionnement Compresseurs	A	11	12,9	14,9	16,2	18,6	23,3	27,7
Débit d'eau échangeur récupération	m/h	4,7	5,5	6,4	6,9	9	9	11,5
Pertes de charge récupération	kPa	44	57	55	45	75	56	47
RECUPERATION CHALEUR PARTIELLE (3)								
Puissance Calori que	kW	7,3	8,2	9,7	10,7	12,5	14,3	18,2
Débit d'eau échangeur récupération	m/h	1,3	1,4	1,7	1,9	2,2	2,5	3,1
Pertes de charge récupération	kPa	18,7	23,9	33,3	13,7	18,5	24,3	39,3
COMPRESSEURS								
Quantité	n.	1	1	1	1	1	1	1
Intensité maximale de fonctionnement	A	16	21	22	25	31	34	40
Intensité de démarrage	A	95	111	118	118	140	174	225
Nombre étages de puissance	n.	1	1	1	1	1	1	1
EVAPORATEUR (À PLAQUES BRASÉES)								
Volume d'eau	l	1,9	1,9	2,1	2,8	2,9	3,3	4,2
Débit d'eau maximum	m/h	5,1	5,8	6,8	7,1	8,2	9,5	12,1
ECHANGEUR RECUPERATION CHALEUR TOTALE 100%								
Volume d'eau	l	1,9	1,9	1,9	2,5	2,5	2,5	3,1
Débit d'eau maximum	m/h	6	7,7	9	9,7	10,9	12,7	16,1
ECHANGEUR RECUPERATION CHALEUR PARTIELLE								
Volume d'eau	l	0,4	0,4	0,4	0,6	0,6	0,6	0,6
Débit d'eau maximum	m/h	1,4	1,4	1,4	1,4	1,4	1,4	1,4
VENTILATEURS AXIAUX (AC)								
Débit d'air total	m/h	8500	8500	11000	11000	13000	15000	20500
Puissance absorbée	kW	0,5	0,5	0,8	0,8	0,5	0,8	1,6
Intensité nominale de fonctionnement Compresseurs	A	1,6	1,6	1,6	1,6	3,2	3,2	3,3
REFRIGERANT								
Charge totale de réfrigérant (options exclues)	kg	5,3	5,3	5,3	5,5	7,7	7,7	9
Nbre de circuits réfrigérants	n.	1	1	1	1	1	1	1
TENSION D'ALIMENTATION 400V/3PH/50HZ								
V/Ph/Hz		400/3/50	400/3/50	400/3/50	400/3/50	400/3/50	400/3/50	400/3/50
RATIOS EFFICACITE ENERGETIQUE(1)								
EER	kW/kW	3,03	2,95	2,96	2,8	3,18	2,96	2,83
ESEER = Standard Eurovent		4,67	4,74	4,57	4,21	4,85	4,46	4,02
IPLV - ARI Standard 550/590		5,18	5,25	5,07	4,67	5,38	4,94	4,46
NIVEAUX SONORES								
Niveau de pression sonore moyen (Lpm) (4)	dB(A)	64,6	64,9	65,6	64,8	64,9	67,7	71,8
Niveau de puissance sonore (Lw) (5)	dB(A)	81,1	81,5	82,2	81,4	82,2	84,9	89
KIT HYDRAULIQUE								
1 pompe 2 pôles	PPF UNI	1/1	1/1	1/1	1/1	2/1	2/1	2/1
2 pompes 2 pôles	PPF UNI	--	--	--	--	--	--	--
1 pompe 4 pôles	PPF UNI	1/1 LN	1/1 LN	1/1 LN	1/1 LN	2/1 LN	2/1 LN	2/1 LN
2 pompes 4 pôles	PPF UNI	--	--	--	--	--	--	--
Volume ballon tampon	l	130	130	130	130	210	210	210
DIMENSIONS								
Longueur	mm	1250	1250	1250	1250	1800	1800	1800
Largeur	mm	890	890	890	890	1040	1040	1040
Hauteur	mm	2010	2010	2010	2010	2060	2060	2060
Poids NET	KG	350	350	360	360	520	520	610
RACCORDEMENTS HYDRAULIQUES								
EVAPORATEUR								
Diamètre entrée sortie – ISO 7/1 – R	Ø	1 1/2"	1 1/2"	1 1/2"	1 1/2"	2"	2"	2"
Diamètre entrée sortie	Ø mm	--	--	--	--	--	--	--
ECHANGEUR RECUPERATION CHALEUR PARTIELLE								
Diamètre entrée sortie – ISO 7/1 – R	Ø	1"	1"	1"	1"	1 1/4"	1 1/4"	1 1/4"
ECHANGEUR RECUPERATION TOTALE								
Diamètre entrée sortie – ISO 7/1 – R	Ø	1 1/2"	1 1/2"	1 1/2"	1 1/2"	2"	2"	2"
Diamètre entrée sortie	Ø mm	--	--	--	--	--	--	--

(1) Valeur Brute - Température eau glacée 12/7°C; 35°C température extérieure.
 (2) Valeur Brute - Température eau glacée 12/7°C et température eau chaude 40/45°C.
 (3) Valeur Brute - Température eau glacée 12/7°C; 35°C température extérieure et température eau chaude 40/45°C.

(4) Niveau de pression sonore [Lpm] à 1m suivant ISO EN 3744
 (5) Niveau de puissance sonore [Lw] suivant ISO EN 9614 – 2

EQUL PF 21 / 290

Froid seul

SCROLL GAINABLE



- › Puissance frigorifique de 20 à 260 kW
- › Tailles = 29
- › Réfrigérant : R410A
- › EER jusqu'à 3,26
- › ESEER jusqu'à 4,67

PRINCIPALES FONCTIONS

- › Disponibles en mono ou bi circuit frigorifique
- › 1 ou 2 Compresseurs SCROLL montés sur pôles amortisseurs suivant tailles
- › Condenseur sur une face
- › Implantation sur lieux "difficiles"
- › Pression statique disponible de 50 à 700 Pa suivant modèles
- › Ventilateurs plug fan as std

VERSIONS DISPONIBLES

- › Version Récupération de chaleur partielle
- › Version Récupération de chaleur totale
- › Version très bas niveau sonore XLS
- › Version brine basse et très basse température
- › Fonctionnement toutes saisons en STD (-12°C)

Avantages du produit

- › Unité gainable
- › Choix soufflage vertical ou horizontal
- › Implantation à l'intérieur de locaux
- › Choix en mono ou bi-circuit
- › Performances élevées
- › Accès aisé aux composants
- › Grand choix de versions phoniques
- › Ballon tampon sous l'unité pour une meilleure répartition des masses et un encombrement réduit (cf option)
- › Récupération de chaleur totale ou partielle

Moto Ventilateur EC en standard :

- › Limitation puissance à distance via carte interface
- › Loi d'eau / variation point de consigne
- › Certifiée Eurovent
- › Maintenance facilitée
- › Vannes isolement sur ligne liquide et reflux



SPECIAL POUR IMPLANTATION SUR LIEUX DIFFICILES

Principaux accessoires et options

- Code
- 118 › Kit A fonctionnement basse température sortie eau glacée
 - 119 › Kit B fonctionnement basse température sortie eau glacée
 - 150 › Kit LNO bas niveau sonore
 - 151 › ELN Kit
 - 160 › Plenum de soufflage avec piège à son
 - 170 › Plôts ressorts antivibration (non montés)
 - 172 › Support caoutchoucs
 - 175 › Victaulic Connections
 - 251 › Kit protection batterie
 - 351 › Batteries avec ailettes pré peintes
 - 450 › Desurchauffeur
 - 451 › Récupération de chaleur totale
 - 460 › Kit installation extérieure
 - 605 › Batterie de condenseurs pour cos phi 0,9 sur moteur compresseurs
 - 731 › Contrôleur de débit d'eau
 - 739 › Kit hydraulique 1 pompe
 - 740 › Kit hydraulique 2 pompes
 - 756 › Kit hydraulique LN 1 pompe
 - 757 › Kit hydraulique LN 2 pompes
 - 768 › Ballon tampon
 - 822 › Plenum air repris montage en kit
 - 919 › Carte horloge
 - 923 › COM MBUS/JBUS carte série
 - 926 › LON carte série
 - 931 › BACnet Ethernet - SNMP - TCP/IP carte série
 - 932 › BACnet MS/TP carte série
 - 934 › MPCOM carte extension
 - 942 › Carte série pour modem GSM
 - 943 › Data logger

Outre ces options, veuillez consulter notre Département Commercial pour U » PTWVY[L X\LSL H\YL J VUÄN\YH[PVU V\ MVUJ[PVU UVU KtJYP[L JV TTL t[HU] KPZVWUPISL

Limites de fonctionnement froid

Valeurs indicatives. Les T° de fonctionnement sont influencées par une série de paramètres comme : conditions de fonctionnement, charge thermique, réglages, etc... Données à confirmer lors de la sélection.

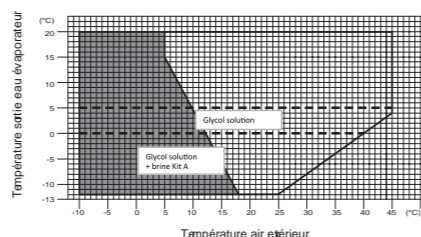

EQUL PF 21 / 290 Froid seul SPÉCIFICATIONS TECHNIQUES

TAILLE		22.1	24.1	28.1	32.1	36.1	42.1	53.1
FROID SEUL (1)								
Puissance Frigorifique	kW	19,6	22,3	26	29,4	32,5	37,3	48,1
Puissance absorbée compresseurs	kW	6,5	7,5	8,8	10	11,1	13,5	16,8
Intensité nominale de fonctionnement Compresseurs	A	11,6	13,8	16,1	17,6	20,1	25,4	29,1
Débit d'eau évaporateur	m/h	3,4	3,8	4,5	5,1	5,6	6,4	8,3
Pertes de charge évaporateur	kPa	27	35	37	29	36	36	33
FROID SEUL + RECUPERATION DE CHALEUR 100% (2)								
Puissance Frigorifique	kW	20,6	23,6	27,9	31,6	35,4	41,5	50,5
Puissance Calorique	kW	26,6	30,5	35,8	40,6	45,6	53,3	66,3
Puissance absorbée compresseurs	kW	6	6,9	7,9	9	10,2	11,9	15,8
Intensité nominale de fonctionnement Compresseurs	A	11	12,9	14,9	16,2	18,7	22,8	27,7
Débit d'eau échangeur récupération	m/h	4,6	5,3	6,2	7,1	7,9	9,3	11,5
Pertes de charge récupération	kPa	45	60	57	47	59	59	47
RECUPERATION CHALEUR PARTIELLE (3)								
Puissance Calorique	kW	7,2	8,2	9,5	10,8	11,9	13,7	17,6
Débit d'eau échangeur récupération	m/h	1,2	1,4	1,6	1,9	2,1	2,4	3
Pertes de charge récupération	kPa	18,2	23,5	32,1	13,8	16,9	22,3	36,9
COMPRESSEURS								
Quantité	n.	1	1	1	1	1	1	1
Intensité maximale de fonctionnement	A	16	21	22	25	31	34	40
Intensité de démarrage	A	95	111	118	118	140	174	225
Nombre étages de puissance	n.	1	1	1	1	1	1	1
EVAPORATEUR (A PLAQUES BRASÉES)								
Volume d'eau	l	1,9	1,9	1,9	2,5	2,5	2,5	3,1
Débit d'eau maximum	m/h	5,2	5,9	6,8	7,8	8,8	10,1	12,8
ECHANGEUR RECUPERATION CHALEUR TOTALE 100%								
Volume d'eau	l	1,9	1,9	1,9	2,5	2,5	2,5	3,1
Débit d'eau maximum	m/h	6,4	7,4	8,6	9,8	11,1	13	16,1
ECHANGEUR RECUPERATION CHALEUR PARTIELLE								
Volume d'eau	l	0,4	0,4	0,4	0,6	0,6	0,6	0,6
Débit d'eau maximum	m/h	1,9	2,2	2,5	2,9	3,2	3,7	4,7
VENTILATEURS PLUG FAN								
Débit d'air total	m/h	6500	7000	8500	10000	11000	12000	16000
Pression statique disponible	Pa	50	50	50	50	50	50	50
MAX Pression statique disponible	Pa	737	704	509	480	312	112	568
Puissance absorbée	kW	0,6	0,7	1,1	1,2	1,6	2,1	2
Intensité nominale de fonctionnement Compresseurs	A	4,3	4,3	4,3	4,9	4,9	4,9	8,6
REFRIGERANT								
		R410A	R410A	R410A	R410A	R410A	R410A	R410A
Charge totale de réfrigérant (options exclues)	kg	5,3	5,3	5,3	5,5	5,6	5,6	9
Nbre de circuits réfrigérants	n.	1	1	1	1	1	1	1
TENSION D'ALIMENTATION 400V/3PH/50HZ								
	V/Ph/Hz	400/3/50	400/3/50	400/3/50	400/3/50	400/3/50	400/3/50	400/3/50
RATIOS EFFICACITE ENERGETIQUE(1)								
EER	kW/kW	2,79	2,73	2,63	2,63	2,56	2,4	2,56
ESEER = Standard Eurovent		4,49	4,4	4,05	4,1	3,88	3,57	3,93
IPLV - ARI Standard 550/590		4,98	4,88	4,5	4,55	4,3	3,96	4,36
NIVEAUX SONORES								
Niveau de pression sonore moyen (Lpm) (4)	dB(A)	70,6	72,1	76,3	75,6	77,6	79,4	77,6
Niveau de puissance sonore (Lw) (5)	dB(A)	87,1	88,7	92,9	92,1	94,2	96	94,8
KIT HYDRAULIQUE								
1 pompe 2 pôles	PPF UNI	1/1	1/1	1/1	1/1	1/1	1/1	2/1
2 pompes 2 pôles	PPF UNI	--	--	--	--	--	--	--
1 pompe 4 pôles	PPF UNI	1/1 LN	1/1 LN	1/1 LN	1/1 LN	1/1 LN	1/1 LN	2/1 LN
2 pompes 4 pôles	PPF UNI	--	--	--	--	--	--	--
Volume ballon tampon	l	130	130	130	130	130	130	210
DIMENSIONS								
Longueur	mm	1250	1250	1250	1250	1250	1250	1800
Largeur	mm	890	890	890	890	890	890	1040
Hauteur	mm	1950	1950	1950	1950	1950	1950	2000
POIDS NET	KG	370	370	380	390	390	400	630
RACCORDEMENTS HYDRAULIQUES								
EVAPORATEUR								
Diamètre entrée sortie - ISO 7/1 - R	Ø	1 1/2"	1 1/2"	1 1/2"	1 1/2"	1 1/2"	1 1/2"	2"
Diamètre entrée sortie	Ø mm	--	--	--	--	--	--	--
ECHANGEUR RECUPERATION CHALEUR PARTIELLE								
Diamètre entrée sortie - ISO 7/1 - R	Ø	1"	1"	1"	1"	1"	1"	1 1/4"
ECHANGEUR RECUPERATION TOTALE								
Diamètre entrée sortie - ISO 7/1 - R	Ø	1 1/2"	1 1/2"	1 1/2"	1 1/2"	1 1/2"	1 1/2"	2"
Diamètre entrée sortie	Ø mm	--	--	--	--	--	--	--

(1) Valeur Brute - Température eau glacée 12/7°C; 35°C température extérieure.
 (2) Valeur Brute - Température eau glacée 12/7°C et température eau chaude 40/45°C.
 (3) Valeur Brute - Température eau glacée 12/7°C; 35°C température extérieure et température eau chaude 40/45°C.

(4) Niveau de pression sonore [LpM] à 1m suivant ISO EN 3744
 (5) Niveau de puissance sonore [Lw] suivant ISO EN 9614 - 2 - 2

EQUH 21 / 260

Réversible
SCROLL



- > Puissance frigorifique de 20 à 260 kW
- > Puissance calorifique de 23 à 333 kW
- > Tailles = 29
- > Réfrigérant : R410A
- > EER jusqu'à 3,08
- > ESEER jusqu'à 4,67
- > COP jusqu'à 3,66

PRINCIPALES FONCTIONS

- > Fonctionnement en réversible
- > Disponibles en mono ou bi circuit frigorifique
- > 1 ou 2 Compresseurs SCROLL montés sur pôles amortisseurs suivant tailles
- > Condenseur sur une face
- > Implantation sur lieux "difficiles"

VERSIONS DISPONIBLES

- > Version Récupération de chaleur partielle
- > Version très bas niveau sonore XLS

Pour pression dispo voir version PF pages suivantes

Avantages du produit

- > Implantation dans des angles, contre les murs
- > Choix en mono ou bi-circuit
- > Ballon tampon sous l'unité pour une meilleur répartition des masses et un encombrement réduit (cf option)
- > Hautes performances
- > Accès aisé pour maintenance
- > Grand choix de versions phoniques
- > Récupération de chaleur totale ou partielle
- > Limitation puissance à distance via carte interface
- > Loi d'eau / variation point de consigne
- > Certifiée Eurovent
- > Maintenance facilitée
- > Vannes isolement sur ligne liquide et refoulement
- > Ballon tampon (option) sous l'unité, optimisation de l'emprise au sol et meilleure répartition des masses

Limites de fonctionnement chaud

Valeurs indicatives. Les T° de fonctionnement sont influencées par une série de paramètres comme : conditions de fonctionnement, charge thermique, réglages, etc... Données à confirmer lors de la sélection.



Principaux accessoires et options

- Code
- 150 > Kit LNO bas niveau sonore
 - 151 > ELN Kit
 - 170 > Plôts ressorts antivibration (non montés)
 - 172 > Support caoutchoucs
 - 175 > Victaulic Connections
 - 251 > kit protection batterie
 - 351 > Batteries avec ailettes pre peintes
 - 450 > Desurchauffeur
 - 605 > Batterie de condenseurs pour cos phi 0,9 sur moteur compresseurs
 - 731 > Contrôleur de débit d'eau
 - 739 > Kit hydraulique 1 pompe
 - 740 > Kit hydraulique 2 pompes
 - 756 > Kit hydraulique LN 1 pompe
 - 757 > Kit hydraulique LN 2 pompes
 - 768 > Ballon tampon
 - 919 > Carte horloge
 - 923 > COM MBUS/JBUS carte série
 - 926 > LON carte série
 - 931 > BACnet Ethernet - SNMP - TCP/IP carte série
 - 932 > BACnet MS/TP carte série
 - 934 > MP.COM carte extension
 - 942 > Carte série pour modem GSM
 - 943 > Data logger

Outre ces options, veuillez consulter notre Département Commercial pour U » PTWVY[L X\LSSL H\YL JVUÂN\YH[PVU V\ MVUJ[PVU UVU KtJYP[L JVTTL t[HU] KPZWVUPISL

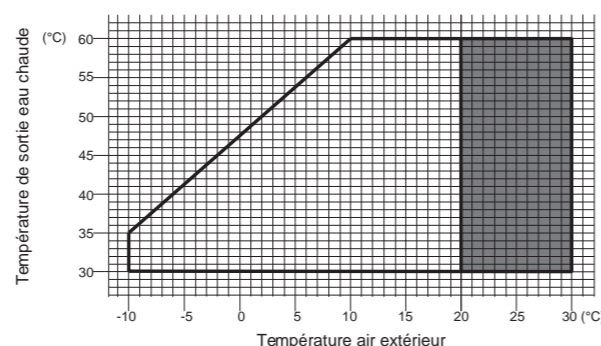

EQUH 21 / 260 Réversible SPÉCIFICATIONS TECHNIQUES

TAILLE		21.1	24.1	28.1	30.1	34.1
MODE ETE (1)						
Puissance Frigorifique	kW	19,2	21,6	25,5	27,7	32,7
Puissance absorbée compresseurs	kW	6,1	7,1	8,2	10,2	10,1
Intensité nominale de fonctionnement Compresseurs	A	11,1	13,2	15,2	18,2	18,5
Débit d'eau évaporateur	m /h	3,3	3,7	4,4	4,8	5,6
Pertes de charge évaporateur	kPa	26	33	36	27	35
MODE HIVER (2)						
Puissance Calorifique	kW	23,9	27,2	31,8	32,1	41
Puissance absorbée compresseurs	kW	6,2	7,1	8,2	9,4	10,3
Intensité nominale de fonctionnement Compresseurs	A	11,2	13,3	15,2	16,7	19
RECUPERATION CHALEUR PARTIELLE (3)						
Puissance Calorifique	kW	7	7,9	9,4	10,2	12
Débit d'eau échangeur récupération	m /h	1,2	1,4	1,6	1,8	2,1
Pertes de charge récupération	kPa	17,5	22,2	30,9	12,3	17,1
COMPRESSEURS						
Quantité	n.	1	1	1	1	1
Intensité maximale de fonctionnement	A	16	21	22	25	31
Intensité de démarrage	A	95	111	118	118	140
Nombre étages de puissance	n.	1	1	1	1	1
EVAPORATEUR (À PLAQUES BRASÉES)						
Volume d'eau	l	1,9	1,9	1,9	2,5	2,5
Débit d'eau maximum	m /h	4,9	5,6	6,6	7,1	7,8
ECHANGEUR RECUPERATION CHALEUR PARTIELLE						
Volume d'eau	l	0,4	0,4	0,4	0,6	0,6
Débit d'eau maximum	m /h	1,8	2,1	2,4	2,6	2,9
VENTILATEURS AXIAUX (AC)						
Débit d'air total	m /h	8500	8500	11000	11000	13000
Puissance absorbée	kW	0,5	0,5	0,8	0,8	0,5
Intensité nominale de fonctionnement Ventilateurs	A	1,6	1,6	1,6	1,6	3,2
REFRIGERANT						
Charge totale de réfrigérant (options exclues)	kg	10,5	10,6	10,6	10,8	12,9
Nbre de circuits réfrigérants	n.	1	1	1	1	1
TENSION D'ALIMENTATION 400V/3PH/50HZ						
V/Ph/Hz		400/3/50	400/3/50	400/3/50	400/3/50	400/3/50
RATIOS EFFICACITE ENERGETIQUE(1)						
EER	kW/kW	2,95	2,87	2,86	2,53	3,08
COP	kW/kW	3,6	3,59	3,57	3,17	3,8
ESEER = Standard Eurovent		4,59	4,66	4,48	4,29	4,67
IPLV - ARI Standard 550/590		5,09	5,17	4,97	4,76	5,18
NIVEAUX SONORES						
Niveau de pression sonore moyen (Lpm) (4)	dB(A)	64,6	64,9	65,6	64,8	64,9
Niveau de puissance sonore (Lw) (5)	dB(A)	81,1	81,5	82,2	81,4	82,2
KIT HYDRAULIQUE						
1 pompe 2 pôles	PPF REV	1/1	1/1	1/1	1/1	2/1
2 pompes 2 pôles	PPF REV	--	--	--	--	--
1 pompe 4 pôles	PPF REV	1/1 LN	1/1 LN	1/1 LN	1/1 LN	2/1 LN
2 pompes 4 pôles	PPF REV	--	--	--	--	--
Ballon Tampon Volume	l	130	130	130	130	210
DIMENSIONS						
Longueur	mm	1250	1250	1250	1250	1800
Largeur	mm	890	890	890	890	1040
Hauteur	mm	2010	2010	2010	2010	2060
POIDS NET						
KG		390	390	400	410	410
RACCORDEMENTS HYDRAULIQUES						
EVAPORATEUR						
Diamètre entrée sortie – ISO 7/1 – R	Ø	1 1/2"	1 1/2"	1 1/2"	1 1/2"	2"
Diamètre entrée sortie	Ø mm	--	--	--	--	--
ECHANGEUR RECUPERATION CHALEUR PARTIELLE						
Diamètre entrée sortie – ISO 7/1 – R	Ø	1"	1"	1"	1"	1 1/4"

(1) Valeur Brute - Température eau glacée 12/7°C; 35°C température extérieure.
 (2) Valeur Brute - Température sortie eau chaude 45°C et température extérieure 7°C.
 (3) Valeur Brute - Température eau glacée 12/7°C; 35°C température extérieure et température eau chaude 40/45°C.

(4) Niveau de pression sonore [Lpm] à 1m suivant ISO EN 3744
 (5) Niveau de puissance sonore [Lw] suivant ISO EN 9614 – 2

EQUH 21 / 260 SPÉCIFICATIONS TECHNIQUES

TAILLE		40.1	50.1	52.1	52.2	58.1	58.2	62.1	65.1	65.2	76.1	76.2	98.1
MODE ETE (1)													
Puissance Frigorifique	kW	37,6	46,8	47,7	47,7	54,3	54,6	58	60,6	61,3	70,3	71,4	89,6
Puissance absorbée compresseurs	kW	12,2	15,7	16,8	16,8	17,9	18,9	19,9	20,5	20,7	24,4	24,4	30,8
Intensité nominale de fonctionnement Compresseurs	A	23,6	27,6	31,3	31,3	32,1	33,9	34,6	37,6	37,9	47,3	47,3	54,4
Débit d'eau évaporateur	m/h	6,5	8,1	8,2	8,2	9,3	9,4	10	10,4	10,5	12,1	12,3	15,4
Pertes de charge évaporateur	kPa	36	31	32	32	32	17	27	32	18	33	20	32
MODE HIVER (2)													
Puissance Calorique	kW	47,2	60	61,7	61,5	70,7	70,9	74,8	79,1	79,2	91,6	90,8	118
Puissance absorbée compresseurs	kW	12,2	15,9	17	16,6	18,2	18,5	20	20,5	20,9	24,3	24,6	31,8
Intensité nominale de fonctionnement Compresseurs	A	23,6	25,6	31,8	30,8	32,6	35	35,1	37,8	38,3	47,4	47,6	56,2
RECUPERATION CHALEUR PARTIELLE (3)													
Puissance Calorique	kW	13,8	17,2	17,5	17,5	19,9	20	21,3	22,2	22,5	25,8	26,2	32,9
Débit d'eau échangeur récupération	m/h	2,4	3	3	3	3,4	3,5	3,7	3,8	3,9	4,4	4,5	5,7
Pertes de charge récupération	kPa	22,6	35	23,7	27,1	30,7	11,9	35	38,2	15	30,1	20,3	28,5
COMPRESSEURS													
Quantité	n.	1	1	1	2	2	2	2	2	2	2	2	2
Intensité maximale de fonctionnement	A	34	40	44	44	50	50	48,5	62	62	68	68	80
Intensité de démarrage	A	174	225	140	140	143	143	272	171	171	208	208	265
Nombre étages de puissance	n.	1	1	1	2	2	2	2	2	2	2	2	2
EVAPORATEUR (À PLAQUES BRASÉES)													
Volume d'eau	l	2,5	3,1	3,9	3,6	3,9	3,6	3,9	4,7	4,2	5,8	5,1	5,8
Débit d'eau maximum	m/h	9	11,2	11,4	11,3	13	13	13,9	14,6	14,5	17,4	16,9	22
ECHANGEUR RECUPERATION CHALEUR PARTIELLE													
Volume d'eau	l	0,6	0,6	0,8	0,7	0,8	1,1	0,8	0,8	1,2	1	1,2	1,7
Débit d'eau maximum	m/h	3,3	4,1	4,2	4,8	4,8	5,1	4,2	5,4	5,3	6,4	6,2	8,1
VENTILATEURS AXIAUX (AC)													
Débit d'air total	m/h	15000	20500	20500	20500	22000	22000	23000	24000	24000	30000	30000	40000
Puissance absorbée	kW	0,8	1,6	1,6	1,6	1,1	1,1	1,3	1,5	1,5	2,4	2,4	2,5
Intensité nominale de fonctionnement Ventilateurs	A	3,2	3,3	3,3	3,3	4,7	4,7	4,7	4,7	4,7	4,9	4,9	6,5
REFRIGERANT													
Charge totale de réfrigérant (options exclues)	kg	12,9	14,3	18,1	14,6	19,6	17,9	22,9	18,3	23,3	21,6	24	32,3
Nbre de circuits réfrigérants	n.	1	1	1	2	1	2	1	1	2	1	2	1
TENSION D'ALIMENTATION 400V/3PH/50HZ													
	V/Ph/Hz	400/3/50	400/3/50	400/3/50	400/3/50	400/3/50	400/3/50	400/3/50	400/3/50	400/3/50	400/3/50	400/3/50	400/3/50
RATIOS EFFICACITE ENERGETIQUE(1)													
EER	kW/kW	2,9	2,7	2,59	2,59	2,85	2,73	2,74	2,76	2,76	2,63	2,67	2,69
COP	kW/kW	3,64	3,42	3,31	3,38	3,66	3,61	3,51	3,6	3,54	3,43	3,37	3,44
ESEER = Standard Eurovent		4,29	3,83	4,2	3,6	4,11	4,02	4,32	3,84	4,3	4,01	3,52	4,18
IPLV - ARI Standard 550/590		4,76	4,25	4,66	3,99	4,56	4,46	4,79	4,26	4,77	4,45	3,9	4,63
NIVEAUX SONORES													
Niveau de pression sonore moyen (L _{pm}) (4)	dB(A)	67,7	71,8	68,9	68,9	68	68	73,8	67,8	67,8	68,2	68,2	65,6
Niveau de puissance sonore (L _w) (5)	dB(A)	84,9	89	86,1	86,1	85,9	85,9	91,6	85,7	85,7	86,1	86,1	84,2
KIT HYDRAULIQUE													
1 pompe 2 pôles	PPF REV	2/1	2/1	2/1	2/1	3/1	3/1	3/1	3/1	3/1	3/1	3/1	4/1
2 pompes 2 pôles	PPF REV	--	--	--	--	3/2	3/2	3/2	3/2	3/2	3/2	3/2	4/2
1 pompe 4 pôles	PPF REV	2/1 LN	2/1 LN	2/1 LN	2/1 LN	3/1 LN	3/1 LN	3/1 LN	3/1 LN	3/1 LN	3/1 LN	3/1 LN	4/1 LN
2 pompes 4 pôles	PPF REV	--	--	--	--	3/2 LN	3/2 LN	3/2 LN	3/2 LN	3/2 LN	3/2 LN	3/2 LN	4/2 LN
Ballon Tampon Volume	l	210	210	210	210	360	360	360	360	360	360	360	520
DIMENSIONS													
Longueur	mm	1800	1800	1800	1800	2600	2600	2600	2600	2600	2600	2600	3700
Largeur	mm	1040	1040	1040	1040	1200	1200	1200	1200	1200	1200	1200	1260
Hauteur	mm	2060	2060	2060	2060	2060	2060	2060	2060	2060	2060	2060	2050
POIDS NET	KG	420	650	650	650	720	730	700	730	730	920	930	1120
RACCORDEMENTS HYDRAULIQUES													
EVAPORATEUR													
Diamètre entrée sortie – ISO 7/1 – R	Ø	2"	2"	2"	2"	--	--	--	--	--	--	--	--
Diamètre entrée sortie	Ø mm	--	--	--	--	76,1	76,1	76,1	76,1	76,1	76,1	76,1	88,9
ECHANGEUR RECUPERATION CHALEUR PARTIELLE													
Diamètre entrée sortie – ISO 7/1 – R	Ø	1 1/4"	1 1/4"	1 1/4"	1 1/4"	1 1/2"	1 1/2"	1 1/2"	1 1/2"	1 1/2"	1 1/2"	1 1/2"	2"

(1) Valeur Brute - Température eau glacée 12/7°C; 35°C température extérieure.
 (2) Valeur Brute - Température sortie eau chaude 45°C et température extérieure 7°C.
 (3) Valeur Brute - Température eau glacée 12/7°C; 35°C température extérieure et température eau chaude 40/45°C.

(4) Niveau de pression sonore [L_{pm}] à 1m suivant ISO EN 3744
 (5) Niveau de puissance sonore [L_w] suivant ISO EN 9614 – 2

EQUH 21 / 260 SPÉCIFICATIONS TECHNIQUES

TAILLE		98.2	124.1	124.2	158.1		158.2	180.1	180.2	197.1	197.2	230.1	240.2	260.2
MODE ETE (1)														
Puissance Frigorifique	kW	91,8	111	116	150		155	170	176	188	194	227	223	261
Puissance absorbée compresseurs	kW	31	39	39,5	52,5		53,1	58,4	59,3	66,1	66,8	79,7	85,2	100
Intensité nominale de fonctionnement Compresseurs	A	55	68,1	69	89,8		91	100	102	114	115	136	146	170
Débit d'eau évaporateur	m/h	15,8	19,2	19,9	25,8		26,6	29,1	30,3	32,4	33,4	39	38,4	45
Pertes de charge évaporateur	kPa	23	34	27	32		26	34	33	41	32	41	36	33
MODE HIVER (2)														
Puissance Calorique	kW	118	149	150	182		195	215	215	238	238	280	288	333
Puissance absorbée compresseurs	kW	31,9	40,6	40,3	61,3		41,3	57,3	57,4	64	64,5	75,4	80,8	90,1
Intensité nominale de fonctionnement Compresseurs	A	56,2	70,2	69,9	86,2		71,4	98,9	99,4	110	112	130	141	156
RECUPERATION CHALEUR PARTIELLE (3)														
Puissance Calorique	kW	33,7	40,9	42,5	55,1		56,9	62,2	64,8	69,1	71,2	83,2	81,9	95,8
Débit d'eau échangeur récupération	m/h	5,8	7	7,3	9,5		9,8	10,7	11,2	11,9	12,3	14,3	14,1	16,5
Pertes de charge récupération	kPa	33,7	30,8	34,9	42,9		36,1	32,1	27,7	39,6	33,5	40,9	30,6	41,9
COMPRESSEURS														
		SCROLL	SCROLL	SCROLL	SCROLL		SCROLL	SCROLL	SCROLL	SCROLL	SCROLL	SCROLL	SCROLL	SCROLL
Quantité	n.	2	2	2	2		2	2	2	2	2	3	4	4
Intensité maximale de fonctionnement	A	80	97	97	130,8		130,8	147,4	147,4	164	164	196,2	194	294,8
Intensité de démarrage	A	265	320,5	320,5	375,4		375,4	439,4	439,4	456	456	440,8	417,5	586,8
Nombre étages de puissance	n.	2	2	2	2		2	2	2	2	2	3	4	4
EVAPORATEUR (À PLAQUES BRASÉES)														
	N.	1	1	1	1		1	1	1	1	1	1	1	1
Volume d'eau	l	6,7	7,2	6,7	8,7		8,3	11,1	9,5	17,6	15,8	17,6	20,3	20,3
Débit d'eau maximum	m/h	21,5	27,7	26,7	37,9		37,7	42,2	40,6	48,3	46,9	55,3	54,5	60,6
ECHANGEUR RECUPERATION CHALEUR PARTIELLE														
	N.	2	1	2	1		2	1	2	1	2	1	2	2
Volume d'eau	l	1,2	2,1	1,5	4		2	5,3	3,4	5,3	3,4	6,3	4,2	4,2
Débit d'eau maximum	m/h	7,9	10,2	9,8	13,9		13,8	15,5	14,9	17,7	17,2	20,3	20	22,2
VENTILATEURS AXIAUX (AC)														
	N.	4	4	4	4		4	5	5	5	5	5	5	5
Débit d'air total	m ³ /h	40000	46000	46000	55800		55800	60000	60000	66000	66000	69000	69000	69000
Puissance absorbée	kW	2,5	3,6	3,6	6,4		6,4	4,6	4,6	6,1	6,1	7	8,1	8,1
Intensité nominale de fonctionnement Ventilateurs	A	6,5	11,4	11,4	11,4		11,4	14,3	14,3	14,3	14,3	14,3	14,3	14,3
REFRIGERANT														
		R410A	R410A	R410A	R410A		R410A	R410A	R410A	R410A	R410A	R410A	R410A	R410A
Charge totale de réfrigérant (options exclues)	kg	35,4	36,7	39,8	37,7		40,4	60,6	63,7	78,8	95,6	79,5	106,8	106,7
Nbre de circuits réfrigérants	n.	2	1	2	1		2	1	2	1	2	1	2	2
TENSION D'ALIMENTATION 400V/3PH/50HZ														
	V/Ph/Hz	400/3/50	400/3/50	400/3/50	400/3/50		400/3/50	400/3/50	400/3/50	400/3/50	400/3/50	400/3/50	400/3/50	400/3/50
RATIOS EFFICACITE ENERGETIQUE(1)														
EER	kW/kW	2,74	2,61	2,69	2,55		2,6	2,7	2,76	2,6	2,66	2,62	2,39	2,42
COP	kW/kW	3,43	3,37	3,42	2,69		4,09	3,48	3,47	3,4	3,37	3,4	3,24	3,39
ESEER = Standard Eurovent		3,71	4,01	3,55	3,75		3,45	4,17	3,65	4,1	3,63	4,27	3,35	3,3
IPLV - ARI Standard 550/590		4,11	4,45	3,94	4,16		3,83	4,62	4,05	4,55	4,03	4,73	3,72	3,66
NIVEAUX SONORES														
Niveau de pression sonore moyen (L _p m) (4)	dB(A)	65,6	69,5	69,5	72		72	69,3	69,3	71,1	71,1	71,9	73,6	73,8
Niveau de puissance sonore (L _w) (5)	dB(A)	84,2	88,1	88,1	90,6		90,6	88,6	88,6	90,4	90,4	91,2	92,9	93
KIT HYDRAULIQUE														
1 pompe 2 pôles	PPF REV	4/1	4/1	4/1	4/1		4/1	5/1	5/1	5/1	5/1	5/1	5/1	5/1
2 pompes 2 pôles	PPF REV	4/2	4/2	4/2	4/2		4/2	5/2	5/2	5/2	5/2	5/2	5/2	5/2
1 pompe 4 pôles	PPF REV	4/1 LN	4/1 LN	4/1 LN	4/1 LN		4/1 LN	5/1 LN	5/1 LN	5/1 LN	5/1 LN	5/1 LN	5/1 LN	5/1 LN
2 pompes 4 pôles	PPF REV	4/2 LN	4/2 LN	4/2 LN	4/2 LN		4/2 LN	5/2 LN	5/2 LN	5/2 LN	5/2 LN	5/2 LN	5/2 LN	5/2 LN
Ballon Tampon Volume	l	520	520	520	520		520	720	720	720	720	720	720	720
DIMENSIONS														
Longueur	mm	3700	3700	3700	3700		3700	4950	4950	4950	4950	4950	4950	4950
Largeur	mm	1260	1260	1260	1260		1260	1260	1260	1260	1260	1260	1260	1260
Hauteur	mm	2050	2050	2050	2050		2050	2090	2090	2090	2090	2090	2090	2090
POIDS NET	KG	1120	1510	1500	1600		1590	1650	1640	2050	2040	2220	2380	2430
RACCORDEMENTS HYDRAULIQUES														
EVAPORATEUR														
Diamètre entrée sortie – ISO 7/1 – R	Ø	--	--	--	--		--	--	--	--	--	--	--	--
Diamètre entrée sortie	Ø mm	88,9	88,9	88,9	88,9		88,9	88,9	88,9	88,9	88,9	88,9	88,9	88,9
ECHANGEUR RECUPERATION CHALEUR PARTIELLE														
Diamètre entrée sortie – ISO 7/1 – R	Ø	2"	2"	2"	2"		2"	2"	2"	2"	2"	2"	2"	2"

(1) Valeur Brute - Température eau glacée 12/7°C; 35°C température extérieure.
 (2) Valeur Brute - Température sortie eau chaude 45°C et température extérieure 7°C.
 (3) Valeur Brute - Température eau glacée 12/7°C; 35°C température extérieure et température eau chaude 40/45°C.

(4) Niveau de pression sonore [L_pm] à 1m suivant ISO EN 3744
 (5) Niveau de puissance sonore [L_w] suivant ISO EN 9614 – 2

EQUH PF 22 / 290

Réversible

SCROLL GAINABLE



- > Puissance frigorifique de 20 à 260 kW
- > Puissance calorifique de 23 à 333 kW
- > Tailles = 29
- > Réfrigérant : R410A
- > EER jusqu'à 3,08
- > ESEER jusqu'à 4,67
- > COP jusqu'à 3,66

PRINCIPALES FONCTIONS

- > Fonctionnement en réversible
- > Disponibles en mono ou bi circuit frigorifique
- > 1 ou 2 Compresseurs SCROLL montés sur pôles amortisseurs suivant tailles
- > Condenseur sur une face
- > Implantation sur lieux "difficiles"
- > Unité gainable avec pression statique disponible de 50 à 700 Pa suivant modèles

VERSIONS DISPONIBLES

- > Version Récupération de chaleur partielle
- > Version très bas niveau sonore XLS

Avantages du produit

- > Ventilateurs plug fan as std
- > Implantation dans des angles, contre les murs
- > Choix en mono ou bi-circuit
- > Ballon tampon sous l'unité pour une meilleur répartition des masses et un encombrement réduit (cf option)
- > Hautes performances
- > Accès aisé aux composants
- > Grand choix de versions phoniques
- > Récupération de chaleur totale ou partielle
- > Moto Ventilateur EC en standard
- > Limitation puissance à distance via carte interface
- > Loi d'eau / variation point de consigne
- > Certifiée Eurovent
- > Maintenance facilitée
- > Vannes isolement sur ligne liquide et refoulement
- > Ballon tampon (option) sous l'unité, pour un encombrement réduit et meilleure répartition des masses

Limites de fonctionnement chaud

Valeurs indicatives. Les T° de fonctionnement sont influencées par une série de paramètres comme : conditions de fonctionnement, charge thermique, réglages, etc... Données à confirmer lors de la sélection.



Principaux accessoires et options

- Code
- 150 > Kit LNO bas niveau sonore
 - 160 > Plenum de soufflage avec piège à son
 - 170 > Plôts ressorts antivibration (non montés)
 - 172 > Support caoutchoucs
 - 175 > Victaulic Connections
 - 251 > kit protection batterie
 - 351 > Batteries avec ailettes pre peintes
 - 450 > Desurchauffeur
 - 460 > Kit installation extérieure
 - 605 > Batterie de condenseurs pour cos phi 0,9 sur moteur compresseurs
 - 731 > Contrôleur de débit d'eau
 - 739 > Kit hydraulique 1 pompe
 - 740 > Kit hydraulique 2 pompes
 - 756 > Kit hydraulique LN 1 pompe
 - 757 > Kit hydraulique LN 2 pompes
 - 768 > Ballon tampon
 - 919 > Carte horloge
 - 923 > COM MBUS/JBUS carte série
 - 926 > LON carte série
 - 931 > BACnet Ethernet - SNMP - TCP/IP carte série
 - 932 > BACnet MS/TP carte série
 - 934 > MP.COM carte extension
 - 942 > Carte série pour modem GSM
 - 943 > Data logger

Outre ces options, veuillez consulter notre Département Commercial pour U » PTWVY[L X]LSSL H\YL J VUÄN\YH[PVU V\ MVUJ[PVU UVU KtJYP[L JV T-TL t{HU}

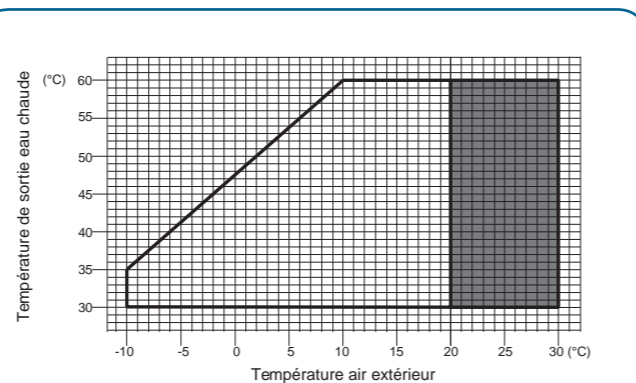

EQUH PF 22 / 290 SPÉCIFICATIONS TECHNIQUES

TAILLE		22.1	24.1	28.1	32.1	36.1	42.1	53.1
FROID SEUL (1)								
Puissance Frigori que	kW	19,1	20,7	24,2	28,8	32	36,5	46,2
Puissance absorbée compresseurs	kW	6,4	7,4	8,7	9,9	11	13,4	16,6
Intensité nominale de fonctionnement Compresseurs	A	11,5	13,7	16	17,4	19,9	25,3	28,7
Débit d'eau évaporateur	m /h	3,3	3,6	4,2	5	5,5	6,3	7,9
Pertes de charge évaporateur	kPa	27	35	37	29	35	36	32
MODE CHAUD HIVER (2)								
Puissance Calori que	kW	23,7	25,1	29,3	35,5	39,8	45,6	58,2
Puissance absorbée compresseurs	kW	6,2	7	8,1	9,3	10,3	12,1	16,1
Intensité nominale de fonctionnement,	A	11,3	13,3	15,2	16,5	18,8	23,4	28,2
RECUPERATION CHALEUR PARTIELLE (3)								
Puissance Calori que	kW	7	7,6	8,9	10,6	11,8	13,4	17
Débit d'eau échangeur récupération	m /h	1,2	1,3	1,5	1,8	2	2,3	2,9
Pertes de charge récupération	kPa	17,3	20,3	27,9	13,2	16,4	21,3	34,1
COMPRESSEURS								
Quantité	n.	1	1	1	1	1	1	1
Intensité maximale de fonctionnement	A	16	21	22	25	31	34	40
Intensité de démarrage	A	95	111	118	118	140	174	225
Nombre étages de puissance	n.	1	1	1	1	1	1	1
EVAPORATEUR (À PLAQUES BRASÉES)								
Volume d'eau	l	1,9	1,9	2,1	2,8	2,9	3,3	4,2
Débit d'eau maximum	m /h	6,9	7,8	9	10,3	11,6	13,4	16,9
ECHANGEUR RECUPERATION CHALEUR PARTIELLE								
Volume d'eau	l	0,4	0,4	0,4	0,6	0,6	0,6	0,6
Débit d'eau maximum	m /h	1,9	2,1	2,4	2,8	3,1	3,6	4,6
VENTILATEURS PLUG FAN								
Débit d'air total	m /h	6500	7000	8500	10000	11000	12000	16000
Pression statique disponible	Pa	50	50	50	50	50	50	50
MAX Pression statique disponible	Pa	737	704	509	480	312	112	568
Puissance absorbée	kW	0,6	0,7	1,1	1,2	1,6	2,1	2
Intensité nominale de fonctionnement Compresseurs	A	4,3	4,3	4,3	4,9	4,9	4,9	8,6
REFRIGERANT								
Charge totale de réfrigérant (options exclues)	kg	10,5	10,6	10,6	10,8	10,8	10,8	14,3
Nbre de circuits réfrigérants	n.	1	1	1	1	1	1	1
TENSION D'ALIMENTATION 400V/3PH/50HZ								
RATIOS EFFICACITE ENERGETIQUE(1)								
EER	kW/kW	2,74	2,56	2,46	2,6	2,54	2,36	2,48
COP	kW/kW	3,51	3,26	3,16	3,38	3,34	3,22	3,21
ESEER = Standard Eurovent		4,49	4,4	4,05	4,1	3,88	3,57	3,93
IPLV - ARI Standard 550/590		4,98	4,88	4,5	4,55	4,3	3,96	4,36
NIVEAUX SONORES								
Niveau de pression sonore moyen (Lpm) (4)	dB(A)	70,6	72,1	76,3	75,6	77,6	79,4	77,6
Niveau de puissance sonore (Lw) (5)	dB(A)	87,1	88,7	92,9	92,1	94,2	96	94,8
KIT HYDRAULIQUE								
1 pompe 2 pôles	PPF REV	1/1	1/1	1/1	1/1	1/1	1/1	2/1
2 pompes 2 pôles	PPF REV	--	--	--	--	--	--	--
1 pompe 4 pôles	PPF REV	1/1 LN	1/1 LN	1/1 LN	1/1 LN	1/1 LN	1/1 LN	2/1 LN
2 pompes 4 pôles	PPF REV	--	--	--	--	--	--	--
Volume ballon tampon	l	130	130	130	130	130	130	210
DIMENSIONS								
Longueur	mm	1250	1250	1250	1250	1250	1250	1800
Largeur	mm	890	890	890	890	890	890	1040
Hauteur	mm	1950	1950	1950	1950	1950	1950	2000
POIDS NET								
	KG	390	390	400	410	410	420	650
RACCORDEMENTS HYDRAULIQUES								
EVAPORATEUR								
Diamètre entrée sortie – ISO 7/1 – R	Ø	1 1/2"	1 1/2"	1 1/2"	1 1/2"	1 1/2"	1 1/2"	2"
Diamètre entrée sortie	Ø mm	--	--	--	--	--	--	--
ECHANGEUR RECUPERATION CHALEUR PARTIELLE								
Diamètre entrée sortie – ISO 7/1 – R	Ø	1"	1"	1"	1"	1"	1"	1 1/4"
Evacuation condensats	Ø	3/4"	3/4"	3/4"	3/4"	3/4"	3/4"	3/4"

(1) Valeur Brute - Température eau glacée 12/7°C; 35°C température extérieure.
 (2) Valeur Brute - Température eau glacée 12/7°C et température eau chaude 40/45°C.
 (3) Valeur Brute - Température eau glacée 12/7°C; 35°C température extérieure et température eau chaude 40/45°C.
 (4) Niveau de pression sonore [LpM] à 1m suivant ISO EN 3744
 (5) Niveau de puissance sonore [Lw] suivant ISO EN 9614 – 2

EQMF 21 / 260

Froid seul
Free cooling

SCROLL



- > Puissance frigorifique de 20 à 260 kW
- > Tailles = 29
- > Réfrigérant : R410A
- > EER jusqu'à 3,02
- > ESEER jusqu'à 4,67

PRINCIPALES FONCTIONS

- > FREE COOLING
- > Disponibles en mono ou bi circuit frigorifique
- > 1 ou 2 Compresseurs SCROLL montés sur plôts amortisseurs suivant tailles
- > Condenseur sur une face
- > Implantation sur lieux "difficiles"

VERSIONS DISPONIBLES

- > Version Récupération de chaleur partielle
- > Version très bas niveau sonore XLS
- > Version brine basse et très basse température
- > Fonctionnement toutes saisons en STD (-10°C)

Pour pression dispo voir version PF pages suivantes



Principaux accessoires et options

- Code
- 118 > Kit A fonctionnement basse température sortie eau glacée
 - 119 > Kit B fonctionnement basse température sortie eau glacée
 - 150 > Kit LNO bas niveau sonore
 - 151 > ELN Kit
 - 170 > Plôts ressorts antivibration (non montés)
 - 172 > Support caoutchoucs
 - 175 > Victaulic Connections
 - 251 > Kit protection batterie
 - 351 > Batteries avec ailettes pré peintes
 - 450 > Desurchauffeur
 - 605 > Batterie de condenseurs pour cos phi 0,9 sur moteur compresseurs
 - 650 > Relais thermiques compresseurs
 - 731 > Contrôleur de débit d'eau
 - 739 > Kit hydraulique 1 pompe
 - 740 > Kit hydraulique 2 pompes
 - 768 > Ballon tampon
 - 919 > Carte horloge
 - 923 > COM MBUS/JBUS carte série
 - 926 > LON carte série
 - 931 > BACnet Ethernet - SNMP - TCP/IP carte série
 - 932 > BACnet MS/TP carte série
 - 934 > MP.COM carte extension
 - 942 > Carte série pour modem GSM
 - 943 > Data logger

Outre ces options, veuillez consulter notre Département Commercial pour U » PTWVY[L X]LSSL H[Y]L JVUÂN\YH[PVU V] MVUJ[PVU UVU KtJYP[L JVT]L HHHH KPZWWUPI SL

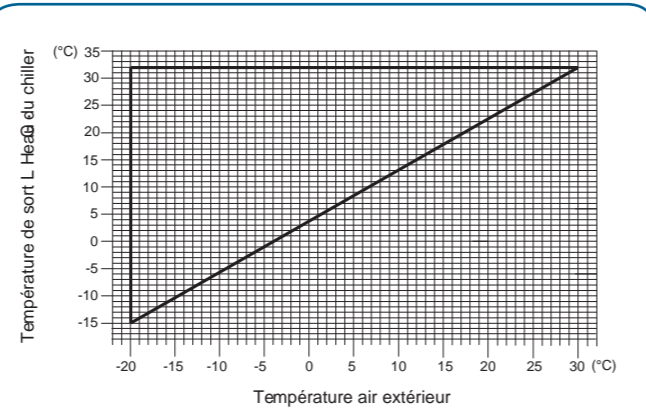

Limites de fonctionnement free-cooling

Valeurs indicatives. Les T° de fonctionnement sont influencées par une série de paramètres comme : conditions de fonctionnement, charge thermique, réglages, etc... Données à confirmer lors de la sélection.

EQMF 21 / 260 Froid seul SPÉCIFICATIONS TECHNIQUES

TAILLE		21.1	24.1	28.1	30.1	34.1
FROID SEUL (1)						
Puissance Frigorifique	kW	18,9	21,3	25,2	27,7	33,3
Puissance absorbée compresseurs	kW	6,2	7,3	8,4	9,9	10,4
Intensité nominale de fonctionnement Compresseurs	A	11,3	13,5	15,6	17,6	19
Débit d'eau évaporateur	m /h	3,5	3,9	4,6	5,1	6,1
Pertes de charge évaporateur	kPa	62	77	92	89	87
FREE COOLING (2)						
Puissance Frigorifique	kW	18,4	19,4	23,5	24,4	31,6
RECUPERATION CHALEUR PARTIELLE (3)						
Puissance Calorique	kW	7	7,8	9,2	10,2	12,2
Débit d'eau échangeur récupération	m /h	1,2	1,4	1,6	1,8	2,1
Pertes de charges échangeur de récupération partielle	kPa	17	21,6	30,1	12,3	17,7
COMPRESSEURS						
		SCROLL	SCROLL	SCROLL	SCROLL	SCROLL
Quantité	n.	1	1	1	1	1
Intensité maximale de fonctionnement	A	16	21	22	25	31
Intensité de démarrage	A	95	111	118	118	140
Nombre étages de puissance	n.	1	1	1	1	1
EVAPORATEUR (À PLAQUES BRASÉES)						
Volume d'eau	l	18	18	18	18,7	27,1
Débit d'eau maximum	m /h	4,7	5,3	6,3	6,9	8,3
ECHANGEUR RECUPERATION CHALEUR PARTIELLE						
Volume d'eau	l	0,4	0,4	0,4	0,6	0,6
Débit d'eau maximum	m /h	1,7	2	2,3	2,6	3,1
VENTILATEURS AXIAUX (AC)						
Débit d'air total	m /h	7500	7500	9650	9650	12000
Puissance absorbée	kW	0,5	0,5	0,8	0,8	0,6
Intensité nominale de fonctionnement Ventilateurs	A	1,5	1,5	1,6	1,6	3
REFRIGERANT						
		R410A	R410A	R410A	R410A	R410A
Charge totale de réfrigérant (options exclues)	kg	11,3	11,3	11,3	11,5	13,7
Nbre de circuits réfrigérants	n.	1	1	1	1	1
TENSION D'ALIMENTATION 400V/3PH/50HZ						
	V/Ph/Hz	400/3/50	400/3/50	400/3/50	400/3/50	400/3/50
RATIOS EFFICACITE ENERGETIQUE(1)						
EER	kW/kW	2,84	2,75	2,73	2,58	3,02
IPLV - ARI Standard 550/590		4,79	4,76	4,53	4,38	5,18
ESEER = Standard Eurovent		4,32	4,29	4,09	3,95	4,67
NIVEAUX SONORES						
Niveau de pression sonore moyen (Lpm) (4)	dB(A)	64,2	64,6	66	65,2	66,4
Niveau de puissance sonore (Lw) (5)	dB(A)	80,8	81,2	82,6	81,8	83,6
KIT HYDRAULIQUE						
1 pompe 2 pôles	PPF MAX	1/1	1/1	1/1	1/1	2/1
2 pompes 2 pôles	PPF MAX	-	-	-	-	-
Ballon tampon Volume	l	130	130	130	130	210
DIMENSIONS						
Longueur	mm	1250	1250	1250	1250	1800
Largeur	mm	1010	1010	1010	1010	1180
Hauteur	mm	2010	2010	2010	2010	2060
	KG	430	440	440	440	600
RACCORDEMENTS HYDRAULIQUES						
EVAPORATEUR						
Diamètre entrée sortie – ISO 7/1 – R	Ø	1 1/2"	1 1/2"	1 1/2"	1 1/2"	2"
Entrée sortie – Flexible joint - OD	Ø mm	-	-	-	-	-
ECHANGEUR RECUPERATION CHALEUR PARTIELLE						
Diamètre entrée sortie – ISO 7/1 – R	Ø	1"	1"	1"	1"	1 1/4"

(1) Valeur Brute - Température eau glacée 12/7°C; 35°C température extérieure; 20% Ethylène glycol solution.
 (2) Valeur Brute - Température entrée eau 15°C; 20% Ethylène glycol solution; température extérieure 3°C.

(3) Valeur Brute - Température eau glacée 12/7°C; 35°C température extérieure et température eau chaude 40/45°C.
 (4) Niveau de pression sonore [LpM] à 1m suivant ISO EN 3744
 (5) Niveau de puissance sonore [Lw] suivant ISO EN 9614 – 2

EQMF 21 / 260 Froid seul ❄️ SPÉCIFICATIONS TECHNIQUES

TAILLE		40.1	50.1	52.1	52.2		58.1	58.2	62.1	65.1	65.2	76.1	76.2	98.1
FROID SEUL (1)														
Puissance Frigori que	kW	37,5	46	47,8	47,7		55,6	55,8	59,1	62,6	62,4	71,7	71,3	92,7
Puissance absorbée compresseurs	kW	12,4	16,3	17,2	17,3		18,7	18,7	20,2	21	20,9	25,4	25,4	32,1
Intensité nominale de fonctionnement Compresseurs	A	23,9	28,5	31,9	31,9		33,6	33,4	35,1	38,2	38,1	48,7	48,6	56,3
Débit d'eau évaporateur	m /h	6,9	8,5	8,8	8,8		10,2	10,3	10,9	11,5	11,5	13,2	13,1	17
Pertes de charge évaporateur	kPa	96	94	100	80		91	68	89	101	81	99	79	79
FREE COOLING (2)														
Puissance Frigori que	kW	35,7	42,6	43,1	43,1		53,9	53,9	56,3	58,8	58,7	65,1	65	82,8
RECUPERATION CHALEUR PARTIELLE (3)														
Puissance Calori que	kW	13,8	16,9	17,5	17,5		20,4	20,5	21,7	23	22,9	26,3	26,2	34
Débit d'eau échangeur récupération	m /h	2,4	2,9	3	3		3,5	3,5	3,7	4	3,9	4,5	4,5	5,9
Pertes de charges échangeur de récupération partielle	kPa	22,5	33,9	23,8	23,6		36,8	32,3	14	40,7	15,5	31,3	20,3	30,6
COMPRESSEURS														
		SCROLL	SCROLL	SCROLL	SCROLL		SCROLL	SCROLL	SCROLL	SCROLL	SCROLL	SCROLL	SCROLL	SCROLL
Quantité	n.	1	1	2	2		2	2	1	2	2	2	2	2
Intensité maximale de fonctionnement	A	34	40	44	44		50	50	48,5	62	62	68	68	80
Intensité de démarrage	A	174	225	140	140		143	143	272	171	171	208	208	265
Nombre étages de puissance	n.	1	1	2	2		2	2	1	2	2	2	2	2
EVAPORATEUR (À PLAQUES BRASÉES)														
		1	1	1	1		1	1	1	1	1	1	1	1
Volume d'eau	l	27,1	27,8	28,8	28,4		42,2	41,9	42	43,2	42,6	44,5	43,7	62
Débit d'eau maximum	m /h	9,4	11,4	11,9	11,9		13,9	14	14,8	15,6	15,6	17,9	17,9	23,2
ECHANGEUR RECUPERATION CHALEUR PARTIELLE														
		1	1	1	2		1	2	1	1	2	1	2	1
Volume d'eau	l	0,6	0,6	0,8	0,8		0,8	1,2	0,8	0,8	1,2	1	1,2	1,7
Débit d'eau maximum	m /h	3,4	4,2	4,4	4,4		5,1	5,1	5,4	5,8	5,8	6,6	6,6	8,6
VENTILATEURS AXIAUX (AC)														
		2	2	2	2		3	3	3	3	3	3	3	4
Débit d'air total	m /h	14000	17300	17300	17300		21000	21000	22000	23000	23000	25750	25750	35000
Puissance absorbée	kW	1	1,7	1,7	1,7		1,5	1,5	1,7	2	2	2,5	2,5	2,7
Intensité nominale de fonctionnement Ventilateurs	A	3	3,2	3,2	3,2		4,5	4,5	4,5	4,5	4,5	4,8	4,8	6,4
REFRIGERANT														
		R410A	R410A	R410A	R410A		R410A	R410A	R410A	R410A	R410A	R410A	R410A	R410A
Charge totale de réfrigérant (options exclues)	kg	13,7	15	15,3	16		21,7	19,3	18,9	22,1	19,6	28,6	25,5	33,9
Nbre de circuits réfrigérants	n.	1	1	1	2		1	2	1	1	2	1	2	1
TENSION D'ALIMENTATION 400V/3PH/50HZ														
	V/Ph/Hz	400/3/50	400/3/50	400/3/50	400/3/50		400/3/50	400/3/50	400/3/50	400/3/50	400/3/50	400/3/50	400/3/50	400/3/50
RATIOS EFFICACITE ENERGETIQUE(1)														
EER	kW/kW	2,8	2,56	2,54	2,52		2,75	2,76	2,7	2,73	2,73	2,57	2,56	2,66
IPLV - ARI Standard 550/590		4,63	4,16	4,41	3,97		4,91	4,41	4,45	4,62	4,18	4,35	3,88	4,6
ESEER = Standard Eurovent		4,18	3,75	3,98	3,58		4,42	3,98	4,01	4,17	3,77	3,92	3,5	4,14
NIVEAUX SONORES														
Niveau de pression sonore moyen (Lpm) (4)	dB(A)	69,4	72,5	70	70		70,3	70,3	75,1	70,2	70,2	69,4	69,4	68,4
Niveau de puissance sonore (Lw) (5)	dB(A)	86,6	89,8	87,2	87,2		88,2	88,2	93	88,1	88,1	87,3	87,3	87
KIT HYDRAULIQUE														
1 pompe 2 pôles	PPF MAX	2/1	2/1	2/1	2/1		3/1	3/1	3/1	3/1	3/1	3/1	3/1	4/1
2 pompes 2 pôles	PPF MAX	-	-	-	-		3/2	3/2	3/2	3/2	3/2	3/2	3/2	4/2
Ballon tampon Volume	l	210	210	210	210		360	360	360	360	360	360	360	520
DIMENSIONS														
Longueur	mm	1800	1800	1800	1800		2600	2600	2600	2600	2600	2600	2600	3700
Largeur	mm	1180	1180	1180	1180		1340	1340	1340	1340	1340	1340	1340	1490
Hauteur	mm	2060	2060	2060	2060		2060	2060	2060	2060	2060	2060	2060	2050
POIDS NET														
	KG	600	740	700	700		930	920	970	940	930	1000	1000	1470
RACCORDEMENTS HYDRAULIQUES														
EVAPORATEUR														
Diamètre entrée sortie – ISO 7/1 – R	Ø	2"	2"	2"	2"		-	-	-	-	-	-	-	-
Entrée sortie – Flexible joint - OD	Ø mm	-	-	-	-		76,1	76,1	76,1	76,1	76,1	76,1	76,1	88,9
ECHANGEUR RECUPERATION CHALEUR PARTIELLE														
Diamètre entrée sortie – ISO 7/1 – R	Ø	1 1/4"	1 1/4"	1 1/4"	1 1/4"		1 1/2"	1 1/2"	1 1/2"	1 1/2"	1 1/2"	1 1/2"	1 1/2"	2"

(1) Valeur Brute - Température eau glacée 12/7°C; 35°C température extérieure; 20% Ethylène glycol solution.

(2) Valeur Brute - Température entrée eau 15°C; 20% Ethylène glycol solution; température extérieure 3°C.

(3) Valeur Brute - Température eau glacée 12/7°C; 35°C température extérieure et température eau chaude 40/45°C.

(4) Niveau de pression sonore [LPm] à 1m suivant ISO EN 3744

(5) Niveau de puissance sonore [Lw] suivant ISO EN 9614 – 2

EQMF 21 / 260 Froid seul ❄️ SPÉCIFICATIONS TECHNIQUES

TAILLE		98.2	124.1	124.2	158.1		158.2	180.1	180.2	197.1	197.2	230.1	240.2	260.2
FROID SEUL (1)														
Puissance Frigori que	kW	91,5	114	112	147		149	169	170	186	183	209	231	258
Puissance absorbée compresseurs	kW	31,9	41,4	41,4	54,6		54,8	60,4	60,5	69,1	69,5	85,6	83,2	99
Intensité nominale de fonctionnement Compresseurs	A	56	71,3	71,3	92,9		93,4	103	104	118	117	145	143	168
Débit d'eau évaporateur	m /h	16,8	21	20,6	27		27,3	31	31,1	34,1	33,7	38,5	42,5	47,5
Pertes de charge évaporateur	kPa	66	74	64	80		72	65	68	89	81	97	95	100
FREE COOLING (2)														
Puissance Frigori que	kW	82,3	98,1	97,5	113		113	131	132	145	145	153	165	190
RECUPERATION CHALEUR PARTIELLE (3)														
Puissance Calori que	kW	33,6	41,9	41,2	53,9		54,5	61,9	62,3	68,1	67,2	76,6	84,9	94,6
Débit d'eau échangeur récupération	m /h	5,8	7,2	7,1	9,3		9,4	10,7	10,7	11,7	11,6	13,2	14,6	16,3
Pertes de charges échangeur de récupération partielle	kPa	33,5	32,2	32,7	41		33,2	31,8	25,6	38,5	29,8	34,7	32,9	40,9
COMPRESSEURS														
		SCROLL	SCROLL	SCROLL	SCROLL		SCROLL	SCROLL	SCROLL	SCROLL	SCROLL	SCROLL	SCROLL	SCROLL
Quantité	n.	2	2	2	2		2	2	2	2	2	3	4	4
Intensité maximale de fonctionnement	A	80	97	97	130,8		130,8	147,4	147,4	164	164	196,2	194	227,8
Intensité de démarrage	A	265	320,5	320,5	375,4		375,4	459,4	459,4	476	476	440,8	417,5	472,4
Nombre étages de puissance	n.	2	2	2	2		2	2	2	2	2	3	4	4
EVAPORATEUR (À PLAQUES BRASÉES)														
	N.	1	1	1	1		1	1	1	1	1	1	1	1
Volume d'eau	l	63,1	63,7	63,1	65,5		65	116,2	114,2	124	121,8	104,8	161,2	161,2
Débit d'eau maximum	m /h	23	28,6	28,2	36,7		37,2	42,2	42,4	45,6	46,3	51,9	54,5	54,5
ECHANGEUR RECUPERATION CHALEUR PARTIELLE														
	N.	2	1	2	1		2	1	2	1	2	1	2	2
Volume d'eau	l	1,2	2,1	1,6	4		2	5,3	4,2	5,3	4,2	6,3	4,2	4,2
Débit d'eau maximum	m /h	8,5	10,5	10,4	13,5		13,7	15,5	15,6	16,8	17	19,1	20	20
VENTILATEURS AXIAUX (AC)														
	N.	4	4	4	4		4	5	5	5	5	5	5	5
Débit d'air total	m /h	35000	42000	42000	46800		46800	53000	53000	54000	54000	56300	69000	69000
Puissance absorbée	kW	2,7	4,7	4,7	7,1		7,1	6,8	6,8	7,2	7,2	8,2	9,1	9,1
Intensité nominale de fonctionnement Ventilateurs	A	6,4	11,4	11,4	11,4		11,4	14,3	14,3	14,3	14,3	14,3	14,3	14,3
REFRIGERANT														
		R410A	R410A	R410A	R410A		R410A	R410A	R410A	R410A	R410A	R410A	R410A	R410A
Charge totale de réfrigérant (options exclues)	kg	31,3	38,6	42,1	50,9		42,9	73,7	65,8	83,1	102,2	83,7	127	126,6
Nbre de circuits réfrigérants	n.	2	1	2	1		2	1	2	1	2	1	2	2
TENSION D'ALIMENTATION 400V/3PH/50HZ														
	V/Ph/Hz	400/3/50	400/3/50	400/3/50	400/3/50		400/3/50	400/3/50	400/3/50	400/3/50	400/3/50	400/3/50	400/3/50	400/3/50
RATIOS EFFICACITE ENERGETIQUE(1)														
EER	kW/kW	2,64	2,47	2,43	2,38		2,41	2,51	2,53	2,44	2,39	2,23	2,5	2,39
IPLV - ARI Standard 550/590		4,11	4,07	3,66	3,84		3,53	4,15	3,75	3,99	3,6	4,15	3,79	3,72
ESEER = Standard Eurovent		3,71	3,67	3,3	3,46		3,18	3,74	3,38	3,6	3,25	3,74	3,4	3,34
NIVEAUX SONORES														
Niveau de pression sonore moyen (Lpm) (4)	dB(A)	68,4	72,3	72,3	74,4		74,4	74,1	74,1	74,4	74,4	75,4	74,1	74,1
Niveau de puissance sonore (Lw) (5)	dB(A)	87	90,9	90,9	93		93	93,3	93,3	93,7	93,7	94,7	93,4	93,4
KIT HYDRAULIQUE														
1 pompe 2 pôles	PPF MAX	4/1	4/1	4/1	4/1		5/1	5/1	5/1	5/1	5/1	5/1	5/1	5/1
2 pompes 2 pôles	PPF MAX	4/2	4/2	4/2	4/2		5/2	5/2	5/2	5/2	5/2	5/2	5/2	5/2
Ballon tampon Volume	l	520	520	520	520		520	720	720	720	720	720	720	720
DIMENSIONS														
Longueur	mm	3700	3700	3700	3700		3700	4950	4950	4950	4950	4950	4950	4950
Largeur	mm	1490	1490	1490	1490		1490	1500	1500	1500	1500	1500	1500	1500
Hauteur	mm	2050	2050	2050	2050		2050	2090	2090	2090	2090	2090	2090	2090
POIDS NET														
	KG	1470	1610	1610	1660		1640	2240	2210	2220	2230	2370	2510	2510
RACCORDEMENTS HYDRAULIQUES														
EVAPORATEUR														
Diamètre entrée sortie – ISO 7/1 – R	Ø	-	-	-	-		-	-	-	-	-	-	-	-
Entrée sortie – Flexible joint - OD	Ø mm	88,9	88,9	88,9	88,9		88,9	88,9	88,9	88,9	88,9	88,9	88,9	88,9
ECHANGEUR RECUPERATION CHALEUR PARTIELLE														
Diamètre entrée sortie – ISO 7/1 – R	Ø	2"	2"	2"	2"		2"	2"	2"	2"	2"	2"	2"	2"

(1) Valeur Brute - Température eau glacée 12/7°C; 35°C température extérieure; 20% Ethylène glycol solution.

(2) Valeur Brute - Température entrée eau 15°C; 20% Ethylène glycol solution; température extérieure 3°C.

(3) Valeur Brute - Température eau glacée 12/7°C; 35°C température extérieure et température eau chaude 40/45°C.

(4) Niveau de pression sonore [LPm] à 1m suivant ISO EN 3744

(5) Niveau de puissance sonore [Lw] suivant ISO EN 9614 – 2

EQMF PF 22 / 290

Froid seul
Free cooling

SCROLL
GAINABLE



- > Puissance frigorifique de 20 à 260 kW
- > Tailles = 29
- > Réfrigérant : R410A
- > EER jusqu'à 3,26
- > ESEER jusqu'à 4,67

PRINCIPALES FONCTIONS

- > FREE COOLING
- > Disponibles en mono ou bi circuit frigorifique
- > 1 ou 2 Compresseurs SCROLL montés sur plôts amortisseurs suivant tailles
- > Condenseur sur une face
- > Implantation sur lieux "difficiles"
- > Pression statique disponible 50 à 700 Pa suivant modèles
- > Ventilateurs plug fan as std

VERSIONS DISPONIBLES

- > Version Récupération de chaleur partielle
- > Version très bas niveau sonore XLS
- > Version brine basse et très basse température



Photo avec ballon tampon sous l'unité non inclus en version standard

SPÉCIAL POUR
IMPLANTATION SUR
LIEUX DIFFICILES

Avantages du produit

- > Free cooling = récupération d'énergie « gratuite »
- > Unité gainable
- > Choix soufflage vertical ou horizontal
- > Implantation à l'intérieur de locaux
- > Choix en mono ou bi-circuit
- > Performances élevées
- > Accès aisé aux composants
- > Grand choix de versions phoniques
- > Détendeur électronique à partir de la taille 98
- > Moto Ventilateur EC en standard
- > Limitation puissance à distance via carte interface
- > Loi d'eau / variation point de consigne
- > Certifiée Eurovent
- > Maintenance facilitée
- > Vannes isolement sur ligne liquide et refoulement
- > Ballon tampon sous l'unité = encombrement réduit - répartition des masses (option)
- > Batterie de Free cooling avec vanne 3 voies et contrôle air ambient.
- > Gestion par la régulation du groupe.

Principaux accessoires et options

- Code
- 118 > Kit A fonctionnement basse température sortie eau glacée
 - 119 > Kit B fonctionnement basse température sortie eau glacée
 - 150 > Kit LNO bas niveau sonore
 - 160 > Plenum de soufflage avec piège à son
 - 170 > Plôts ressorts antivibration (non montés)
 - 172 > Support caoutchoucs
 - 175 > Victaulic Connections
 - 251 > Kit protection batterie
 - 351 > Batteries avec ailettes pré peintes
 - 450 > Desurchauffeur
 - 460 > Kit installation extérieure
 - 605 > Batterie de condenseurs pour cos phi 0,9 sur moteur compresseurs
 - 731 > Contrôleur de débit d'eau
 - 739 > Kit hydraulique 1 pompe
 - 740 > Kit hydraulique 2 pompes
 - 756 > Kit hydraulique LN 1 pompe
 - 757 > Kit hydraulique LN 2 pompes
 - 768 > Ballon tampon
 - 822 > Plenum air repris montage en kit
 - 919 > Carte horloge
 - 923 > COM MBUS/JBUS carte série
 - 926 > LON carte série
 - 931 > BACnet Ethernet - SNMP - TCP/IP carte série
 - 932 > BACnet MS/TP carte série
 - 934 > MPCOM carte extension
 - 942 > Carte série pour modem GSM
 - 943 > Data logger

Outre ces options, veuillez consulter notre Département Commercial pour U » P T W V Y [L X \ L S S L H \ (Y L J V U A N \ Y H [P V U V \ M V U J [P V U U V U K I J Y P [L J V T T L t [H U [K P Z W V U P I S L

Limites de fonctionnement free-cooling

Valeurs indicatives. Les T° de fonctionnement sont influencées par une série de paramètres comme : conditions de fonctionnement, charge thermique, réglages, etc... Données à confirmer lors de la sélection.

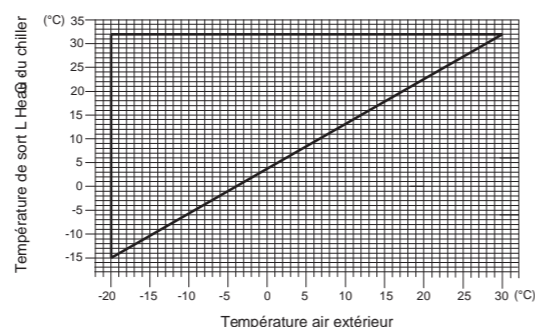

EQMF PF 22 / 290 SPÉCIFICATIONS TECHNIQUES

TAILLE		22.1	24.1	28.1	32.1	36.1	42.1	53.1
FROID SEUL (1)								
Puissance Frigorifique	kW	21,4	23,9	27,9	31,6	35,2	39,6	51,4
Puissance absorbée compresseurs	kW	6,6	7,7	9	10,2	11,4	14	17,3
Intensité nominale de fonctionnement Compresseurs	A	11,9	14,1	16,4	17,9	20,6	26,1	29,8
Débit d'eau évaporateur	m/h	4	4,4	5,2	5,8	6,5	7,3	9,5
Pertes de charge évaporateur	kPa	75	95	111	113	109	122	113
FREE COOLING (2)								
Puissance Frigorifique	kW	18,1	19,5	22,9	26	28,2	29,9	42,3
RECUPERATION CHALEUR PARTIELLE (3)								
Puissance Calorique	kW	7,4	8,2	9,6	10,9	12,1	13,6	17,7
Débit d'eau échangeur récupération	m/h	1,3	1,4	1,7	1,9	2,1	2,4	3,1
Pertes de charge récupération	kPa	19,1	23,8	32,5	14	17,4	22	37,1
COMPRESSEURS								
Quantité	n.	1	1	1	1	1	1	1
Intensité maximale de fonctionnement	A	16	21	22	25	31	34	40
Intensité de démarrage	A	95	111	118	118	140	174	225
Nombre étages de puissance	n.	1	1	1	1	1	1	1
EVAPORATEUR (À PLAQUES BRASÉES)								
Volume d'eau								
Evaporateur + batterie Free cooling	l	15	15	15,2	15,9	16	16,4	24,3
Débit d'eau maximum	m/h	5,2	5,9	6,8	7,8	8,8	10,1	12,8
ECHANGEUR RECUPERATION CHALEUR TOTALE 100%								
Volume d'eau	l	0,4	0,4	0,4	0,6	0,6	0,6	0,6
Débit d'eau maximum	m/h	1,9	2,2	2,5	2,8	3,2	3,7	4,7
VENTILATEURS PLUG FAN								
Débit d'air total	m/h	6500	7000	8500	10000	11000	11500	16000
Pression statique disponible	Pa	50	50	50	50	50	50	50
MAX Pression statique disponible	Pa	710	673	464	418	237	134	511
Puissance absorbée	kW	0,6	0,7	1,3	0,7	1,9	2,1	2,3
Intensité nominale de fonctionnement Compresseurs	A	4,3	4,3	4,3	4,9	4,9	4,9	8,6
REFRIGERANT								
		R410A	R410A	R410A	R410A	R410A	R410A	R410A
Charge totale de réfrigérant (options exclues)	kg	11,3	11,3	11,3	11,5	11,6	11,6	18
Nbre de circuits réfrigérants	n.	1	1	1	1	1	1	1
TENSION D'ALIMENTATION 400V/3PH/50HZ								
	V/Ph/Hz	400/3/50	400/3/50	400/3/50	400/3/50	400/3/50	400/3/50	400/3/50
RATIOS EFFICACITE ENERGETIQUE(1)								
EER	kW/kW	2,96	2,85	2,74	2,89	2,65	2,45	2,62
ESEER = Standard Eurovent		4,39	4,31	3,94	4,63	3,68	3,45	3,77
IPLV - ARI Standard 550/590		4,87	4,78	4,37	5,13	4,09	3,83	4,19
NIVEAUX SONORES								
Niveau de pression sonore moyen (Lpm) (4)	dB(A)	70,7	72,3	76,4	75,5	77,9	78,9	77,8
Niveau de puissance sonore (Lw) (5)	dB(A)	87,3	88,9	93	92,1	94,5	95,5	95
KIT HYDRAULIQUE								
1 pompe 2 pôles	PPF UNI	1/1	1/1	1/1	1/1	1/1	1/1	2/1
2 pompes 2 pôles	PPF UNI	-	-	-	-	-	-	-
Volume ballon tampon	l	130	130	130	130	130	130	210
DIMENSIONS								
Longueur	mm	1250	1250	1250	1250	1250	1250	1800
Largeur	mm	1010	1010	1010	1010	1010	1010	1180
Hauteur	mm	1950	1950	1950	1950	1950	1950	2000
POIDS NET	KG	450	460	460	470	470	480	750
RACCORDEMENTS HYDRAULIQUES								
EVAPORATEUR								
Diamètre entrée sortie – ISO 7/1 – R	Ø	1 1/2"	1 1/2"	1 1/2"	1 1/2"	1 1/2"	1 1/2"	2"
Diamètre entrée sortie	Ø mm	--	--	--	--	--	--	--
ECHANGEUR RECUPERATION CHALEUR PARTIELLE								
Diamètre entrée sortie – ISO 7/1 – R	Ø	1"	1"	1"	1"	1"	1"	1 1/4"

(1) Valeur Brute - Température eau glacée 12/7°C; 35°C température extérieure 20% de glycol.
(2) Valeur Brute - Température entrée eau sur le chiller de 15°C, 20% d'éthylène glycol, température ambiante 3°C.

(3) Valeur Brute - Température eau glacée 12/7°C et température eau chaude 40/45°C.
(4) Niveau de pression sonore [LpM] à 1m suivant ISO EN 3744
(5) Niveau de puissance sonore [Lw] suivant ISO EN 9614 - 2

EQMF PF 22 / 290 Spécifications Techniques

TAILLE		67.1	55.1	55.2	62.1	62.2	71.1	71.2	85.1		85.2	107.1	107.2	135.1	135.2	170.1	170.2	195.1	195.2	220.1	220.2	250.1	265.2	290.2
FROID SEUL (1)																								
Puissance Frigorique	kW	54,1	54,2	60,7	60,9	64,4	68,4	68,3	80,5		80,1	103	102	128	126	166	164	182	185	210	214	240	253	277
Puissance absorbée compresseurs	kW	18,3	18,2	19,8	19,8	22	22,8	22,7	26,5		26,5	34	33,9	43,6	43,6	55	55	55,4	65,9	69,8	70,1	87,2	90	108
Intensité nominale de fonctionnement Compresseurs	A	33,6	33,4	35,1	35,1	37,4	40,9	40,8	50,4		50,1	58,9	58,5	74,4	73,7	94,6	93,3	111	111	119	119	147	152	180
Débit d'eau évaporateur	m/h	10	10	11,2	11,2	11,9	12,6	12,6	14,9		14,8	19,1	18,9	23,5	23,2	30,6	30,2	33,6	34,2	38,8	39,4	44,4	46,7	51,3
Pertes de charge évaporateur	kPa	124	100	139	112	139	157	135	120		98	155	139	88	77	107	101	123	117	112	106	124	131	148
FREE COOLING (2)																								
Puissance Frigorique	kW	45,7	45,7	50,6	50,6	52,1	55,6	55,5	67,1		67	81,1	80,9	99,5	99	124	123	127	127	163	163	171	173	176
RECUPERATION CHALEUR PARTIELLE (3)																								
Puissance Calori que	kW	18,6	18,6	20,9	21	22,2	23,5	23,5	27,7		27,6	35,6	35,2	43,9	43,2	57,2	56,3	62,6	63,7	72,3	73,5	82,7	87	95,4
Débit d'eau échangeur récupération	m/h	3,2	3,2	3,6	3,6	3,8	4,1	4	4,8		4,8	6,1	6,1	7,6	7,4	9,9	9,7	10,8	11	12,5	12,7	14,2	15	16,4
Pertes de charge récupération	kPa	26,7	30,6	33,7	13	37,9	42,8	16,4	34,7		22,5	33,5	36,7	35,4	36	46,1	35,4	32,6	26,8	43,4	35,7	40,4	34,5	41,6
COMPRESSEURS																								
Quantité	n.	2	2	2	2	1	2	2	2		2	2	2	2	2	2	2	2	2	2	2	3	4	4
Intensité maximale de fonctionnement	A	44	44	50	50	48,5	62	62	68		68	80	80	97	97	130,8	130,8	147,4	147,4	164	164	196,2	194	294,8
Intensité de démarrage	A	140	140	143	143	272	171	171	208		208	265	265	320,5	320,5	375,4	375,4	439,4	439,4	456	456	440,8	417,5	586,8
Nombre étages de puissance	n.	2	2	2	2	1	2	2	2		2	2	2	2	2	2	2	2	2	2	2	3	4	4
EVAPORATEUR (À PLAQUES BRASÉES)																								
Volume d'eau	l																							
Evaporateur + batterie Free cooling	l	24,3	24,4	24,9	25,4	25,8	25,6	25,7	37,6		37,2	39,7	38,8	56,4	54,7	60,6	57,3	59,9	63,1	81,6	85,2	84,4	87,6	89,2
Débit d'eau maximum	m/h	13,3	13,3	15	15,1	16,2	17,2	17,1	20,4		20,4	25,8	25,5	32	31,6	41,5	40,9	46	46,8	53,6	52,8	60,2	63,9	70
ECHANGEUR RECUPERATION CHALEUR TOTALE 100%																								
Volume d'eau	l	0,8	0,7	0,8	1,1	0,8	0,8	1,2	1		1,2	1,7	1,2	2,1	1,5	4	2	5,3	3,4	5,3	4,2	6,3	4,2	4,2
Débit d'eau maximum	m/h	4,9	4,9	5,5	5,5	5,9	6,3	6,3	7,5		7,5	9,5	9,4	11,8	11,6	15,2	15	16,8	17	19,4	19,7	22	23,3	25,5
VENTILATEURS PLUG FAN																								
Débit d'air total	m/h	18000	18000	20500	20500	21000	23000	23000	25500		25500	32000	32000	40000	40000	52000	52000	52000	52000	62500	62500	64000	64000	64000
Pression statique disponible	Pa	50	50	50	50	50	50	50	50		50	50	50	50	50	50	50	50	50	50	50	50	50	50
MAX Pression statique disponible	Pa	516	516	324	324	263	188	188	580		580	224	224	396	396	55	55	55	55	108	108	71	50	50
Puissance absorbée	kW	2,5	2,5	3	3	2,3	4,1	4,1	3,2		3,2	6	6	4,8	4,8	10,2	10,2	11,3	11,3	11,7	11,7	12,5	13	13
Intensité nominale de fonctionnement Compresseurs	A	9,8	9,8	8,4	8,4	8,4	8,4	8,4	14,7		14,7	14,7	14,7	16,8	16,8	16,8	16,8	16,8	16,8	21	21	21	21	21
REFRIGERANT																								
Charge totale de réfrigérant (options exclues)	kg	18,3	16	18,3	16	18,5	18,7	16,2	28,7		25,5	32	29,3	35,1	38,6	50,9	42,6	51,9	44	83,1	102,2	83,7	113,3	113,2
Nbre de circuits réfrigérants	n.	1	2	1	2	1	1	2	1		2	1	2	1	2	1	2	1	2	1	2	1	2	2
TENSION D'ALIMENTATION 400V/3PH/50HZ																								
	V/Ph/Hz	400/3/50	400/3/50	400/3/50	400/3/50	400/3/50	400/3/50	400/3/50	400/3/50		400/3/50	400/3/50	400/3/50	400/3/50	400/3/50	400/3/50	400/3/50	400/3/50	400/3/50	400/3/50	400/3/50	400/3/50	400/3/50	400/3/50
RATIOS EFFICACITE ENERGETIQUE(1)																								
EER	kW/kW	2,6	2,62	2,67	2,67	2,65	2,55	2,55	2,71		2,7	2,57	2,55	2,64	2,6	2,55	2,51	2,73	2,4	2,58	2,62	2,41	2,46	2,29
ESEER = Standard Eurovent		3,73	3,92	3,63	3,51	3,56	3,62	3,38	4,18		3,79	3,62	3,36	4,14	3,73	3,54	3,29	3,39	3,18	3,7	3,47	3,85	3,36	3,26
IPLV - ARI Standard 550/590		4,14	4,35	4,03	3,89	4,02	4,01	3,75	4,63		4,2	4,01	3,73	4,6	4,14	3,92	3,65	3,76	3,53	4,1	3,85	4,27	3,73	3,62
NIVEAUX SONORES																								
Niveau de pression sonore moyen (Lpm) (4)	dB(A)	76,4	76,4	70,3	70,3	80	72,6	72,6	76,5		76,5	81,3	81,3	74,1	74,1	77,6	77,6	77,6	77,6	77,6	77,6	77,9	78	78
Niveau de puissance sonore (Lw) (5)	dB(A)	93,6	93,6	87,5	87,5	97,2	89,8	89,8	94,4		94,4	99,2	99,2	92,7	92,7	96,2	96,2	96,2	96,2	96,8	96,8	97,2	97,3	97,3
KIT HYDRAULIQUE																								
1 pompe 2 pôles	PPF UNI	2/1	2/1	2/1	2/1	2/1	2/1	2/1	3/1		3/1	3/1	3/1	4/1	4/1	4/1	4/1	4/1	4/1	5/1	5/1	5/1	5/1	5/1
2 pompes 2 pôles	PPF UNI	-	-	-	-	-	-	-	3/2		3/2	3/2	3/2	4/2	4/2	4/2	4/2	4/2	4/2	5/2	5/2	5/2	5/2	5/2
Volume ballon tampon	l	210	210	210	210	210	210	210	360		360	360	360	520	520	520	520	520	520	720	720	720	720	720
DIMENSIONS																								
Longueur	mm	1800	1800	1800	1800	1800	1800	1800	2600		2600	2600	2600	3700	3700	3700	3700	3700	3700	4950	4950	4950	4950	4950
Largeur	mm	1180	1180	1180	1180	1180	1180	1180	1340		1340	1340	1340	1490	1490	1490	1490	1490	1490	1500	1500	1500	1500	1500
Hauteur	mm	2000	2000	2000	2000	2000	2000	2000	2000		2000	2000	2000	2000	2000	2000	2000	2000	2000	2040	2040	2040	2040	2040
POIDS NET	KG	740	740	810	810	790	820	820	1050		1050	1240	1240	1690	1690	1800	1780	1850	1820	2320	2330	2490	2670	2720
RACCORDEMENTS HYDRAULIQUES																								
EVAPORATEUR																								
Diamètre entrée sortie – ISO 7/1 – R	Ø	2"	2"	2"	2"	2"	2"	2"	--		--	--	--	--	--	--	--	--	--	--	--	--	--	--
Diamètre entrée sortie	Ø mm	--	--	--	--	--	--	--	76,1		76,1	76,1	76,1	88,9	88,9	88,9	88,9	88,9	88,9	88,9	88,9	88,9	88,9	88,9
ECHANGEUR RECUPERATION CHALEUR PARTIELLE																								
Diamètre entrée sortie – ISO 7/1 – R	Ø	1 1/4"	1 1/4"	1 1/4"	1 1/4"	1 1/4"	1 1/4"	1 1/4"	1 1/2"		1 1/2"	1 1/2"	1 1/2"	2"	2"	2"	2"	2"	2"	2"	2"	2"	2"	2"

(1) Valeur Brute - Température eau glacée 12/7°C; 35°C température extérieure 20% de glycol.

(2) Valeur Brute - Température entrée eau sur le chiller de 15°C, 20% d'éthylène glycol, température ambiante 3°C.

(3) Valeur Brute - Température eau glacée 12/7°C et température eau chaude 40/45°C.

(4) Niveau de pression sonore [Lp] à 1m suivant ISO EN 3744

(5) Niveau de puissance sonore [Lw] suivant ISO EN 9614 – 2

EQEF 60 / 300

Froid seul
Free cooling

SCROLL



- > Puissance frigorifique de 64 à 313 kW
- > Tailles = 17
- > Réfrigérant : R410A
- > EER jusqu'à 2,91
- > ESEER jusqu'à 4,76

PRINCIPALES FONCTIONS

- > FREE COOLING
- > Disponibles en mono ou bi circuit frigorifique
- > 2 Compresseurs SCROLL montés sur pôles amortisseurs

VERSIONS DISPONIBLES

- > Version Récupération de chaleur partielle
- > Version très bas niveau sonore XLS
- > Version brine basse et très basse température

Avantages du produit

- > Free cooling = récupération d'énergie « gratuite »
- > 2 compresseurs Scroll par circuit pour une plus grande efficacité et fiabilité
- > Détendeur électronique en STD
- > Grand choix de versions phoniques
- > Récupération de chaleur partielle
- > Vannes isolement sur ligne liquide et refoulement
- > Maintenance facilitée
- > Batterie de Free cooling avec vanne 3 voies et contrôle air ambiant. Gestion par la régulation du groupe

Limites de fonctionnement

(à confirmer suivant conditions de sélection)

MODE FROID	
Température de sortie d'eau (sans glycol)	5 / 15°C
Température de sortie d'eau (avec glycol max 40%)	-10 / 5°C
Température maxi d'air extérieur	45°C
Température mini d'air extérieur	-20°C



Principaux accessoires et options

- Code
- 118 > Kit A fonctionnement basse température sortie eau glacée
 - 119 > Kit B fonctionnement basse température sortie eau glacée
 - 150 > Kit LNO bas niveau sonore
 - 151 > ELN Kit
 - 170 > Plôts ressorts antivibration (non montés)
 - 172 > Support caoutchoucs
 - 251 > Kit protection batterie
 - 450 > Desurchauffeur
 - 605 > Batterie de condenseurs pour cos phi 0,9 sur moteur compresseurs
 - 731 > Contrôleur de débit d'eau
 - 739 > Kit hydraulique 1 pompe
 - 740 > Kit hydraulique 2 pompes
 - 919 > Carte horloge
 - 923 > COM MBUS/JBUS carte série
 - 926 > LON carte série
 - 931 > BACnet Ethernet - SNMP - TCP/IP carte série
 - 932 > BACnet MS/TP carte série
 - 942 > Carte série pour modem GSM
 - 943 > Data logger

Outre ces options, veuillez consulter notre Département Commercial pour
U » PTWVY[L X\SSL H\YL J VUÄN\YH[PVU V\ MVUJ[PVU UVU KtJYP[L JVTTL t[HU]
KPZWVUPISL

EQEF 60 / 300 Froid seul SPÉCIFICATIONS TECHNIQUES

TAILLE		60.1	60.2	70.1	70.2	90.1
FROID SEUL (1)						
Puissance Frigorifique	kW	64	64	73,4	73,2	94,9
Puissance absorbée compresseurs	kW	20,5	20,5	24,6	24,6	30,9
Intensité nominale de fonctionnement Compresseurs	A	37,8	37,8	47,8	47,8	55
Débit d'eau évaporateur	m /h	11,7	11,8	13,5	13,4	17,4
Pertes de charge évaporateur	kPa	112	91	131	111	94
FREE COOLING (2)						
Puissance Frigorifique	kW	46,3	46,3	50,2	50,2	61,9
RECUPERATION CHALEUR PARTIELLE (3)						
Puissance Calori que	kW	23,5	--	26,9	--	34,8
Débit d'eau échangeur récupération	m /h	4	--	4,6	--	6
Pertes de charges échangeur de récupération partielle	kPa	--	--	--	--	--
COMPRESSEURS						
		SCROLL	SCROLL	SCROLL	SCROLL	SCROLL
Quantité	n.	2	2	2	2	2
Intensité maximale de fonctionnement	A	62	62	68	68	80
Intensité de démarrage	A	171	171	207	207	265
Nombre étages de puissance	n.	2	2	2	2	2
EVAPORATEUR (À PLAQUES BRASÉES)						
Volume d'eau	l	22	22	22	22	33
Débit d'eau maximum	m /h	17,4	17,5	20	20	25,9
ECHANGEUR RECUPERATION CHALEUR PARTIELLE						
Volume d'eau	l	0,8	--	1	--	1,7
Débit d'eau maximum	m /h	5,6	--	6,4	--	8,4
VENTILATEURS AXIAUX (AC)						
Volume d'air total	m ³ /h	30000	30000	33000	33000	44000
Puissance absorbée	kW	1,5	1,5	1,5	1,5	3,4
Intensité nominale de fonctionnement Ventilateurs	A	2,4	2,4	2,4	2,4	7,8
REFRIGERANT						
		R410A	R410A	R410A	R410A	R410A
Charge totale de réfrigérant (options exclues)	kg	31,6	34,6	32	35,6	42
Nbre de circuits réfrigérants	n.	1	2	1	2	1
TENSION D'ALIMENTATION 400V/3PH/50HZ						
	V/Ph/Hz	400/3/50	400/3/50	400/3/50	400/3/50	400/3/50
RATIOS EFFICACITE ENERGETIQUE(1)						
EER	kW/kW	2,91	2,91	2,81	2,8	2,77
ESEER = Standard Eurovent		4,76	4,57	4,61	4,27	4,61
IPLV = ARI Standard 550/590		5,26	5,13	5,12	4,89	5,07
NIVEAUX SONORES						
Niveau de pression sonore moyen (L _{pm}) (4)	dB(A)	66,3	66,3	66,4	66,4	74,2
Niveau de puissance sonore (L _w) (5)	dB(A)	83,3	83,3	83,8	83,8	92,3
KIT HYDRAULIQUE						
		1 pompe 2 pôles	1/1	1/1	2/1	2/1
		2 pompes 2 pôles	1/2	1/2	2/2	2/2
DIMENSIONS						
Longueur	mm	2580	2580	2580	2580	3020
Largeur	mm	1200	1200	1200	1200	1200
Hauteur	mm	1630	1630	1630	1630	1950
POIDS NET						
	KG	830	810	870	850	1170
RACCORDEMENTS HYDRAULIQUES						
EVAPORATEUR						
Diamètre entrée sortie – ISO 7/1 – R	Ø	2"	2"	2"	2"	--
Entrée sortie – Flexible joint - OD	Ø mm	--	--	--	--	76,1
ECHANGEUR RECUPERATION CHALEUR PARTIELLE						
Diamètre entrée sortie – ISO 7/1 – R	Ø	1 1/2"	--	1 1/2"	--	1 1/2"

(1) Valeur Brute - Température eau glacée 12/7°C; 35°C température extérieure; 20% Ethylène glycol solution.
(2) Valeur Brute - Température entrée eau 15°C; 20% Ethylène glycol solution; température extérieure 3°C.

(3) Valeur Brute - Température eau glacée 12/7°C; 35°C température extérieure et température eau chaude 40/45°C.
(4) Niveau de pression sonore [L_{pm}] à 1m suivant ISO EN 3744
(5) Niveau de puissance sonore [L_w] suivant ISO EN 9614 – 2

EQEF 60 / 300 Froid seul SPÉCIFICATIONS TECHNIQUES

TAILLE		90.2	120.1	120.2	135.1	150.1		150.2	190.2	200.1	200.2	240.2	270.2	300.2
FROID SEUL (1)														
Puissance Frigori que	kW	93,8	116	114	130	154		157	186	187	192	227	269	313
Puissance absorbée compresseurs	kW	30,8	40,7	40,5	47,6	50,9		51,1	66,1	68,3	68	85,2	93,3	106
Intensité nominale de fonctionnement Compresseurs	A	54,9	70,7	70,5	81,8	88		88,3	116	116	115	146	161	182
Débit d'eau évaporateur	m /h	17,2	21,3	21	23,9	28,3		28,8	34,1	34,3	35,2	41,8	49,4	57,5
Pertes de charge évaporateur	kPa	78	114	103	133	111		101	89	116	113	120	140	172
FREE COOLING (2)														
Puissance Frigori que	kW	61,6	69,3	68,9	71,9	106		106	115	116	117	129	172	192
RECUPERATION CHALEUR PARTIELLE (3)														
Puissance Calori que	kW	--	42,6	--	47,7	56,6		57,4	68,1	68,6	70,4	83,5	98,6	115
Débit d'eau échangeur récupération	m /h	--	7,3	--	8,2	9,8		9,9	11,7	11,8	12,1	14,4	17	19,8
Pertes de charges échangeur de récupération partielle	kPa	--	--	--	--	--		--	--	--	--	--	--	--
COMPRESSEURS														
		SCROLL	SCROLL	SCROLL	SCROLL	SCROLL		SCROLL	SCROLL	SCROLL	SCROLL	SCROLL	SCROLL	SCROLL
Quantité	n.	2	2	2	2	2		2	4	2	2	4	4	4
Intensité maximale de fonctionnement	A	80	97	97	113,9	130,8		130,8	160	164	164	194	227,8	261,6
Intensité de démarrage	A	265	320,5	320,5	358,5	375,4		375,4	345	466	466	417,5	472,4	506,2
Nombre étages de puissance	n.	2	2	2	2	2		2	4	2	2	4	4	4
EVAPORATEUR (À PLAQUES BRASÉES)														
	N.	1	1	1	1	1		1	1	1	1	1	1	1
Volume d'eau	l	33	33	33	33	54		54	68	54	54	68	84	84
Débit d'eau maximum	m /h	25,6	31,1	31,5	45	42,6		42	50,9	51,6	50,7	61,7	72,8	81,3
ECHANGEUR RECUPERATION CHALEUR PARTIELLE														
	N.	--	1	--	1	1		2	2	1	2	2	2	2
Volume d'eau	l	--	2,1	--	2,1	4		2	3,4	5,3	3,4	4,2	4,2	16
Débit d'eau maximum	m /h	--	10,2	--	11,5	13,6		13,7	16,2	16,4	16,8	20	23,7	27,4
VENTILATEURS AXIAUX (AC)														
	N.	2	2	2	2	3		3	3	3	4	4	6	6
Débit d'air total	m /h	44000	48000	48000	50000	66000		66000	72000	72000	76000	88000	108000	126000
Puissance absorbée	kW	3,4	3,4	3,4	3,4	5,1		5,1	5,1	5,1	6,8	6,8	10,2	10,2
Intensité nominale de fonctionnement Ventilateurs	A	7,8	7,8	7,8	7,8	11,7		11,7	11,7	11,7	15,6	15,6	23,4	23,4
REFRIGERANT														
		R410A	R410A	R410A	R410A	R410A		R410A	R410A	R410A	R410A	R410A	R410A	R410A
Charge totale de réfrigérant (options exclues)	kg	40,8	42,9	41,4	43,6	62,6		64,6	68,4	66,4	67	68	94,2	95,8
Nbre de circuits réfrigérants	n.	2	1	2	1	1		2	2	1	2	2	2	2
TENSION D'ALIMENTATION 400V/3PH/50HZ														
	V/Ph/Hz	400/3/50	400/3/50	400/3/50	400/3/50	400/3/50		400/3/50	400/3/50	400/3/50	400/3/50	400/3/50	400/3/50	400/3/50
RATIOS EFFICACITE ENERGETIQUE(1)														
EER	kW/kW	2,74	2,63	2,6	2,55	2,75		2,79	2,61	2,55	2,57	2,47	2,6	2,69
ESEER = Standard Eurovent		4,36	4,3	4,06	4,17	4,45		4,28	4,2	4	3,97	4,08	4,51	4,49
IPLV = ARI Standard 550/590		4,92	4,73	4,59	4,6	4,95		4,83	4,67	4,45	4,47	4,48	4,96	4,96
NIVEAUX SONORES														
Niveau de pression sonore moyen (Lpm) (4)	dB(A)	74,2	74,4	74,4	75,4	76		76	75,4	75,4	75,4	80,2	81,5	81,5
Niveau de puissance sonore (Lw) (5)	dB(A)	92,3	92,5	92,5	93,5	95,4		95,4	94,8	94,8	94,8	100	101,8	101,8
KIT HYDRAULIQUE														
1 pompe 2 pôles		2/1	2/1	2/1	2/1	2/1		3/1	3/1	3/1	3/1	3/1	4/1	5/1
2 pompes 2 pôles		2/2	2/2	2/2	2/2	2/2		3/2	3/2	3/2	3/2	3/2	4/2	5/2
DIMENSIONS														
Longueur	mm	3020	3020	3020	3020	4400		4400	3600	4400	4400	3600	4600	4600
Largeur	mm	1200	1200	1200	1200	1800		1800	2290	1800	1800	2290	2290	2290
Hauteur	mm	1950	1950	1950	1950	1990		1990	2250	1990	1990	2250	2250	2250
POIDS NET	KG	1150	1280	1270	1350	1560		1580	1840	1710	1730	1850	2260	2710
RACCORDEMENTS HYDRAULIQUES														
EVAPORATEUR														
Diamètre entrée sortie – ISO 7/1 – R	Ø	--	--	--	--	--		--	--	--	--	--	--	--
Entrée sortie – Flexible joint - OD	Ø mm	76,1	76,1	76,1	76,1	88,9		88,9	88,9	88,9	88,9	88,9	88,9	88,9
ECHANGEUR RECUPERATION CHALEUR PARTIELLE														
Diamètre entrée sortie – ISO 7/1 – R	Ø	--	1 1/2"	--	1 1/2"	2"		2"	2"	2"	2"	2"	2"	2"

(1) Valeur Brute - Température eau glacée 12/7°C; 35°C température extérieure; 20% Ethylène glycol solution.

(2) Valeur Brute - Température entrée eau 15°C; 20% Ethylène glycol solution; température extérieure 3°C.

(3) Valeur Brute - Température eau glacée 12/7°C; 35°C température extérieure et température eau chaude 40/45°C.

(4) Niveau de pression sonore [Lp] à 1m suivant ISO EN 3744

(5) Niveau de puissance sonore [Lw] suivant ISO EN 9614 – 2

EQSFA 290 / 1450

Froid seul
Free cooling

VIS
CLASS A

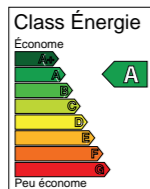

classA



- > Puissance frigorifique de 288 à 1445 kW
- > Tailles = 24
- > Réfrigérant : R-134a
- > EER jusqu'à 3,15
- > ESEER jusqu'à 3,77
- > classA

PRINCIPALES FONCTIONS

- > FREE COOLING
- > Disponibles en 2 circuits frigorifiques
- > 2 Compresseurs à VIS montés sur plôts caoutchoucs
- > Conception moderne
- > Évaporateur multitubulaire

VERSIONS DISPONIBLES

- > Version très bas niveau sonore XLS
- > Version moteur EC pour pression disponible
- > Fonctionnement toutes saisons -20°C free cooling

Avantages du produit

- > ClassA = efficacité énergétique
- > Free cooling = récupération d'énergie « gratuite »
- > Grande plage de puissance couverte en technologie VIS
- > Détendeur électronique en STD
- > Étagement de puissance linéaire
- > Interface de dialogue avec écran et symboles graphiques pour une lecture plus facile
- > Grand choix de versions phoniques
- > Échangeur spécifique free cooling
- > Limitation puissance à distance via carte interface
- > Loi d'eau / variation point de consigne
- > Maintenance facilitée
- > Batterie de Free cooling avec vanne 3 voies et contrôle air ambiant. Gestion par la régulation du groupe.

Principaux accessoires et options

- Code
- 101 > Ventilateurs moteurs EC
 - 143 > Sans glycol
 - 170 > Plôts ressorts antivibration (non montés)
 - 171 > Plôts caoutchoucs antivibration (non montés)
 - 175 > Victaulic Connections
 - 351 > Batteries avec ailettes pré peintes
 - 605 > Batterie de condenseurs pour cos phi 0,9 sur moteur compresseurs
 - 650 > Relais thermiques compresseurs
 - 731 > Contrôleur de débit d'eau
 - 739 > Kit hydraulique 1 pompe
 - 740 > Kit hydraulique 2 pompes
 - 769 > Kit hydraulique 1 pompe + 1 pompe en Stdby
 - 770 > Kit hydraulique 2 pompes + 1 pompe en Stdby
 - 919 > Carte horloge
 - 923 > COM MBUS/JBUS carte série
 - 926 > LON carte série
 - 931 > BACnet Ethernet - SNMP - TCP/IP carte série
 - 932 > BACnet MS/TP carte série
 - 934 > MP.COM carte extension
 - 942 > Carte série pour modem GSM
 - 943 > Data logger

Outre ces options, veuillez consulter notre Département Commercial pour U » PTWVY[L X]LSSL H[Y]L J VUÄN\YH[PVU V\ MVUJ[PVU UVU KtJYP[L J V T T L t[HU[K P Z W V U P I S L

Limites de fonctionnement free-cooling

Valeurs indicatives. Les T° de fonctionnement sont influencées par une série de paramètres comme : conditions de fonctionnement, charge thermique, réglages, etc... Données à confirmer lors de la sélection.

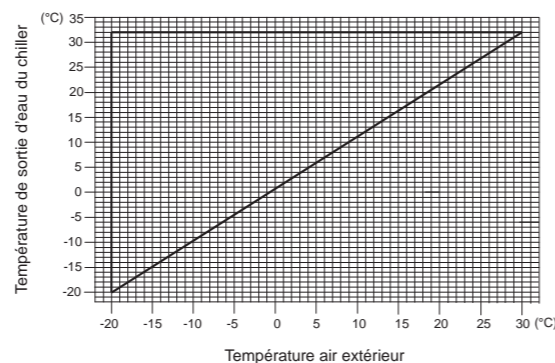

EQSFA 290 / 1450 FROID SEUL SPÉCIFICATIONS TECHNIQUES

TAILLE		290	310	330	360	380
FROID SEUL (1)						
Puissance Frigorifique	kW	288	305	329	352	373
Puissance absorbée compresseurs	kW	79	85	90,2	96	102
Intensité nominale de fonctionnement Compresseurs	A	135	143	152	160	161
Débit d'eau évaporateur	m / h	51,6	54,6	58,9	63,1	66,8
Pertes de charge évaporateur	kPa	28	24	26	29	25
FREE COOLING (2)						
Puissance Frigorifique	kW	312	316	386	422	426
Pertes de charges batterie free-cooling	kPa	16,9	18,9	27	30,5	30,2
Volume batterie Free cooling	l	244	244	324	332	332
RECUPERATION CHALEUR PARTIELLE (3)						
Puissance Calori que	kW	57,3	60,7	65,4	70	74,2
Débit d'eau échangeur récupération	m / h	9,9	10,5	11,3	12,1	12,8
Pertes de charges échangeur de récupération partielle	kPa	5	5,2	5,4	5,2	5,6
COMPRESSEURS						
Quantité	n.	2	2	2	2	2
Intensité maximale de fonctionnement	A	163,4	179,2	190,5	201,8	205
Intensité de démarrage	A	350,7	356,6	392,6	403,9	382,5
Nombre étages de puissance	n.	25...100%	25...100%	25...100%	25...100%	25...100%
EVAPORATEUR (À PLAQUES BRASÉES)						
Volume d'eau		160	143	256	256	256
Débit d'eau maximum	m / h	90	100	127	127	127
ECHANGEUR RECUPERATION CHALEUR PARTIELLE						
Volume d'eau	l	3,2	3,2	4,1	5	5
Débit d'eau maximum	m / h	20	20	20	20	20
VENTILATEURS AXIAUX (AC)						
Débit d'air total	m / h	122376	119280	142772	163168	159040
Puissance absorbée	kW	12,4	12,5	14,4	16,5	16,7
Intensité nominale de fonctionnement Ventilateurs	A	23,4	23,4	27,3	31,2	31,2
REFRIGERANT						
Charge totale de réfrigérant (options exclues)	kg	110	146	145	145	194
Nbre de circuits réfrigérants	n.	2	2	2	2	2
TENSION D'ALIMENTATION 400V/3PH/50HZ						
	V/Ph/Hz	400/3/50	400/3/50	400/3/50	400/3/50	400/3/50
RATIOS EFFICACITE ENERGETIQUE(1)						
EER	kW/kW	3,15	3,13	3,14	3,13	3,14
ESEER = Standard Eurovent		3,59	3,53	3,57	3,56	3,55
NIVEAUX SONORES						
Niveau de pression sonore moyen (Lpm) (4)	dB(A)	72,4	72,8	72,5	72,7	71,3
Niveau de puissance sonore (Lw) (5)	dB(A)	92,1	92,5	92,7	92,9	91,5
KIT HYDRAULIQUE						
1 pompe 2 pôles	GE	GE65/1	GE65/1	GE65/1	GE65/1	GE65/1
2 pompes 2 pôles	GE	--	--	--	--	--
1 pompe en fonctionnement + 1 pompe en secours	GE	GE65/2	GE65/2	GE65/2	GE65/2	GE65/2
2 pompes en fonctionnement + 1 pompe en secours	GE	--	--	--	--	--
DIMENSIONS						
Longueur	mm	3520	3520	4490	4490	4490
Largeur	mm	2260	2260	2260	2260	2260
Hauteur	mm	2550	2550	2550	2550	2550
POIDS NET	KG	5330	5923	6633	6638	6857
RACCORDEMENTS HYDRAULIQUES						
EVAPORATEUR						
Diamètre entrée sortie	Ø mm	168,3	168,3	168,3	168,3	168,3
ECHANGEUR RECUPERATION CHALEUR PARTIELLE						
Diamètre entrée sortie – ISO228/1-G M	Ø	2 x 2"	2 x 2"	2 x 2"	2 x 2"	2 x 2"

(1) Valeur Brute - Température eau glacée 12/7°C; 35°C température extérieure; 20% Ethylène glycol solution.
 (2) Valeur Brute - Température entrée eau 15°C; 20% Ethylène glycol solution; température extérieure 3°C.

(3) Valeur Brute - Température eau glacée 12/7°C; 35°C température extérieure et température eau chaude 40/45°C.
 (4) Niveau de pression sonore [LpM] à 1m suivant ISO EN 3744
 (5) Niveau de puissance sonore [Lw] suivant ISO EN 9614 – 2

EQSFA 290 / 1450 SPÉCIFICATIONS TECHNIQUES

TAILLE		420	460	490	540	590		630	680	720	790	860	910	960	1050	1110
FROID SEUL (1)																
Puissance Frigori que	kW	412	457	484	532	581		629	670	715	786	859	905	951	1048	1108
Puissance absorbée compresseurs	kW	115	125	134	150	165		176	189	200	221	242	257	272	303	318
Intensité nominale de fonctionnement Compresseurs	A	196	204	226	247	269		291	309	324	332	339	383	426	483	500
Débit d'eau évaporateur	m/h	73,8	81,9	86,7	95,3	104		113	120	128	141	154	162	170	188	199
Pertes de charge évaporateur	kPa	31	37	51	51	51		62	66	70	54	61	66	70	46	51
FREE COOLING (2)																
Puissance Frigori que	kW	441	544	554	571	585		637	715	754	846	895	909	923	947	1035
Pertes de charges batterie free-cooling	kPa	36,1	53,1	58,8	69,6	81,2		19,3	24,6	26,6	33,2	38,8	42,5	46,4	55,1	67,7
Volume batterie Free cooling	l	332	402	402	402	402		482	562	562	648	648	648	648	648	726
RECUPERATION CHALEUR PARTIELLE (3)																
Puissance Calori que	kW	82	90,9	96,3	106	116		125	133	142	156	171	180	189	209	221
Débit d'eau échangeur récupération	m/h	14,1	15,7	16,6	18,2	19,9		21,6	23	24,5	27	29,5	31	32,6	35,9	38
Pertes de charges échangeur de récupération partielle	kPa	5,3	4,9	5,2	5,6	5,7		6	6,4	6,5	6,4	6,8	6,6	6,9	7	6,9
COMPRESSEURS																
		TWIN-SCREW	TWIN-SCREW	TWIN-SCREW	TWIN-SCREW	TWIN-SCREW		TWIN-SCREW	TWIN-SCREW	TWIN-SCREW	TWIN-SCREW	TWIN-SCREW	TWIN-SCREW	TWIN-SCREW	TWIN-SCREW	TWIN-SCREW
Quantité	n.	2	2	2	2	2		2	2	2	2	2	2	2	2	2
Intensité maximale de fonctionnement	A	235,6	269,6	288,2	309,3	330,4		366,8	390,4	414	444,1	474,2	505	535,8	615,4	662,5
Intensité de démarrage	A	468,8	629,8	639,1	790,1	811,2		544,4	544,4	568	581	611,1	690,1	720,9	826,7	1010,7
Nombre étages de puissance	n.	25...100%	25...100%	25...100%	25...100%	25...100%		25...100%	25...100%	25...100%	25...100%	25...100%	25...100%	25...100%	25...100%	25...100%
EVAPORATEUR (À PLAQUES BRASÉES)																
Volume d'eau	l	247	247	247	223	223		247	238	238	370	370	359	359	348	348
Débit d'eau maximum	m/h	143	143	143	172	172		143	154	154	220	220	241	241	265	265
ECHANGEUR RECUPERATION CHALEUR PARTIELLE																
Volume d'eau	l	5	5	6,8	6,8	6,8		6,8	8,6	10,4	10,4	10,4	13,1	15,8	19,4	21,2
Débit d'eau maximum	m/h	20	20	30	30	30		30	35	40	40	40	45	50	50	50
VENTILATEURS AXIAUX (AC)																
Débit d'air total	m ³ /h	159040	198800	198800	198800	198800		238560	261794	278320	302070	318080	318080	318080	318080	357840
Puissance absorbée	kW	16,7	20,9	20,9	20,9	20,9		25	27	29,2	31,1	33,4	33,4	33,4	33,4	37,6
Intensité nominale de fonctionnement Ventilateurs	A	31,2	39	39	39	39		46,8	50,7	54,6	58,5	62,4	62,4	62,4	62,4	70,2
REFRIGERANT																
Charge totale de réfrigérant (options exclues)	kg	194	241	241	241	241		289	295	337	340	389	389	389	389	436
Nbre de circuits réfrigérants	n.	2	2	2	2	2		2	2	2	2	2	2	2	2	2
TENSION D'ALIMENTATION 400V/3PH/50HZ																
	V/Ph/Hz	400/3/50	400/3/50	400/3/50	400/3/50	400/3/50		400/3/50	400/3/50	400/3/50	400/3/50	400/3/50	400/3/50	400/3/50	400/3/50	400/3/50
RATIOS EFFICACITE ENERGETIQUE(1)																
EER	kW/kW	3,13	3,13	3,13	3,11	3,13		3,13	3,1	3,12	3,12	3,12	3,12	3,11	3,12	3,12
ESEER = Standard Eurovent		3,52	3,53	3,52	3,52	3,55		3,68	3,58	3,59	3,55	3,57	3,52	3,56	3,76	3,72
NIVEAUX SONORES																
Niveau de pression sonore moyen (Lpm) (4)	dB(A)	71,7	71,4	75,6	75,8	76		76,7	77,9	79	79,3	79,9	79,8	79,6	78,1	79,5
Niveau de puissance sonore (Lw) (5)	dB(A)	91,9	92,1	96,2	96,5	96,7		97,7	99,3	100,4	101,1	101,7	101,6	101,4	99,9	101,7
KIT HYDRAULIQUE																
1 pompe 2 pôles	GE	GE65/1	GE65/1	GE65/1	GE65/1	GE65/1		GE65/1	GE65/1	GE65/1	--	--	--	--	--	--
2 pompes 2 pôles	GE	--	--	--	--	--		--	--	--	GE65/11	GE65/11	GE65/11	GE65/11	GE65/11	GE65/11
1 pompe en fonctionnement + 1 pompe en secours	GE	GE65/2	GE65/2	GE65/2	GE65/2	GE65/2		GE65/2	GE65/2	GE65/2	--	--	--	--	--	--
2 pompes en fonctionnement + 1 pompe en secours	GE	--	--	--	--	--		--	--	--	GE65/21	GE65/21	GE65/21	GE65/21	GE65/21	GE65/21
DIMENSIONS																
Longueur	mm	4490	5484	5484	5484	5484		6428	7398	7398	8767	8767	8767	8767	8767	9737
Largeur	mm	2260	2260	2260	2260	2260		2260	2260	2260	2260	2260	2260	2260	2260	2260
Hauteur	mm	2550	2550	2550	2550	2550		2550	2550	2550	2550	2550	2550	2550	2550	2550
POIDS NET																
	KG	6895	8018	8030	8182	8304		9086	9669	9872	11754	12233	12267	12277	12376	13934
RACCORDEMENTS HYDRAULIQUES																
EVAPORATEUR																
Diamètre entrée sortie	Ø mm	219,1	219,1	219,1	219,1	219,1		219,1	219,1	219,1	219,1	219,1	273	273	273	273
ECHANGEUR RECUPERATION CHALEUR PARTIELLE																
Diamètre entrée sortie - ISO228/1-G M	Ø	2 x 2"	2 x 2"	2 x 2"	2 x 2"	2 x 2"		2 x 2"	2 x 2"	2 x 2"	2 x 2"	2 x 2"	2 x 2"	2 x 2"	2 x 2"	2 x 2"

(1) Valeur Brute - Température eau glacée 12/7°C; 35°C température extérieure; 20% Ethylène glycol solution.
 (2) Valeur Brute - Température entrée eau 15°C; 20% Ethylène glycol solution; température extérieure 3°C.

(3) Valeur Brute - Température eau glacée 12/7°C; 35°C température extérieure et température eau chaude 40/45°C.
 (4) Niveau de pression sonore [LpM] à 1m suivant ISO EN 3744
 (5) Niveau de puissance sonore [Lw] suivant ISO EN 9614 - 2

EQSFA 290 / 1450 SPÉCIFICATIONS TECHNIQUES

TAILLE		1170	1240	1310	1380	1450
FROID SEUL (1)						
Puissance Frigori que	kW	1170	1239	1311	1377	1445
Puissance absorbée compresseurs	kW	334	356	379	396	414
Intensité nominale de fonctionnement Compresseurs	A	517	558	599	644	688
Débit d'eau évaporateur	m³/h	210	222	235	247	259
Pertes de charge évaporateur	kPa	56	61	45	50	54
FREE COOLING (2)						
Puissance Frigori que	kW	1174	1191	1208	1292	1339
Pertes de charges batterie free-cooling	kPa	91,8	90,9	100,1	42	23,8
Volume batterie Free cooling	l	804	804	804	884	964
RECUPERATION CHALEUR PARTIELLE (3)						
Puissance Calori que	kW	233	247	261	274	288
Débit d'eau échangeur récupération	m³/h	40,1	42,5	44,9	47,2	49,5
Pertes de charges échangeur de récupération partielle	kPa	6,8	6,5	7	6,9	7,1
COMPRESSEURS						
		TWIN-SCREW	TWIN-SCREW	TWIN-SCREW	TWIN-SCREW	TWIN-SCREW
Quantité	n.	2	2	2	2	2
Intensité maximale de fonctionnement	A	709,6	753,6	797,6	846,8	896
Intensité de démarrage	A	1057,8	1137,8	1181,8	1274,8	1324
Nombre étages de puissance	n.	25...100%	25...100%	25...100%	25...100%	25...100%
EVAPORATEUR (À PLAQUES BRASÉES)						
Volume d'eau		348	620	620	620	620
Débit d'eau maximum	m³/h	265	385	385	385	385
ECHANGEUR RECUPERATION CHALEUR PARTIELLE						
	N.	2	2	2	2	2
Volume d'eau	l	23	25,7	28,4	32	35,6
Débit d'eau maximum	m³/h	50	60	60	60	60
VENTILATEURS AXIAUX (AC)						
	N.	20	20	20	22	24
Débit d'air total	m³/h	397600	397600	397600	437360	477120
Puissance absorbée	kW	41,7	41,7	41,7	45,9	50,1
Intensité nominale de fonctionnement Ventilateurs	A	78	78	78	85,8	93,6
REFRIGERANT						
		R134A	R134A	R134A	R134A	R134A
Charge totale de réfrigérant (options exclues)	kg	482	482	482	530	578
Nbre de circuits réfrigérants	n.	2	2	2	2	2
TENSION D'ALIMENTATION 400V/3PH/50HZ						
	V/Ph/Hz	400/3/50	400/3/50	400/3/50	400/3/50	400/3/50
RATIOS EFFICACITE ENERGETIQUE(1)						
EER	kW/kW	3,11	3,12	3,12	3,12	3,11
ESEER = Standard Eurovent		3,72	3,72	3,77	3,72	3,72
NIVEAUX SONORES						
Niveau de pression sonore moyen (Lpm) (4)	dB(A)	81,5	81,5	81,5	81,4	81,3
Niveau de puissance sonore (Lw) (5)	dB(A)	103,9	103,9	103,9	104,1	104,2
KIT HYDRAULIQUE						
1 pompe 2 pôles	GE	--	--	--	--	--
2 pompes 2 pôles	GE	GE65/11	GE65/11	GE65/11	GE65/11	GE65/11
1 pompe en fonctionnement + 1 pompe en secours	GE	--	--	--	--	--
2 pompes en fonctionnement + 1 pompe en secours	GE	GE65/21	GE65/21	GE65/21	GE65/21	GE65/21
DIMENSIONS						
Longueur	mm	10660	10660	10660	11630	12600
Largeur	mm	2260	2260	2260	2260	2260
Hauteur	mm	2550	2550	2550	2550	2550
POIDS NET						
	KG	15142	15402	15422	16101	16780
RACCORDEMENTS HYDRAULIQUES						
EVAPORATEUR						
Diamètre entrée sortie	Ø mm	273	323,9	323,9	323,9	323,9
ECHANGEUR RECUPERATION CHALEUR PARTIELLE						
Diamètre entrée sortie - ISO228/1-G M	Ø	2 x 2"	2 x 2"	2 x 2"	2 x 2"	2 x 2"

(1) Valeur Brute - Température eau glacée 12/7°C; 35°C température extérieure; 20% Ethylène glycol solution.
 (2) Valeur Brute - Température entrée eau 15°C; 20% Ethylène glycol solution; température extérieure 3°C.

(3) Valeur Brute - Température eau glacée 12/7°C; 35°C température extérieure et température eau chaude 40/45°C.
 (4) Niveau de pression sonore [LpM] à 1m suivant ISO EN 3744
 (5) Niveau de puissance sonore [Lw] suivant ISO EN 9614 - 2

EWNL
06 / 30

Froid seul
SCROLL



- > Puissance frigorifique de 5 à 30 kW
- > Tailles = 10
- > Réfrigérant : R410A
- > EER jusqu'à 4,84
- > ESEER jusqu'à 6,68

PRINCIPALES FONCTIONS

- > Solution pour les installations domestiques et petit tertiaire
- > Compresseur Scroll
- > Evaporateur à plaques brasées
- > Condenseur à plaques brasées

VERSIONS DISPONIBLES

- > Monophasée jusqu'à 13 kW
- > Triphasée sur toute la gamme
- > En condenseur à distance froid seul (voir gamme EWNL RC)
- > En condenseur à distance réversible (voir gamme EWNH RC)

Avantages du produit

- > Simple et Fiable
- > Plug and play
- > Régulation Electronique
- > Pompe de circulation (evap) 3 vitesses en STD
- > Signal 0 10V pour pilotage vanne 2 voies au condenseur
- > Vannes de service au refoulement et ligne liquide
- > Certifiée Eurovent

Limites de fonctionnement froid

Valeurs indicatives. Les T° de fonctionnement sont influencées par une série de paramètres comme : conditions de fonctionnement, charge thermique, réglages, etc... Données à confirmer lors de la sélection.

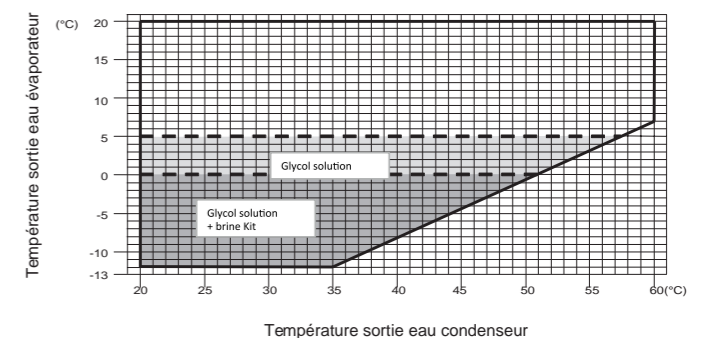

Principaux accessoires et options

- Code
- 450 > Desurchauffeur
 - 610 > Jaquette phonique compresseur
 - 920 > Kit de commande à distance
 - 923 > COM MBUS/JBUS carte série
 - 1002 > Contrôle condensation avec vanne 2 voies

Outre ces options, veuillez consulter notre Département Commercial pour U * P T W V Y [L X \ L S S L H \ [Y L J V U Ä N \ Y H [P V U V \ M V U J [P V U K P Z W V U P I S L

EWNL 06 / 30 Cool set **SPÉCIFICATIONS TECHNIQUES**

TAILLE		06M	08M	10M	13M	06T		08T	10T	13T	15T	17T	20T	25T	30T
EVAPORATEUR NBRE															
Puissance Frigorifique (1)	kW	5,7	7,4	11,1	14,1	5,7		7,3	10,4	13,3	15,1	17,4	20,1	24,8	30,5
Puissance absorbée compresseurs	kW	1,4	1,8	2,4	3	1,4		1,8	2,3	2,9	3,4	4	4,5	5,6	6,3
Intensité nominale de fonctionnement Compresseurs	A	6,5	8,2	11,9	14,9	2,8		3,6	4,1	5	6,4	7,4	9,2	11,2	12,7
CONDENSEUR															
Débit d'eau évaporateur	m/h	0,98	1,27	1,91	2,41	0,98		1,25	1,78	2,29	2,58	2,99	3,45	4,26	5,24
Pertes de charge évaporateur	kPa	35	33	37	40	35		32	36	40	37	43	40	40	44
RECUPERATION CHALEUR PARTIELLE (2)															
Puissance Calorifique	kW	0,9	1,2	1,7	2,2	0,9		1,1	1,6	2,1	2,4	2,7	3,1	3,9	4,8
Débit d'eau échangeur récupération	m/h	0,15	0,2	0,3	0,38	0,15		0,2	0,28	0,36	0,4	0,47	0,54	0,67	0,82
Pertes de charge récupération	kPa	0,25	0,41	0,93	1,48	0,25		0,4	0,81	1,33	0,45	0,61	0,81	1,23	1,87
COMPRESSEURS															
Quantité	n.	1	1	1	1	1		1	1	1	1	1	1	1	1
Intensité maximale de fonctionnement	A	12,8	17,1	21	31	4,7		6,5	8	10,3	11,8	15	15	21	22
Intensité de démarrage	A	60	67	98	115,5	28		38	43	51,5	64	75	101	111	118
Nombre étages de puissance	n.	1	1	1	1	1		1	1	1	1	1	1	1	1
EVAPORATEUR															
Volume d'eau	l	0,5	0,7	0,9	1,1	0,5		0,7	0,9	1,1	1,2	1,3	1,6	2	2,4
Débit d'eau maximum	m/h	1,5	2	2,7	3,5	1,4		1,9	2,5	3,3	3,8	4,4	5	6,3	7,4
CONDENSEUR															
Volume d'eau	l	0,5	0,7	0,9	1,1	0,5		0,7	0,9	1,1	1,2	1,3	1,6	2	2,4
Débit d'eau maximum	m/h	1,8	2,4	3,2	4,1	1,7		2,2	3	3,9	4,5	5,2	5,9	7,4	8,7
ECHANGEUR RECUPERATION CHALEUR PARTIELLE															
Volume d'eau	l	0,1	0,1	0,1	0,1	0,1		0,1	0,1	0,1	0,2	0,2	0,2	0,2	0,2
Débit d'eau maximum	m/h	0,4	0,5	0,6	0,8	0,3		0,4	0,6	0,8	0,9	1,1	1,2	1,5	1,7
REFRIGERANT															
Charge totale de réfrigérant (options exclues)	kg	0,7	0,9	1,1	1,4	0,7		0,9	1,1	1,4	1,5	1,8	1,8	2,5	3,1
Nbre de circuits réfrigérants	n.	1	1	1	1	1		1	1	1	1	1	1	1	1
TENSION D'ALIMENTATION 400V/3PH/50HZ															
	V/Ph/Hz	230/1/50	230/1/50	230/1/50	230/1/50	400/3/50+N		400/3/50+N	400/3/50+N	400/3/50+N	400/3/50+N	400/3/50+N	400/3/50+N	400/3/50+N	400/3/50+N
RATIOS EFFICACITE ENERGETIQUE(1)															
EER	kW/kW	4,12	4,09	4,63	4,7	4,11		4,15	4,48	4,55	4,43	4,37	4,48	4,44	4,84
ESEER – Eurovent Standard		6,01	6,23	6,28	6,54	6,26		6,41	6,62	6,49	6,38	6,53	6,4	6,47	6,68
IPLV – ARI Standard 550/590		6,39	6,62	6,68	6,95	6,65		6,81	7,04	6,9	6,78	6,94	6,8	6,88	7,1
NIVEAUX SONORES															
Niveau de pression sonore moyen (Lpm) (4)	dB(A)	42	42	44	44	42		42	44	44	47	51	48	50	50
Niveau de puissance sonore (Lw)	dB(A)	56,2	56,2	58,2	58,2	56,2		56,2	58,2	58,2	61,2	65,2	62,2	64,2	64,2
DIMENSIONS															
Longueur	mm	555	555	555	555	555		555	555	555	555	555	555	555	555
Largeur	mm	650	650	650	650	650		650	650	650	650	650	650	650	650
Hauteur	mm	900	900	900	900	900		900	900	900	900	900	900	900	900
POIDS NET															
	KG	88,7	91,4	101,5	106,3	88,7		91,4	101,5	106,3	114,5	116	118,5	141,7	147,4
RACCORDEMENTS HYDRAULIQUES															
EVAPORATEUR / CONDENSEUR															
Diamètre entrée sortie – ISO228/1-G M	Ø	1 1/2"	1 1/2"	1 1/2"	1 1/2"	1 1/2"		1 1/2"	1 1/2"	1 1/2"	1 1/2"	1 1/2"	1 1/2"	1 1/2"	1 1/2"
ECHANGEUR RECUPERATION CHALEUR PARTIELLE															
Diamètre entrée sortie – ISO228/1-G M	Ø	1"	1"	1"	1"	1"		1"	1"	1"	1"	1"	1"	1"	1"

(1) Valeur Brute - Température eau glacée 12/7°C; 30/35°C au condenseur.
 (2) Valeur Brute - Température eau glacée 12/7°C; 30/35°C au condenseur et température eau récupération de chaleur 40/45°C.

(3) Niveau de pression sonore [Lpm] à 1m suivant ISO EN 3744
 (4) Niveau de puissance sonore [Lw] suivant ISO EN 9614 – 2

**EWNH
06 / 30**
Réversible
SCROLL



- > Puissance frigorifique de 5 à 30 kW
- > Puissance calorifique de 7 à 37 kW
- > Tailles = 13
- > Réfrigérant : R410A
- > EER jusqu'à 4,81
- > ESEER jusqu'à 6,68
- > COP jusqu'à 4,44

PRINCIPALES FONCTIONS

- > Pompe à chaleur (réversible sur le circuit frigorifique)
- > Solution pour les installations domestiques et petit tertiaire
- > Compresseur Scroll
- > Evaporateur à plaques brasées
- > Condenseur à plaques brasées

VERSIONS DISPONIBLES

- > Monophasée jusqu'à 13 kW
- > Triphasée sur toute la gamme
- > Froid seul (voir gamme EWNL)
- > En condenseur à distance froid seul (voir gamme EWNL RC)
- > En condenseur à distance réversible (voir gamme EWNH RC)

Avantages du produit

- > Simple et Fiable
- > Plug and play
- > Régulation électronique
- > Pompe de circulation (evap) 3 vitesses en STD
- > Signal 0 10V pour pilotage vanne 2 voies au condenseur
- > Vannes de service au refoulement et ligne liquide
- > Certifiée Eurovent



Principaux accessoires et options

- Code
- 450 > Desurchauffeur
 - 610 > Jaquette phonique compresseur
 - 920 > Kit de commande à distance
 - 923 > COM MBUS/JBUS carte série
 - 1002 > Contrôle condensation avec vanne 2 voies

Outre ces options, veuillez consulter notre Département Commercial pour U » PTWVY[L X\LSSL H\YL J VUÂN\YH[PVU V\ MVUJ[PVU UVU KtJYP[L JVTTL t[HU] KPZVWUPLSL

Limites de fonctionnement froid / chaud

Valeurs indicatives. Les T° de fonctionnement sont influencées par une série de paramètres comme : conditions de fonctionnement, charge thermique, réglages, etc... Données à confirmer lors de la sélection.

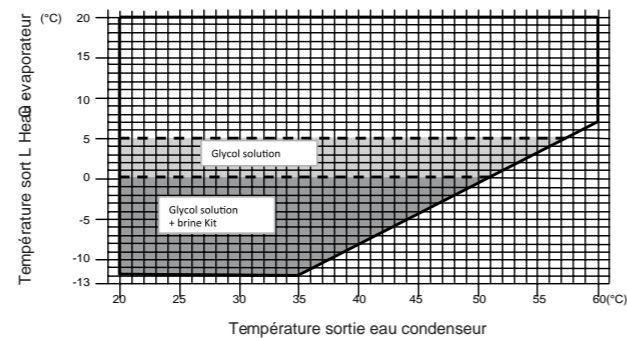

EWNH 06 / 30 Réversible SPÉCIFICATIONS TECHNIQUES

TAILLE		06M	08M	10M	13M	06T	08T	10T	13T	15T	17T	20T	25T	30T
CONDITIONS ÉTÉ (1)														
Puissance Frigor que (1)	kW	5,6	7,6	10,5	13	5,3	6,8	9,5	12,3	13,9	16,6	18,6	23,4	30
Puissance absorbée compresseurs	kW	1,4	1,8	2,3	3	1,4	1,8	2,3	2,9	3,5	4	4,5	5,6	6,2
Intensité nominale de fonctionnement Compresseurs	A	2,8	3,6	4,1	5,1	2,8	3,6	4,1	5,1	6,4	7,4	9,3	11,3	12,5
EVAPORATEUR (COTÉ INSTALLATION)														
Débit d'eau évaporateur	m/h	0,96	1,3	1,8	2,23	0,91	1,16	1,63	2,12	2,39	2,85	3,19	4,02	5,16
Pertes de charge évaporateur	kPa	37	33	38	42	33	30	34	38	35	40	37	40	41
CONDENSEUR														
Débit d'eau évaporateur	m/h	1,2	1,6	2,1	2,76	1,1	1,48	2	2,6	3	3,5	3,9	5	5,8
Pertes de charge évaporateur	kPa	54	48	49	59	45	45	47	53	51	56	50	53	40
CONDITIONS HIVER (2)														
Puissance Calori que (2)	kW	7,6	9,5	13,1	17,2	7,2	9,2	12,7	16,5	18,5	21,8	24,7	30,8	37,4
Puissance absorbée compresseurs	kW	1,9	2,3	3,1	3,9	1,9	2,4	3	3,8	4,3	5,2	5,8	7,1	8,6
Intensité nominale de fonctionnement Compresseurs	A	3,4	4,3	5,2	6,4	3,4	4,3	5,1	6,4	7,8	8,9	10,8	13,1	16
EVAPORATEUR (COTÉ INSTALLATION)														
Débit d'eau évaporateur	m/h	0,96	1,3	1,8	2,23	0,91	1,16	1,63	2,12	2,39	2,85	3,19	4,02	5,16
Pertes de charge évaporateur	kPa	29	30	34	33	26	23	27	29	27	32	29	30	34
CONDENSEUR														
Débit d'eau évaporateur	m/h	0,98	1,24	1,73	2,3	0,92	1,18	1,66	2,18	2,43	2,87	3,24	4,09	4,95
Pertes de charge évaporateur	kPa	31	28	32	35	27	25	28	31	29	33	31	34	35
RÉCUPERATION CHALEUR PARTIELLE (3)														
Puissance Calori que	kW	0,9	1,1	1,6	2,1	0,9	1,1	1,5	2	2,2	2,6	3	3,7	4,7
Débit d'eau échangeur récupération	m/h	0,2	0,2	0,3	0,4	0,2	0,2	0,3	0,3	0,4	0,5	0,5	0,6	0,8
Pertes de charge récupération	kPa	0,3	0,4	0,8	1,3	0,2	0,4	0,7	1,2	0,4	0,6	0,7	1,1	1,8
COMPRESSEURS														
Quantité	n.	1	1	1	1	1	1	1	1	1	1	1	1	1
Intensité maximale de fonctionnement	A	12,8	17,1	21	31	4,7	6,5	8	10,3	11,8	15	15	21	22
Intensité de démarrage	A	60	67	98	115,5	28	38	43	51,5	64	75	101	111	118
Nombre étages de puissance	n.	1	1	1	1	1	1	1	1	1	1	1	1	1
EVAPORATEUR (COTÉ INSTALLATION)														
Volume d'eau	l	0,5	0,7	0,9	1,1	0,5	0,7	0,9	1,1	1,2	1,3	1,6	2	2,4
Débit d'eau maximum	m/h	1,6	2,2	2,9	3,7	1,6	2,1	2,7	3,6	4	4,7	5,3	6,7	7,8
CONDENSEUR														
Volume d'eau	l	0,5	0,7	0,9	1,1	0,5	0,7	0,9	1,1	1,2	1,3	1,6	2	2,4
Débit d'eau maximum	m/h	1,2	1,6	2,1	2,8	1,1	1,6	2	2,6	3	3,5	3,9	5	5,8
ECHANGEUR RECUPERATION CHALEUR PARTIELLE														
Volume d'eau	l	0,1	0,1	0,1	0,1	0,1	0,1	0,1	0,1	0,2	0,2	0,2	0,2	0,2
Débit d'eau maximum	m/h	0,3	0,5	0,6	0,8	0,3	0,4	0,6	0,8	0,9	1	1,2	1,5	1,7
REFRIGERANT														
Charge totale de réfrigérant (options exclues)	kg	0,7	0,9	1,1	1,4	0,7	0,9	1,1	1,4	1,5	1,8	1,8	2,5	3,1
Nbre de circuits réfrigérants	n.	1	1	1	1	1	1	1	1	1	1	1	1	1
TENSION D'ALIMENTATION 400V/3PH/50HZ														
V/Ph/Hz		230/1/50	230/1/50	230/1/50	230/1/50	400/3/50+N	400/3/50+N	400/3/50+N	400/3/50+N	400/3/50+N	400/3/50+N	400/3/50+N	400/3/50+N	400/3/50+N
RATIOS EFFICACITE ENERGETIQUE														
EER Kw/Kw		3,95	4,23	4,53	4,41	3,76	3,78	4,08	4,18	4,02	4,15	4,12	4,18	4,81
COP Kw/Kw		4,09	4,11	4,3	4,44	3,9	3,92	4,19	4,3	4,26	4,23	4,24	4,34	4,37
ESEER – Eurovent Standard		4,78	6,23	5,19	5,46	4,6	4,86	6,62	6,49	5,28	5,38	5,28	6,47	6,68
IPLV – ARI Standard 550/590		6,39	6,62	6,68	6,95	6,65	6,81	7,04	6,9	6,78	6,94	6,8	6,88	7,1
NIVEAUX SONORES														
Niveau de pression sonore moyen (Lpm) (4)	dB(A)	42	42	44	44	42	42	44	44	47	51	48	50	50
Niveau de puissance sonore (Lw)(5)	dB(A)	56,2	56,2	58,2	58,2	56,2	56,2	58,2	58,2	61,2	65,2	62,2	64,2	64,2
DIMENSIONS														
Longueur	mm	555	555	555	555	555	555	555	555	555	555	555	555	555
Largeur	mm	650	650	650	650	650	650	650	650	650	650	650	650	650
Hauteur	mm	900	900	900	900	900	900	900	900	900	900	900	900	900
POIDS NET	KG	90,8	93,5	103,6	108,4	90,8	93,5	103,6	108,4	116,6	118,1	120,6	143,8	149,5
RACCORDEMENTS HYDRAULIQUES														
EVAPORATEUR / CONDENSEUR														
Diamètre entrée sortie – ISO228/1-G M	Ø	1 1/2"	1 1/2"	1 1/2"	1 1/2"	1 1/2"	1 1/2"	1 1/2"	1 1/2"	1 1/2"	1 1/2"	1 1/2"	1 1/2"	1 1/2"
ECHANGEUR RECUPERATION CHALEUR PARTIELLE														
Diamètre entrée sortie – ISO228/1-G M	Ø	1"	1"	1"	1"	1"	1"	1"	1"	1"	1"	1"	1"	1"

(1) Valeur Brute - Température eau glacée 12/7°C; 30/35°C au condenseur.
 (2) Valeur Brute - Température eau glacée 12/7°C; température sortie eau chaude 45°C.
 (3) Valeur Brute - Température eau glacée 12/7°C; 30/35°C au condenseur et température eau récupération de chaleur 40/45°C.

(4) Niveau de pression sonore [Lpm] à 1m suivant ISO EN 3744
 (5) Niveau de puissance sonore [Lw] suivant ISO EN 9614 – 2

EWNL RC 06 / 30

Froid seul

SCROLL

CONDENSEUR DÉPORTÉ



- > Puissance frigorifique de 5 à 26 kW
- > Tailles = 13
- > Réfrigérant : R410A
- > EER jusqu'à 4,84
- > ESEER jusqu'à 6,68

PRINCIPALES FONCTIONS

- > Condenseur déporté
- > Solution pour les installations domestiques et petit tertiaire
- > Compresseur Scroll
- > Evaporateur à plaques brasées

VERSIONS DISPONIBLES

- > Monophasée jusqu'à 13 kW
- > Triphasée sur toute la gamme
- > Froid seul (voir gamme EWNL)
- > En condenseur à distance réversible (voir gamme EWNH RC)

Avantages du produit

- > Simple et Fiable
- > Plug and play
- > Régulation électronique
- > Pompe de circulation (evap) 3 vitesses en STD

Limites de fonctionnement

(à confirmer suivant conditions de sélection)

MODE FROID	
Température de sortie d'eau évaporateur (sans glycol)	5 / 20°C
Température de sortie d'eau évaporateur (avec glycol max 40%)	-12 / 5°C



Principaux accessoires et options

- Code
- 450 > Desurchauffeur
 - 610 > Jaquette phonique compresseur
 - 764 > Ballon tampon
 - 920 > Kit de commande à distance
 - 923 > COM MBUS/JBUS carte série

Outre ces options, veuillez consulter notre Département Commercial pour

**POUR LES SPÉCIFICATIONS TECHNIQUES
CF EWNL DE LA PAGE 84, POUR LES
PERFORMANCES VOIR PROGRAMME DE SÉLECTION**

EWNH RC 06 / 30

Réversible

SCROLL

CONDENSEUR DÉPORTÉ



- > Puissance frigorifique de 5 à 26 kW
- > Puissance calorifique de 7 à 37 kW
- > Tailles = 13
- > Réfrigérant : R410A
- > EER jusqu'à 4,84
- > ESEER jusqu'à 6,68
- > COP jusqu'à 4,44

PRINCIPALES FONCTIONS

- > Pompe à chaleur (réversible sur le circuit frigorifique)
- > Condenseur déporté
- > Solution pour les installations domestiques et petit tertiaire
- > Compresseur Scroll
- > Evaporateur à plaques brasées

VERSIONS DISPONIBLES

- > Monophasée jusqu'à 13 kW
- > Triphasée sur toute la gamme
- > Froid seul (voir gamme EWNL)
- > En condenseur à distance réversible (voir gamme EWNH RC)
- > En condenseur à distance Froid seul (voir gamme EWNL RC)

Avantages du produit

- > Simple et Fiable
- > Plug and play
- > Régulation électronique
- > Pompe de circulation (evap) 3 vitesses en STD



Principaux accessoires et options

- Code
- 450 > Desurchauffeur
 - 610 > Jaquette phonique compresseur
 - 920 > Kit de commande à distance
 - 923 > COM MBUS/JBUS carte série

Outre ces options, veuillez consulter notre Département Commercial pour

**POUR LES SPÉCIFICATIONS TECHNIQUES
CF EWNH DE LA PAGE 87, POUR LES
PERFORMANCES CF LOGICIEL DE SÉLECTION**

EWML 27 / 570

Froid seul
SCROLL



- > Puissance frigorifique de 23 à 670 kW
- > Tailles = 33
- > Réfrigérant : R410A
- > EER jusqu'à 4,40
- > ESEER jusqu'à 6,51

PRINCIPALES FONCTIONS

- > Compresseurs Scroll
- > Évaporateur à plaques brasées
- > Condenseur à plaques brasées

VERSIONS DISPONIBLES

- > Mono ou Bo-circuit
- > Récupération de chaleur partielle
- > Pompe à chaleur réversible sur circuit frigorifique (voir gamme EWMH)
- > En condenseur à distance froid seul (voir gamme EWML RC)
- > En condenseur à distance réversible (voir gamme EWMH RC)
- > Version basse température de sortie d'eau



Principaux accessoires et options

- Code
- 118 > Kit A fonctionnement basse température sortie eau glacée
 - 119 > Kit B fonctionnement basse température sortie eau glacée
 - 172 > Support caoutchoucs
 - 175 > Victaulic Connections
 - 220 > Détendeur électronique
 - 450 > Desurchauffeur
 - 605 > Batterie de condenseurs pour cos phi 0,9 sur moteur compresseurs
 - 919 > Carte horloge
 - 923 > COM MBUS/JBUS carte série
 - 926 > LON carte série
 - 931 > BACnet Ethernet - SNMP - TCP/IP carte série
 - 932 > BACnet MS/TP carte série
 - 942 > Carte série pour modem GSM
 - 943 > Data logger
 - 1002 > Contrôle condensation avec vanne 2 voies

Outre ces options, veuillez consulter notre Département Commercial pour U » PTWVY[L X]LSSL H\YL J VUÄN\YH[PVU V\ MVUJ[PVU UVU KIJYP[L JVTTL t{HU} KPZWVUPISL

Avantages du produit

- > Plug and play
- > Sortie eau condenseur jusqu'à 60°C
- > Régulation électronique communicante universelle, facilité de lecture et d'accès aux informations
- > Détendeur électronique en STD à partir de la taille 175
- > Signal 0 10V pour pilotage vanne 2 voies au condenseur
- > Vannes de service au refoulement et ligne liquide
- > Certifiée Eurovent

Limites de fonctionnement froid

Valeurs indicatives. Les T° de fonctionnement sont influencées par une série de paramètres comme : conditions de fonctionnement, charge thermique, réglages, etc... Données à confirmer lors de la sélection.

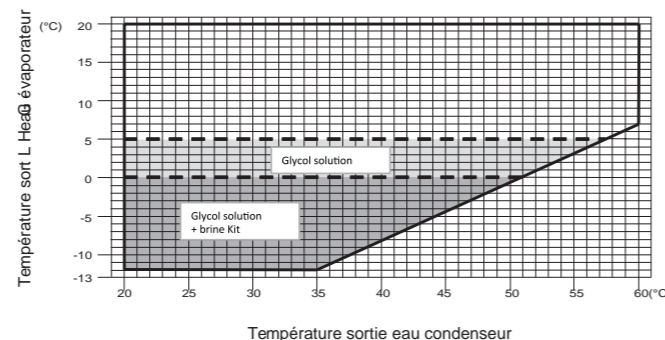

EWML 27 / 570 Froid seul SPÉCIFICATIONS TECHNIQUES

TAILLE		T 27 P1	T 30 P1	T 33 P1	T 40 P1	T 40 P2	T 40 P2
Puissance Frigorifique (1)	kW	29,1	32,9	36,6	41,3	47,6	48,5
Puissance absorbée compresseurs	kW	6,4	7,2	8,2	10,1	11,4	11,5
Intensité nominale de fonctionnement Compresseurs	A	12,8	13,7	16	21	22,7	22,9
EVAPORATEUR							
Débit d'eau évaporateur	m /h	5	5,7	6,3	7,1	8,2	8,3
Pertes de charge évaporateur	kPa	55	56	50	37	46	28
CONDENSEUR							
Débit d'eau évaporateur	m /h	6,1	7	7,8	8,9	10,2	10,4
Pertes de charge évaporateur	kPa	69	63	64	47	57	38
RECUPERATION CHALEUR PARTIELLE (2)							
Puissance Calori que	kW	4,5	5,1	5,7	6,4	7,4	--
Débit d'eau échangeur récupération	m /h	0,8	0,9	1	1,1	1,3	--
Pertes de charge récupération	kPa	7,3	9,3	11,5	4,9	6,5	--
COMPRESSEURS							
		SCROLL	SCROLL	SCROLL	SCROLL	SCROLL	SCROLL
Quantité	n.	1	1	1	1	2	2
Intensité maximale de fonctionnement	A	22	25	31	34	42	42
Intensité de démarrage	A	118	118	140	173	132	132
Nombre étages de puissance	n.	1	1	1	1	2	2
EVAPORATEUR							
Volume d'eau	l	2,8	2,8	2,8	3,1	3,1	3,6
Débit d'eau maximum	m /h	7	7,9	8,8	9,9	11,4	11,6
CONDENSEUR							
Volume d'eau	l	2,8	2,8	2,8	3,1	3,1	3,6
Débit d'eau maximum	m /h	8,6	9,7	10,9	12,5	14,3	14,6
ECHANGEUR RECUPERATION CHALEUR PARTIELLE							
Volume d'eau	l	0,4	0,4	0,4	0,6	0,6	--
Débit d'eau maximum	m /h	1,1	1,2	1,4	1,6	1,8	--
REFRIGERANT							
		R410A	R410A	R410A	R410A	R410A	R410A
Charge totale de réfrigérant (options exclues)	kg	2,9	2,9	3	3,9	4,2	5
Nbre de circuits réfrigérants	n.	1	1	1	1	1	2
TENSION D'ALIMENTATION 400V/3PH/50HZ							
	V/Ph/Hz	400/3/50	400/3/50	400/3/50	400/3/50	400/3/50	400/3/50
RATIOS EFFICACITE ENERGETIQUE(1)							
EER	kW/kW	4,55	4,56	4,44	4,09	4,18	4,22
ESEER – Eurovent Standard		6,36	6,32	5,97	6,14	5,34	6,27
IPLV – ARI Standard 550/590		6,76	6,72	6,35	6,53	5,68	6,67
NIVEAUX SONORES							
Niveau de pression sonore moyen (Lpm) (4)	dB(A)	50	51	52	53	53	53
Niveau de puissance sonore (Lw)	dB(A)	65,4	66,4	67,4	68,8	68,9	68,9
DIMENSIONS							
Longueur	mm	1000	1000	1000	1000	1200	1200
Largeur	mm	650	650	650	650	750	750
Hauteur	mm	1400	1400	1400	1400	1700	1700
POIDS NET							
	KG	258	260	270	281	440	450
RACCORDEMENTS HYDRAULIQUES							
EVAPORATEUR / CONDENSEUR							
Diamètre entrée sortie – ISO228/1-G M	Ø	1 1/2"	1 1/2"	1 1/2"	2"	2"	2"
Diamètre entrée sortie	Ø mm	--	--	--	--	--	--
ECHANGEUR RECUPERATION CHALEUR PARTIELLE							
Diamètre entrée sortie – ISO228/1-G M	Ø	1"	1"	1"	1"	1"	--

(1) Valeur Brute - Température eau glacée 12/7°C; 30/35°C au condenseur.
 (2) Valeur Brute - Température eau glacée 12/7°C; 30/35°C au condenseur et température eau récupération de chaleur 40/45°C.

(3) Niveau de pression sonore [LpM] à 1m suivant ISO EN 3744
 (4) Niveau de puissance sonore [Lw] suivant ISO EN 9614 – 2

EWML 27 / 570 Modèle sériel SPÉCIFICATIONS TECHNIQUES

TAILLE		T 48 P2	T 48 P2	T 54 P2	T 54 P2	T 60 P2		T 60 P2	T 70 P2	T 70 P2	T 90 P2	T 90 P2	T 120 P2	T 120 P2	T 150 P2	T 150 P2
Puissance Frigorifique (1)	kW	56,9	56,7	65,4	64,2	69,8		70,4	83,4	83,1	108	107	135	134	175	173
Puissance absorbée compresseurs	kW	13,2	12,9	15,1	14,6	16,8		16,5	20,6	20	26,2	25,7	33,2	32,6	42,3	41,6
Intensité nominale de fonctionnement Compresseurs	A	26,2	25,8	28,3	27,7	32,5		31,9	41,9	41,3	48,3	47,7	61	60,5	75,5	75,1
EVAPORATEUR																
Débit d'eau évaporateur	m /h	9,8	9,7	11,2	11	12		12,1	14,3	14,3	18,5	18,4	23,1	23	30	29,7
Pertes de charge évaporateur	kPa	47	29	50	28	43		28	50	28	46	29	48	38	46	42
CONDENSEUR																
Débit d'eau évaporateur	m /h	12,1	12,1	13,9	13,6	15		15	18	17,8	23,2	23	29,1	28,8	37,5	37,2
Pertes de charge évaporateur	kPa	57	38	60	37	51		36	60	37	52	36	53	47	45	47
RECUPERATION CHALEUR PARTIELLE (2)																
Puissance Calorique	kW	8,9	--	10,2	--	10,9		--	13	--	16,9	--	21	--	27,2	27
Débit d'eau échangeur récupération	m /h	1,5	--	1,8	--	1,9		--	2,2	--	2,9	--	3,6	--	4,7	4,7
Pertes de charge récupération	kPa	9,3	--	8	--	9,2		--	7,7	--	7,5	--	8,1	--	10,5	8,3
COMPRESSEURS																
		SCROLL	SCROLL	SCROLL	SCROLL	SCROLL		SCROLL	SCROLL	SCROLL	SCROLL	SCROLL	SCROLL	SCROLL	SCROLL	SCROLL
Quantité	n.	2	2	2	2	2		2	2	2	2	2	2	2	2	2
Intensité maximale de fonctionnement	A	44	44	50	50	62		62	68	68	80	80	97	97	131	131
Intensité de démarrage	A	140	140	143	143	171		171	207	207	265	265	321	321	375	375
Nombre étages de puissance	n.	2	2	2	2	2		2	2	2	2	2	2	2	2	2
EVAPORATEUR																
	N.	1	1	1	1	1		1	1	1	1	1	1	1	1	1
Volume d'eau	l	3,1	4,2	3,9	4,2	3,9		4,2	4,7	6,4	5,8	6,7	7,2	8,3	8,7	12,3
Débit d'eau maximum	m /h	13,7	13,6	15,7	15,4	16,8		16,9	20	20	25,9	25,8	32,3	32,2	42	41,6
CONDENSEUR																
	N.	1	1	1	1	1		1	1	1	1	1	1	1	1	1
Volume d'eau	l	3,1	4,2	3,9	4,2	3,9		4,2	4,7	6,4	5,8	6,7	7,2	8,3	8,7	12,3
Débit d'eau maximum	m /h	16,9	16,9	19,5	19	21		21	25,2	24,9	32,5	32,2	40,7	40,3	52,5	52,1
ECHANGEUR RECUPERATION CHALEUR PARTIELLE																
	N.	1	--	1	--	1		--	1	--	1	--	1	--	1	2
Volume d'eau	l	0,6	--	0,8	--	0,8		--	1	--	1,7	--	2,1	--	4	2 x 1,0
Débit d'eau maximum	m /h	2,1	--	2,5	--	2,6		--	3,1	--	4,1	--	5,1	--	6,6	6,5
REFRIGERANT																
		R410A	R410A	R410A	R410A	R410A		R410A	R410A	R410A	R410A	R410A	R410A	R410A	R410A	R410A
Charge totale de réfrigérant (options exclues)	kg	4,3	5,7	5,7	5,7	5,8		5,7	6,6	8,1	8,7	10,4	10,7	12,7	12,4	17
Nbre de circuits réfrigérants	n.	1	2	1	2	1		2	1	2	1	2	1	2	1	2
TENSION D'ALIMENTATION 400V/3PH/50HZ																
	V/Ph/Hz	400/3/50	400/3/50	400/3/50	400/3/50	400/3/50		400/3/50	400/3/50	400/3/50	400/3/50	400/3/50	400/3/50	400/3/50	400/3/50	400/3/50
RATIOS EFFICACITE ENERGETIQUE(1)																
EER	kW/kW	4,31	4,4	4,33	4,4	4,15		4,27	4,05	4,16	4,12	4,16	4,07	4,11	4,14	4,16
ESEER – Eurovent Standard		5,59	6,47	5,54	6,52	5,21		5,93	5,56	6,45	5,18	6,06	5,23	6,1	5,08	6,13
IPLV – ARI Standard 550/590		5,94	6,88	5,88	6,93	5,54		6,3	5,91	6,86	5,5	6,44	5,56	6,48	5,4	6,52
NIVEAUX SONORES																
Niveau de pression sonore moyen (Lpm) (4)	dB(A)	53	53	54	54	55		55	56	56	61	61	64	64	64	64
Niveau de puissance sonore (Lw)	dB(A)	68,9	68,9	69,9	69,9	70,9		70,9	71,9	71,9	76,9	76,9	80,1	80,1	81	81
DIMENSIONS																
Longueur	mm	1200	1200	1200	1200	1200		1200	1200	1200	1200	1200	1200	1200	1800	1800
Largeur	mm	750	750	750	750	750		750	750	750	750	750	750	750	1200	1200
Hauteur	mm	1700	1700	1700	1700	1700		1700	1700	1700	1700	1700	1700	1700	1740	1740
POIDS NET																
	KG	444	455	455	468	460		485	465	495	715	760	775	788	1022	1030
RACCORDEMENTS HYDRAULIQUES																
EVAPORATEUR / CONDENSEUR																
Diamètre entrée sortie – ISO228/1-G M	Ø	2"	2"	2"	2"	2"		2"	2"	2"	--	--	--	--	--	--
Diamètre entrée sortie	Ø mm	--	--	--	--	--		--	--	--	73,1	73,1	73,1	73,1	73,1	73,1
ECHANGEUR RECUPERATION CHALEUR PARTIELLE																
Diamètre entrée sortie – ISO228/1-G M	Ø	1"	--	1"	--	1"		--	1"	--	1 1/4"	--	1 1/4"	--	2"	2 x 1"

(1) Valeur Brute - Température eau glacée 12/7°C; 30/35°C au condenseur.
 (2) Valeur Brute - Température eau glacée 12/7°C; 30/35°C au condenseur et température eau récupération de chaleur 40/45°C.

(3) Niveau de pression sonore [Lpm] à 1m suivant ISO EN 3744
 (4) Niveau de puissance sonore [Lw] suivant ISO EN 9614 – 2

EWML 27 / 570 Spécifications Techniques

Taille		T 170 P4	T 175 P3	T 190 P4	T 200 P2	T 200 P2	T 220 P3	T 240 P4	T 290 P3	T 300 P4	T 340 P4	T 380 P4	T 460 P6	T 570 P6	
TAILLE															
Puissance Frigori que (1)	kW	200	199	214	229	227	270	276	331	347	403	446	534	670	
Puissance absorbée compresseurs	kW	45,8	49,8	54,3	53,4	53,3	62,4	65	79,3	83,2	95	107	124	161	
Intensité nominale de fonctionnement Compresseurs	A	88,9	91,5	95,8	95,2	95,5	113	121	142	150	170	190	224	287	
EVAPORATEUR															
Débit d'eau évaporateur	m /h	34,3	34,2	36,8	39,2	38,9	46,4	47,3	56,8	59,5	69,1	76,6	91,6	115	
Pertes de charge évaporateur	kPa	42	54	34	46	53	52	61	49	70	70	64	63	85	
CONDENSEUR															
Débit d'eau évaporateur	m /h	42,6	43,1	46,6	48,8	48,5	57,6	59	71,1	74,5	86,2	95,7	114	144	
Pertes de charge évaporateur	kPa	70	51	42	62	71	68	81	60	89	86	74	64	83	
RECUPERATION CHALEUR PARTIELLE (2)															
Puissance Calori que	kW	31,2	31,1	33,5	35,6	35,3	42,1	43	51,7	54,1	62,8	69,6	83,2	104	
Débit d'eau échangeur récupération	m /h	5,4	5,4	5,8	6,1	6,1	7,3	7,4	8,9	9,3	10,8	12	14,3	18	
Pertes de charge récupération	kPa	11	8	7,4	10,6	8,2	10,5	8,4	10	10,3	13,9	10,1	10,3	10,1	
COMPRESSEURS															
		SCROLL	SCROLL	SCROLL	SCROLL	SCROLL	SCROLL	SCROLL	SCROLL	SCROLL	SCROLL	SCROLL	SCROLL	SCROLL	
Quantité	n.	4	3	4	2	2	3	4	3	4	4	4	6	6	
Intensité maximale de fonctionnement	A	148	146	160	164	164	197	246	194	262	295	328	393	492	
Intensité de démarrage	A	333	369	345	466	466	441	584	418	507	597	630	637	794	
Nombre étages de puissance	n.	4	3	4	2	2	3	4	3	4	4	4	6	6	
EVAPORATEUR															
N.		1	1	1	1	1	1	1	1	1	1	1	1	1	
Volume d'eau	l	12,3	11,1	20,3	20,7	20,3	20,7	27	20,3	27,5	33,8	44,6	44,6	57,2	
Débit d'eau maximum	m /h	48	47,9	51,5	54,9	54,5	65	66,2	79,5	83,3	96,7	107,2	128,2	161	
CONDENSEUR															
N.		1	1	1	1	1	1	1	1	1	1	1	1	1	
Volume d'eau	l	12,3	11,1	20,3	20,3	21,2	22,5	23,9	30,6	29,3	33,8	41	51,8	56,3	
Débit d'eau maximum	m /h	59,6	60,3	65,2	68,3	67,9	80,6	82,6	99,5	104,3	120,7	134	159,6	201,6	
ECHANGEUR RECUPERATION CHALEUR PARTIELLE															
N.		2	1	2	1	2	1	2	1	2	2	2	2	2	
Volume d'eau	l	2 x 1,7	5,3	2 x 1,7	5,3	2 x 1,7	6,3	2 x 2,1	8	2 x 4,0	2 x 4,0	2 x 5,3	2 x 6,3	2 x 8,0	
Débit d'eau maximum	m /h	7,5	7,5	8,1	8,6	8,5	10,2	10,4	12,5	13	15,1	16,8	20	25,2	
REFRIGERANT															
		R410A	R410A	R410A	R410A	R410A	R410A	R410A	R410A	R410A	R410A	R410A	R410A	R410A	
Charge totale de réfrigérant (options exclues)	kg	17,8	16	23,9	22,4	22,8	23,1	24,7	30,3	31,6	31,1	48,1	49,5	62,4	
Nbre de circuits réfrigérants	n.	2	1	2	1	2	1	2	1	2	2	2	2	2	
TENSION D'ALIMENTATION 400V/3PH/50HZ															
V/Ph/Hz		400/3/50	400/3/50	400/3/50	400/3/50	400/3/50	400/3/50	400/3/50	400/3/50	400/3/50	400/3/50	400/3/50	400/3/50	400/3/50	
RATIOS EFFICACITE ENERGETIQUE(1)															
EER	kW/kW	4,37	4	3,94	4,29	4,26	4,33	4,25	4,17	4,17	4,24	4,17	4,31	4,16	
ESEER – Eurovent Standard		5,29	6,33	6,02	5,29	6,11	6,51	5,64	6,35	5,76	5,88	5,77	6,14	6,05	
IPLV – ARI Standard 550/590		5,76	6,73	6,8	5,62	6,49	6,92	6	6,75	6,13	6,25	6,14	6,53	6,43	
NIVEAUX SONORES															
Niveau de pression sonore moyen (Lpm) (4)	dB(A)	64	65,8	64	64	64	65,8	67	65,8	67	67	67	68,8	68,8	
Niveau de puissance sonore (Lw)	dB(A)	81	82,8	81	81	81	82,8	84,1	82,8	84,1	84,5	84,5	86,3	86,3	
DIMENSIONS															
Longueur	mm	1800	1800	1800	1800	1800	1800	1800	1800	1800	1800	1800	1800	1800	
Largeur	mm	1200	1200	1200	1200	1200	1200	1200	1200	1200	1800	1800	1800	1800	
Hauteur	mm	1740	1740	1740	1740	1740	1740	1740	1740	1740	1740	1740	1740	1740	
POIDS NET	KG	1130	1152	1315	1085	1115	1302	1545	1403	1590	1665	1775	2270	2300	
RACCORDEMENTS HYDRAULIQUES															
EVAPORATEUR / CONDENSEUR															
Diamètre entrée sortie – ISO228/1-G M	Ø	--	--	--	--	--	--	--	--	--	--	--	--	--	
Diamètre entrée sortie	Ø mm	73,1	73,1	88,9	88,9	88,9	88,9	88,9	88,9	88,9	88,9	88,9	88,9	88,9	
ECHANGEUR RECUPERATION CHALEUR PARTIELLE															
Diamètre entrée sortie – ISO228/1-G M	Ø	2 x 1 1/4"	2"	2 x 1 1/4"	2"	2 x 1 1/4"	2"	2 x 1 1/4"	2"	2 x 2"	2 x 2"	2 x 2"	2 x 2"	2 x 2"	

(1) Valeur Brute - Température eau glacée 12/7°C; 30/35°C au condenseur.

(2) Valeur Brute - Température eau glacée 12/7°C; 30/35°C au condenseur et température eau récupération de chaleur 40/45°C.

(3) Niveau de pression sonore [Lpm] à 1m suivant ISO EN 3744

(4) Niveau de puissance sonore [Lw] suivant ISO EN 9614 – 2

EWMH 27 / 570

Réversible

SCROLL



- > Puissance frigorifique de 23 à 670 kW
- > Puissance calorifique de 27 à 828 kW
- > Tailles = 33
- > Réfrigérant : R410A
- > EER jusqu'à 4,29
- > ESEER jusqu'à 6,63
- > COP jusqu'à 4,35

PRINCIPALES FONCTIONS

- > Pompe à chaleur (réversible sur le circuit frigorifique)
- > Compresseurs Scroll
- > Evaporateur à plaques brasées
- > Condenseur à plaques brasées

VERSIONS DISPONIBLES

- > Mono ou Bo-circuit
- > Récupération de chaleur partielle
- > Froid seul (voir gamme EWML)
- > En condenseur à distance froid seul (voir gamme EWML RC)
- > En condenseur à distance réversible (voir gamme EWMH RC)
- > Version basse température de sortie d'eau

Avantages du produit

- > Plug and play
- > Sortie eau condenseur jusqu'à 60°C
- > Régulation électronique communicante universelle, facilité de lecture et d'accès aux informations
- > Détendeur électronique en STD
- > Signal 0 10V pour pilotage vanne 2 voies au condenseur
- > Vannes de service au refoulement et ligne liquide
- > Certifiée Eurovent



Principaux accessoires et options

- Code
- 118 > Kit A fonctionnement basse température sortie eau glacée
 - 119 > Kit B fonctionnement basse température sortie eau glacée
 - 172 > Support caoutchoucs
 - 175 > Victaulic Connections
 - 450 > Desurchauffeur
 - 605 > Batterie de condenseurs pour cos phi 0,9 sur moteur compresseurs
 - 919 > Carte horloge
 - 923 > COM MBUS/JBUS carte série
 - 926 > LON carte série
 - 931 > BACnet Ethernet - SNMP - TCP/IP carte série
 - 932 > BACnet MS/TP carte série
 - 942 > Carte série pour modem GSM
 - 943 > Data logger
 - 1002 > Contrôle condensation avec vanne 2 voies

Outre ces options, veuillez consulter notre Département Commercial pour U » PTWVY[L X\SSL H\YL J\UÄN\YH[PVU V\ MVUJ[PVU UVU KtJYP[L JV TLL TPLU KPZWWUPLSL

Limites de fonctionnement froid / chaud

Valeurs indicatives. Les T° de fonctionnement sont influencées par une série de paramètres comme : conditions de fonctionnement, charge thermique, réglages, etc... Données à confirmer lors de la sélection.

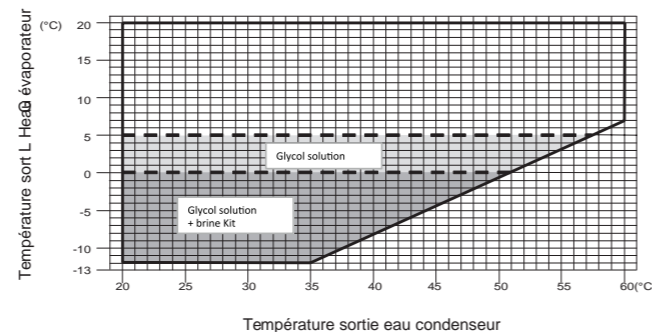

EWMH 27 / 570 Réversible SPÉCIFICATIONS TECHNIQUES

TAILLE		27.1	30.1	33.1	39.1	40.1	40.2	48.1
CONDITIONS ÉTÉ (1)								
Puissance Frigorifique (1)	kW	26,8	30,3	33,7	37,4	42,3	43,8	51,7
Puissance absorbée compresseurs	kW	6,3	7,1	8,1	10	11,3	11,3	13,1
Intensité nominale de fonctionnement Compresseurs	A	12,6	13,5	15,6	20,5	22,4	22,5	25,9
EVAPORATEUR (COTÉ INSTALLATION)								
Débit d'eau évaporateur	m/h	4,6	5,2	5,8	6,4	7,3	7,5	8,9
Pertes de charge évaporateur	kPa	55	56	50	37	46	28	47
CONDENSEUR								
Débit d'eau évaporateur	m/h	5,7	6,5	7,2	8,2	9,3	9,5	11,2
Pertes de charge évaporateur	kPa	69	63	64	47	57	38	57
CONDITIONS HIVER (2)								
Puissance Calorique (2)	kW	34,8	39,3	43,8	50,2	57,6	59,2	69,3
Puissance absorbée compresseurs	kW	8,1	9	10,3	12,5	14,3	14,4	16,8
Intensité nominale de fonctionnement Compresseurs	A	15	16,1	18,5	23,5	26,4	26,5	30,9
EVAPORATEUR (COTÉ INSTALLATION)								
Débit d'eau évaporateur	m/h	4,6	5,2	5,8	6,4	7,3	7,5	8,9
Pertes de charge évaporateur	kPa	42	42	37	25	30	20	31
CONDENSEUR								
Débit d'eau évaporateur	m/h	4,6	5,2	5,8	6,5	7,5	7,7	9
Pertes de charge évaporateur	kPa	47	48	42	31	38	22	38
RECUPERATION CHALEUR PARTIELLE (3)								
Puissance Calorique	kW	4,2	4,7	5,2	5,9	6,8	--	8,2
Débit d'eau échangeur récupération	m/h	0,7	0,8	0,9	1	1,2	--	1,4
Pertes de charge récupération	kPa	6,1	7,9	9,6	4,1	5,4	--	8
COMPRESSEURS								
Quantité	n.	1	1	1	1	2	2	2
Intensité maximale de fonctionnement	A	22	25	31	34	42	42	44
Intensité de démarrage	A	118	118	140	173	132	132	140
Nombre étages de puissance	n.	1	1	1	1	2	2	2
EVAPORATEUR (COTÉ INSTALLATION)								
Volume d'eau	l	2,8	2,8	2,8	3,1	3,1	3,6	3,1
Débit d'eau maximum	m/h	6,4	7,3	8,1	9	10,2	10,5	12,4
CONDENSEUR								
Volume d'eau	l	2,8	2,8	2,8	3,1	3,1	3,6	3,1
Débit d'eau maximum	m/h	8	9,1	10,1	11,5	13	13,4	15,7
ECHANGEUR RECUPERATION CHALEUR PARTIELLE								
Volume d'eau	l	0,4	0,4	0,4	0,6	0,6	--	0,6
Débit d'eau maximum	m/h	1	1,1	1,3	1,4	1,6	--	2
REFRIGERANT								
Charge totale de réfrigérant (options exclues)	kg	2,9	2,9	3	3,9	4,2	5	4,3
Nbre de circuits réfrigérants	n.	1	1	1	1	1	2	1
TENSION D'ALIMENTATION 400V/3PH/50HZ								
	V/Ph/Hz	400/3/50	400/3/50	400/3/50	400/3/50	400/3/50	400/3/50	400/3/50
RATIOS EFFICACITE ENERGETIQUE								
EER	kW/kW	4,24	4,27	4,17	3,76	3,74	3,88	3,95
COP	kW/kW	4,31	4,35	4,25	4,02	4,03	4,11	4,13
ESEER – Eurovent Standard		5,87	5,84	5,86	6,02	5,2	6,14	5,46
IPLV – ARI Standard 550/590		6,24	6,21	6,23	6,4	5,52	6,53	5,8
NIVEAUX SONORES								
Niveau de pression sonore moyen (Lpm) (4)	dB(A)	50	51	52	53	53	53	53
Niveau de puissance sonore (Lw)(5)	dB(A)	65,4	66,4	67,4	68,8	68,9	68,9	68,9
DIMENSIONS								
Longueur	mm	1000	1000	1000	1000	1200	1200	1200
Largeur	mm	650	650	650	650	750	750	750
Hauteur	mm	1400	1400	1400	1400	1700	1700	1700
POIDS NET								
	KG	263	266	275	288	445	455	455
RACCORDEMENTS HYDRAULIQUES								
EVAPORATEUR / CONDENSEUR								
Diamètre entrée sortie – ISO228/1-G M	Ø	1 1/2"	1 1/2"	1 1/2"	2"	2"	2"	2"
ECHANGEUR RECUPERATION CHALEUR PARTIELLE								
Diamètre entrée sortie – ISO228/1-G M	Ø	1"	1"	1"	1"	1"	--	1"

(1) Valeur Brute - Température eau glacée 12/7°C; 30/35°C au condenseur.
 (2) Valeur Brute - Température sortie eau chaude 45°C; température sortie eau glacée 15/10°C.
 (3) Valeur Brute - Température eau glacée 12/7°C; 30/35°C au condenseur et température eau récupération de chaleur 40/45°C.

(4) Niveau de pression sonore [Lpm] à 1m suivant ISO EN 3744
 (5) Niveau de puissance sonore [Lw] suivant ISO EN 9614 – 2

EWMH 27 / 570 Reversible SPÉCIFICATIONS TECHNIQUES

TAILLE		48.2	54.1	54.2	60.1	60.2	70.1	70.2		90.1	90.2	120.1	120.2	150.1	150.2	170.2	190.2	200.1	200.2	220.1	220.2	
CONDITIONS ÉTÉ (1)																						
Puissance Frigorifique (1)	kW	50,5	56,9	57,3	62,5	63,7	84,7	74,8		96,9	98,2	122	119	158	154	194	206	207	220	262	250	
Puissance absorbée compresseurs	kW	12,7	14,9	14,5	16,5	16,2	20,1	19,6		25,7	25,1	32,6	31,9	41,5	40,8	45,4	53,3	52,4	52,3	61,1	63,9	
Intensité nominale de fonctionnement Compresseurs	A	25,5	27,8	27,2	31,8	31,2	41,1	40,6		47,5	46,7	60	59,3	74,1	73,6	88	94	93,7	93,6	110	119	
EVAPORATEUR (COTÉ INSTALLATION)																						
Débit d'eau évaporateur	m/h	8,7	9,8	9,8	10,7	10,9	14,5	12,8		16,6	16,8	20,9	20,5	27	26,4	33,3	35,4	35,6	37,7	45	42,9	
Pertes de charge évaporateur	kPa	29	50	28	43	28	50	28		46	29	48	38	46	42	43	34	46	53	52	61	
CONDENSEUR																						
Débit d'eau évaporateur	m/h	11	12,4	12,4	13,7	13,8	18,2	16,4		21,2	21,3	26,7	26,2	34,5	33,8	41,5	45	45	47,1	55,9	54,3	
Pertes de charge évaporateur	kPa	38	60	37	51	36	60	37		52	36	53	47	45	47	69	42	62	71	68	81	
CONDITIONS HIVER (2)																						
Puissance Calorique (2)	kW	68	76,4	76,6	84	84,6	101	101		132	132	165	164	213	211	237	262	275	276	332	335	
Puissance absorbée compresseurs	kW	16,4	19,1	18,6	21,1	20,6	25,1	24,8		32,5	31,7	40,9	40,3	52	51,6	58,1	69,7	64,7	64,2	76,8	80,4	
Intensité nominale de fonctionnement Compresseurs	A	30,4	33,7	32,9	37,9	37,3	47,1	46,7		55,6	54,5	69,3	68,5	87,8	87,3	105	113	110	109	130	137	
EVAPORATEUR (COTÉ INSTALLATION)																						
Débit d'eau évaporateur	m/h	8,7	9,8	9,8	10,7	10,9	14,5	12,8		16,6	16,8	20,9	20,5	27	26,4	33,3	35,4	35,6	37,7	45	42,9	
Pertes de charge évaporateur	kPa	20	32	20	27	20	40	19		27	19	28	24	24	24	58	76	37	43	46	44	
CONDENSEUR																						
Débit d'eau évaporateur	m/h	8,9	9,9	10	10,8	11	13,1	13,1		17,1	17,3	21,4	21,2	27,8	27,4	30,9	33,2	36,2	36,4	43,9	43,8	
Pertes de charge évaporateur	kPa	23	40	22	35	22	41	23		37	23	39	31	38	33	45	28	43	44	49	50	
RECUPERATION CHALEUR PARTIELLE (3)																						
Puissance Calorique	kW	--	8,9	--	9,8	--	11,9	--		15,5	--	19,4	--	25,2	24,9	28	30,1	32,9	33	39,8	39,7	
Débit d'eau échangeur récupération	m/h	--	1,5	--	1,7	--	2	--		2,7	--	3,3	--	4,3	4,3	4,8	5,2	5,7	5,7	6,9	6,8	
Pertes de charge récupération	kPa	--	6,2	--	7,4	--	6,4	--		6,3	--	6,9	--	8,9	7	8,9	6	9	7,2	9,4	7,2	
COMPRESSEURS																						
		SCROLL	SCROLL	SCROLL	SCROLL	SCROLL	SCROLL	SCROLL		SCROLL	SCROLL	SCROLL	SCROLL	SCROLL	SCROLL	SCROLL	SCROLL	SCROLL	SCROLL	SCROLL	SCROLL	
Quantité	n.	2	2	2	2	2	2	2		2	2	2	2	2	2	4	4	2	2	3	4	
Intensité maximale de fonctionnement	A	44	50	50	62	62	68	68		80	80	97	97	131	131	148	160	164	164	197	246	
Intensité de démarrage	A	140	143	143	171	171	207	207		265	265	321	321	375	375	333	345	466	466	441	584	
Nombre étages de puissance	n.	2	2	2	2	2	2	2		2	2	2	2	2	2	4	4	2	2	3	4	
EVAPORATEUR (COTÉ INSTALLATION)																						
Volume d'eau	l	4,2	3,9	4,2	3,9	4,2	4,7	6,4		5,8	6,7	7,2	8,3	8,7	12,3	12,3	20,3	20,7	20,3	20,7	20,3	
Débit d'eau maximum	m/h	12,1	13,7	13,8	15	15,3	20,3	17,9		23,2	23,5	29,3	28,7	37,8	37	46,6	49,6	49,8	52,8	63	60,1	
CONDENSEUR																						
Volume d'eau	l	4,2	3,9	4,2	3,9	4,2	4,7	6,4		5,8	6,7	7,2	8,3	8,7	12,3	12,3	20,3	20,7	20,3	20,7	20,3	
Débit d'eau maximum	m/h	15,4	17,4	17,4	19,2	19,3	25,5	23		29,7	29,8	37,4	36,7	48,3	47,3	58,1	63	63	65,9	78,3	76	
ECHANGEUR RECUPERATION CHALEUR PARTIELLE																						
Volume d'eau	l	--	0,8	--	0,8	--	1	--		1,7	--	2,1	--	4	2	3,4	3,4	5,3	3,4	6,3	4,2	
Débit d'eau maximum	m/h	--	2,2	--	2,4	--	2,9	--		3,7	--	4,7	--	6,1	6	6,7	7,3	7,9	8	9,6	9,6	
REFRIGERANT																						
		R410A	R410A	R410A	R410A	R410A	R410A	R410A		R410A	R410A	R410A	R410A	R410A	R410A	R410A	R410A	R410A	R410A	R410A	R410A	
Charge totale de réfrigérant (options exclues)	kg	5,7	5,7	5,7	5,8	5,7	6,6	8,1		8,7	10,4	10,7	12,7	12,4	17	17,8	23,9	22,4	22,8	23,1	24,7	
Nbre de circuits réfrigérants	n.	2	1	2	1	2	1	2		1	2	1	2	1	2	2	2	1	2	1	2	
TENSION D'ALIMENTATION 400V/3PH/50HZ																						
	V/Ph/Hz	400/3/50	400/3/50	400/3/50	400/3/50	400/3/50	400/3/50	400/3/50		400/3/50	400/3/50	400/3/50	400/3/50	400/3/50	400/3/50	400/3/50	400/3/50	400/3/50	400/3/50	400/3/50	400/3/50	
RATIOS EFFICACITE ENERGETIQUE																						
EER	kW/kW	3,98	3,82	3,95	3,79	3,93	4,21	3,82		3,77	3,91	3,74	3,73	3,81	3,77	4,27	3,86	3,95	4,21	4,29	3,91	
COP	kW/kW	4,15	4	4,12	3,98	4,11	4,02	4,07		4,06	4,16	4,03	4,07	4,1	4,09	4,08	3,76	4,25	4,3	4,32	4,17	
ESEER – Eurovent Standard		6,43	5,38	6,15	5,09	5,79	5,45	6,3		5,2	5,96	5,13	5,99	5,1	6	5,46	6,63	5,17	6,01	6,37	5,53	
IPLV – ARI Standard 550/590		6,84	5,72	6,54	5,41	6,15	5,79	6,7		5,52	6,34	5,46	6,37	5,42	6,38	5,62	6,43	5,5	6,39	6,77	5,87	
NIVEAUX SONORES																						
Niveau de pression sonore moyen (Lpm) (4)	dB(A)	53	54	54	55	55	56	56		61	61	64	64	64	64	64	64	64	64	64	65,8	67
Niveau de puissance sonore (Lw)(5)	dB(A)	68,9	69,9	69,9	70,9	70,9	71,9	71,9		76,9	76,9	80,1	80,1	81	81	81	81	81	81	81	82,8	84,1
DIMENSIONS																						
Longueur	mm	1200	1200	1200	1200	1200	1200	1200		1200	1200	1200	1200	1800	1800	1800	1800	1800	1800	1800	1800	
Largeur	mm	750	750	750	750	750	750	750		750	750	750	750	1200	1200	1200	1200	1200	1200	1200	1200	
Hauteur	mm	1700	1700	1700	1700	1700	1700	1700		1700	1700	1700	1700	1740	1740	1740	1740	1740	1740	1740	1740	
POIDS NET	KG	470	465	480	470	495	475	506		730	770	785	800	1035	1040	1140	1345	1100	1135	1310	1570	
RACCORDEMENTS HYDRAULIQUES																						
EVAPORATEUR / CONDENSEUR																						
Diamètre entrée sortie – ISO228/1-G M	Ø	2"	2"	2"	2"	2"	2"	2"		--	--	--	--	--	--	--	--	--	--	--	--	
ECHANGEUR RECUPERATION CHALEUR PARTIELLE																						
Diamètre entrée sortie – ISO228/1-G M	Ø	--	--	--	--	--	--	--		73,1	73,1	73,1	73,1	73,1	73,1	73,1	88,9	88,9	88,9	88,9	88,9	

(1) Valeur Brute - Température eau glacée 12/7°C; 30/35°C au condenseur.
 (2) Valeur Brute - Température sortie eau chaude 45°C; température sortie eau glacée 15/10°C.

(3) Valeur Brute - Température eau glacée 12/7°C; 30/35°C au condenseur et température eau récupération de chaleur 40/45°C.

(4) Niveau de pression sonore [Lp] à 1m suivant ISO EN 3744.
 (5) Niveau de puissance sonore [Lw] suivant ISO EN 9614 – 2

EWMH 27 / 570 Reversible SPÉCIFICATIONS TECHNIQUES

TAILLE		290.1	300.2	340.2	380.2	460.2	570.2
CONDITIONS ÉTÉ (1)							
Puissance Frigorifique (1)	kW	328	313	364	405	482	606
Puissance absorbée compresseurs	kW	78,3	81,8	93,4	104	121	158
Intensité nominale de fonctionnement Compresseurs	A	140	147	168	187	219	282
EVAPORATEUR (COTÉ INSTALLATION)							
Débit d'eau évaporateur	m /h	56,3	53,7	62,6	69,5	82,7	104
Pertes de charge évaporateur	kPa	49	70	70	64	63	85
CONDENSEUR							
Débit d'eau évaporateur	m /h	70,3	68,4	79,3	88,2	105	132
Pertes de charge évaporateur	kPa	60	89	86	74	64	83
CONDITIONS HIVER (2)							
Puissance Calorique (2)	kW	413	420	488	539	646	817
Puissance absorbée compresseurs	kW	96,4	103	116	129	130	196
Intensité nominale de fonctionnement Compresseurs	A	164	175	197	220	260	333
EVAPORATEUR (COTÉ INSTALLATION)							
Débit d'eau évaporateur	m /h	56,3	53,7	62,6	69,5	82,7	104
Pertes de charge évaporateur	kPa	40	48	46	40	34	44
CONDENSEUR							
Débit d'eau évaporateur	m /h	54,5	54,6	63,9	70,5	88,9	107
Pertes de charge évaporateur	kPa	46	57	57	53	52	69
RECUPERATION CHALEUR PARTIELLE (3)							
Puissance Calorique	kW	49,4	49,5	57,9	63,9	80,6	96,9
Débit d'eau échangeur récupération	m /h	8,5	8,5	10	11	13,9	16,7
Pertes de charge récupération	kPa	9,1	8,6	11,8	8,5	9,6	8,7
COMPRESSEURS							
		SCROLL	SCROLL	SCROLL	SCROLL	SCROLL	SCROLL
Quantité	n.	3	4	4	4	6	6
Intensité maximale de fonctionnement	A	194	262	295	328	393	492
Intensité de démarrage	A	418	507	597	630	637	794
Nombre étages de puissance	n.	3	4	4	4	6	6
EVAPORATEUR (COTÉ INSTALLATION)							
Volume d'eau	l	27	27,5	33,8	44,6	44,6	57,2
Débit d'eau maximum	m /h	78,8	75,2	87,6	97,3	115,8	145,6
CONDENSEUR							
Volume d'eau	l	27	27,5	33,8	44,6	44,6	57,2
Débit d'eau maximum	m /h	98,4	95,8	111	123,5	147	184,8
ECHANGEUR RECUPERATION CHALEUR PARTIELLE							
Volume d'eau	l	8	8	8	10,6	12,6	16
Débit d'eau maximum	m /h	11,9	11,9	14	15,4	19,5	23,4
REFRIGERANT							
		R410A	R410A	R410A	R410A	R410A	R410A
Charge totale de réfrigérant (options exclues)	kg	30,3	31,6	31,1	48,1	49,5	62,4
Nbre de circuits réfrigérants	n.	1	2	2	2	2	2
TENSION D'ALIMENTATION 400V/3PH/50HZ							
	V/Ph/Hz	400/3/50	400/3/50	400/3/50	400/3/50	400/3/50	400/3/50
RATIOS EFFICACITE ENERGETIQUE							
EER	kW/kW	4,19	3,83	3,9	3,89	3,98	3,84
COP	kW/kW	4,28	4,08	4,21	4,18	4,97	4,17
ESEER – Eurovent Standard		6,23	5,65	5,75	5,66	6	5,93
IPLV – ARI Standard 550/590		6,62	6,01	6,12	6,02	6,38	6,31
NIVEAUX SONORES							
Niveau de pression sonore moyen (Lpm) (4)	dB(A)	65,8	67	67	67	68,8	68,8
Niveau de puissance sonore (Lw)(5)	dB(A)	82,8	84,1	84,5	84,5	86,3	86,3
DIMENSIONS							
Longueur	mm	1800	1800	1800	1800	1800	1800
Largeur	mm	1200	1200	1800	1800	1800	1800
Hauteur	mm	1740	1740	1740	1740	1740	1740
POIDS NET	KG	1390	1615	1710	1796	2270	2365
RACCORDEMENTS HYDRAULIQUES							
EVAPORATEUR / CONDENSEUR							
Diamètre entrée sortie – ISO228/1-G M	Ø	--	--	--	--	--	--
ECHANGEUR RECUPERATION CHALEUR PARTIELLE							
Diamètre entrée sortie – ISO228/1-G M	Ø	2"	2 x 2"	2 x 2"	2 x 2"	2 x 2"	2 x 2"

(1) Valeur Brute - Température eau glacée 12/7°C; 30/35°C au condenseur.
 (2) Valeur Brute - Température sortie eau chaude 45°C; température sortie eau glacée 15/10°C.

(3) Valeur Brute - Température eau glacée 12/7°C; 30/35°C au condenseur et température eau récupération de chaleur 40/45°C.
 (4) Niveau de pression sonore [LpM] à 1m suivant ISO EN 3744
 (5) Niveau de puissance sonore [Lw] suivant ISO EN 9614 – 2

EWML RC
27 / 570

Froid seul

SCROLL

CONDENSEUR DÉPORTÉ



- › Puissance frigorifique de 23 à 670 kW
- › Tailles = 33
- › Réfrigérant : R410A
- › EER jusqu'à 4,40
- › ESEER jusqu'à 6,51

PRINCIPALES FONCTIONS

- › Condenseur déporté
- › Compresseurs Scroll
- › Evaporateur à plaques brasées

VERSIONS DISPONIBLES

- › Mono ou Bo-circuit
- › Récupération de chaleur partielle
- › Pompe à chaleur réversible sur circuit frigorifique (voir gamme EWMH)
- › En condenseur à distance réversible (voir gamme EWMH RC)
- › Version basse température de sortie d'eau
- › Récupération de chaleur totale

Avantages du produit

- › Régulation électronique communicante universelle, facilité de lecture et d'accès aux informations
- › Détendeur électronique en STD
- › Vannes de service au refoulement et ligne liquide



Principaux accessoires et options

- Code
- 118 › Kit A fonctionnement basse température sortie eau glacée
 - 119 › Kit B fonctionnement basse température sortie eau glacée
 - 172 › Support caoutchoucs
 - 175 › Victaulic Connections
 - 178 › HR 100% Victaulic connections
 - 450 › Desurchauffeur
 - 451 › Récupération de chaleur totale
 - 605 › Batterie de condenseurs pour cos phi 0,9 sur moteur compresseurs
 - 919 › Carte horloge
 - 923 › COM MBUS/JBUS carte série
 - 926 › LON carte série
 - 931 › BACnet Ethernet - SNMP - TCP/IP carte série
 - 932 › BACnet MS/TP carte série
 - 942 › Carte série pour modem GSM
 - 943 › Data logger

Outre ces options, veuillez consulter notre Département Commercial pour U » PTWVY[L X\LSL H\YL JVuÄN\YH[PvU V\ MVUJ[PvU (KPZWWUPISL

POUR LES SPÉCIFICATIONS TECHNIQUES CF DE LA PAGE 91, POUR LES PERFORMANCES PROGRAMME DE SÉLECTION

EWMH RC 27 / 380

Réversible

SCROLL

CONDENSEUR DÉPORTÉ



- › Puissance frigorifique de 23 à 670 kW
- › Puissance calorifique de 27 à 828 kW
- › Tailles = 28
- › Réfrigérant : R410A
- › EER jusqu'à 4,29
- › ESEER jusqu'à 6,63
- › COP jusqu'à 4,35

PRINCIPALES FONCTIONS

- › Pompe à chaleur (réversible sur le circuit frigorifique)
- › Condenseur déporté
- › Compresseurs Scroll
- › Evaporateur à plaques brasées

VERSIONS DISPONIBLES

- › Mono ou Bi-circuit
- › Récupération de chaleur partielle
- › Froid seul (voir gamme EWML)
- › En condenseur à distance froid seul (voir gamme EWML RC)
- › En pompe à chaleur (voir gamme EWMH)
- › Version basse température de sortie d'eau

Avantages du produit

- › Condenseur déporté
- › Régulation électronique communicante universelle, facilité de lecture et d'accès aux informations
- › Détendeur électronique en STD
- › Vannes de service au refoulement et ligne liquide



Principaux accessoires et options

- Code
- 118 › Kit A fonctionnement basse température sortie eau glacée
 - 119 › Kit B fonctionnement basse température sortie eau glacée
 - 172 › Support caoutchoucs
 - 174 › EVP Victaulic connections
 - 450 › Desurchauffeur
 - 605 › Batterie de condenseurs pour cos phi 0,9 sur moteur compresseurs
 - 919 › Carte horloge
 - 923 › COM MBUS/JBUS carte série
 - 926 › LON carte série
 - 931 › BACnet Ethernet - SNMP - TCP/IP carte série
 - 932 › BACnet MS/TP carte série
 - 942 › Carte série pour modem GSM
 - 943 › Data logger

Outre ces options, veuillez consulter notre Département Commercial pour U » PTWVY[L X\LSSL H\YL JVUÄN\YH[PVU V\ MVUJ[PVU UVU KIJYP[L JVUÄN\YH[PVU V\ MVUJ[PVU KPZWWUPISL

POUR LES SPÉCIFICATIONS TECHNIQUES CF EWMH DE LA PAGE 97, POUR LES PERFORMANCES VOIR PROGRAMME DE SÉLECTION

EWSL K 190 / 660

Froid seul

VIS

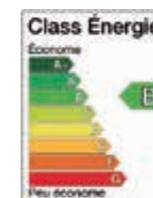

- › Puissance frigorifique de 186 à 655 kW
- › Tailles = 13
- › Réfrigérant : R134 A
- › EER jusqu'à 4,76
- › ESEER jusqu'à 5,25

PRINCIPALES FONCTIONS

- › Class B
- › MONO Compresseur VIS
- › Evaporateur à plaques brasées
- › Condenseur à plaques brasées
- › Modulation de puissance linéaire 25 ...100%

VERSIONS DISPONIBLES

- › Version basse température de sortie d'eau

Avantages du produit

- › Plug and play, fiable et robuste
- › Sortie eau évaporateur jusqu'à -12°C
- › Régulation électronique communicante universelle, facilité de lecture et d'accès aux informations
- › Détendeur électronique en STD
- › Entrée pour T° air ambiant
- › Vannes de service au refoulement et ligne liquide
- › Certifiée Eurovent
- › Limites de fonctionnement étendues



Principaux accessoires et options

- Code
- 118 › Kit A fonctionnement basse température sortie eau glacée
 - 119 › Kit B fonctionnement basse température sortie eau glacée
 - 171 › Plôts caoutchoucs antivibration (non montés)
 - 550 › Vanne d'isolement compresseurs sur ligne aspiration
 - 919 › Carte horloge
 - 923 › COM MBUS/JBUS carte série
 - 926 › LON carte série
 - 931 › BACnet Ethernet - SNMP - TCP/IP carte série
 - 932 › BACnet MS/TP carte série
 - 942 › Carte série pour modem GSM
 - 943 › Data logger

Outre ces options, veuillez consulter notre Département Commercial pour U » PTWVY[L X\LSSL H\YL JVUÄN\YH[PVU V\ MVUJ[PVU UVU KIJYP[L JVUÄN\YH[PVU V\ MVUJ[PVU KPZWWUPISL

Limites de fonctionnement froid - chaud

Valeurs indicatives. Les T° de fonctionnement sont influencées par une série de paramètres comme : conditions de fonctionnement, charge thermique, réglages, etc... Données à confirmer lors de la sélection.

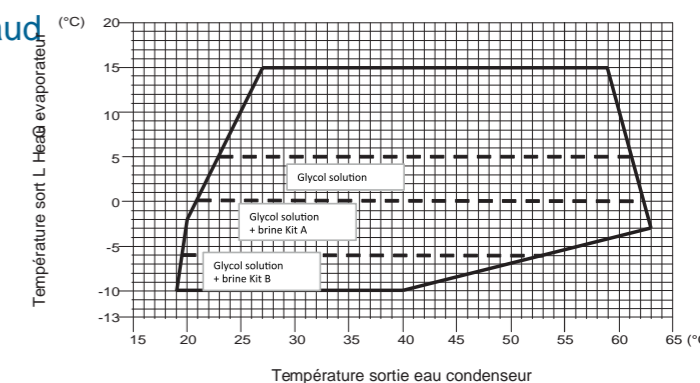

EWSL K 190 / 660^{rd set} SPÉCIFICATIONS TECHNIQUES

TAILLE		190.1	210.1	240.1	250.1	270.1	310.1	360.1	410.1	470.1	500.1	530.1	580.1	660.1
Puissance Frigori que (1)	kW	186	207	231	249	263	306	353	410	463	491	525	579	655
Puissance absorbée compresseurs	kW	39,1	43,5	48,7	52,3	55,7	65	74,7	86,8	98,7	106	111	123	138
Intensité nominale de fonctionnement Compresseurs	A	66	69,8	80,3	90,4	90,6	109	128	139	159	167	180	201	225
EVAPORATEUR														
Débit d'eau évaporateur	m /h	31,9	35,5	39,6	42,7	45,1	52,5	60,6	70,3	79,4	84,2	90,1	99,3	112
Pertes de charge évaporateur	kPa	18	22	20	18	27	31	32	33	35	32	31	28	19
CONDENSEUR														
Débit d'eau évaporateur	m /h	39	43,4	48,4	52,2	55,2	63	74	84	95	103	110	122	137
Pertes de charge évaporateur	kPa	6	5	5	5	7	7	8	8	10	11	11	9	9
COMPRESSEURS														
		TWIN SCREW	TWIN SCREW	TWIN SCREW	TWIN SCREW	TWIN SCREW	TWIN SCREW	TWIN SCREW	TWIN SCREW	TWIN SCREW	TWIN SCREW	TWIN SCREW	TWIN SCREW	TWIN SCREW
Quantité	n.	1	1	1	1	1	1	1	1	1	1	1	1	1
Intensité maximale de fonctionnement	A	102,5	117,8	134,8	144,1	165,2	183,4	207	237,1	267,9	283,7	307,7	354,8	398,8
Intensité de démarrage	A	280	351	495	495	646	361	361	374	453	543	595	703	783
Nombre étages de puissance	%	50...100	50...100	50...100	50...100	50...100	50...100	50...100	50...100	50...100	50...100	50...100	50...100	50...100
EVAPORATEUR														
N.		1	1	1	1	1	2	2	2	2	2	2	2	2
Volume d'eau	l	14	16	18	20	23	29	2x31	2x36	2x40	2x40	2x45	2x54	2x67
Débit d'eau maximum	m /h	32	37	42	47	53	68	74	84	95	95	105	126	158
CONDENSEUR														
N.		1	1	1	1	1	2	2	2	2	2	2	2	2
Volume d'eau	l	25	27	29	29	25	27	2x31	2x36	2x40	2x45	2x49	2x54	2x58
Débit d'eau maximum	m /h	58	63	68	68	58	63	74	84	95	105	116	126	137
REFRIGERANT														
		R134A	R134A	R134A	R134A	R134A	R134A	R134A	R134A	R134A	R134A	R134A	R134A	R134A
Charge totale de réfrigérant (options exclues)	kg	15	16	17	17	15	16	37	42	48	53	58	64	69
Nbre de circuits réfrigérants	n.	1	1	1	1	1	1	1	1	1	1	1	1	1
TENSION D'ALIMENTATION														
		400/3/50	400/3/50	400/3/50	400/3/50	400/3/50	400/3/50	400/3/50	400/3/50	400/3/50	400/3/50	400/3/50	400/3/50	400/3/50
RATIOS EFFICACITE ENERGETIQUE(1)														
EER	kW/kW	4,76	4,76	4,74	4,76	4,72	4,71	4,73	4,72	4,69	4,63	4,73	4,71	4,75
ESEER - Eurovent Standard		5,09	5,25	5,2	5,07	4,99	5,1	5,09	5,07	5	5,04	5,18	5,17	5,19
IPLV - ARI Standard 550/590		5,23	5,4	5,35	5,21	5,28	5,39	5,38	5,36	5,35	5,44	5,56	5,56	5,57
NIVEAUX SONORES														
Niveau de pression sonore moyen (Lpm) (2)	dB(A)	71	72	76	76	76	79	80	80	79	81	81	82	82
Niveau de puissance sonore (Lw) (3)	dB(A)	88,1	89,1	93,1	93,1	93,1	96,1	97,4	97,4	96,4	98,4	98,4	99,6	99,6
DIMENSIONS														
Longueur	mm	2500	2500	2500	2500	2500	2800	2800	2800	2800	2800	2800	3100	3100
Largeur	mm	600	600	600	600	600	700	700	700	700	700	700	700	700
Hauteur	mm	1790	1790	1790	1790	1790	1790	1790	1790	1790	1790	1790	1790	1790
POIDS NET														
KG		1399	1423	1465	1476	1689	1733	1750	2117	2151	2177	2233	2616	2663
RACCORDEMENTS HYDRAULIQUES														
EVAPORATEUR														
Diamètre entrée sortie	nxØ mm	88,9	88,9	88,9	88,9	88,9	88,9	2x88,9	2x88,9	2x88,9	2x88,9	2x88,9	2x88,9	2x88,9
CONDENSEUR														
Diamètre entrée sortie	nxØ mm	88,9	88,9	88,9	88,9	88,9	88,9	2x88,9	2x88,9	2x88,9	2x88,9	2x88,9	2x88,9	2x88,9

(1) Valeur Brute - Température eau glacée 12/7°C; 30/35°C au condenseur
 (2) Niveau de pression sonore [Lpm] à 1m suivant ISO EN 3744
 (3) Niveau de puissance sonore [Lw] suivant ISO EN 9614 – 2

EWSL A 410 / 1610

Froid seul

VIS CLASS A

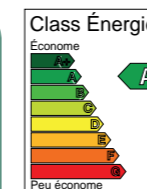

classA



- > Puissance frigorifique de 406 à 1604 kW
- > Tailles = 14
- > Réfrigérant : R134 A
- > EER jusqu'à 5,12
- > ESEER jusqu'à 5,72

PRINCIPALES FONCTIONS

- > classA
- > Compresseurs VIS
- > Evaporateur multitubulaire haute efficacité
- > Condenseur multitubulaire haute efficacité
- > Modulation de puissance linéaire 25 ...100%
- > 2 circuits frigorifiques

VERSIONS DISPONIBLES

- > Version basse température de sortie d'eau
- > Récupération de chaleur partielle

Avantages du produit

- > classA
- > 2 circuits frigorifiques
- > Plug and play, fiable et robuste
- > Sortie eau évaporateur jusqu'à -11°C
- > Régulation électronique communicante universelle, facilité de lecture et d'accès aux informations
- > Détendeur électronique en STD
- > Entrée pour T° air ambiant
- > Vannes de service au refoulement et ligne liquide
- > Certifiée Eurovent
- > Limites de fonctionnement étendues

Principaux accessoires et options

- Code
- 118 > Kit A fonctionnement basse température sortie eau glacée
 - 119 > Kit B fonctionnement basse température sortie eau glacée
 - 171 > Plôts caoutchoucs antivibration (non montés)
 - 450 > Desurchauffeur
 - 550 > Vanne d'isolement compresseurs sur ligne aspiration
 - 731 > Contrôleur de débit d'eau
 - 780 > Compartiment phonique
 - 919 > Carte horloge
 - 923 > COM MBUS/JBUS carte série
 - 926 > LON carte série
 - 931 > BACnet Ethernet - SNMP - TCP/IP carte série
 - 932 > BACnet MS/TP carte série
 - 942 > Carte série pour modem GSM
 - 943 > Data logger

Outre ces options, veuillez consulter notre Département Commercial pour U » P T W V Y [L X \ L S S L H \ [Y L J V U A N \ Y H [P V U V \ M V U J [P V U K P Z W V U P I S L

Limites de fonctionnement froid

Valeurs indicatives. Les T° de fonctionnement sont influencées par une série de paramètres comme : conditions de fonctionnement, charge thermique, réglages, etc... Données à confirmer lors de la sélection

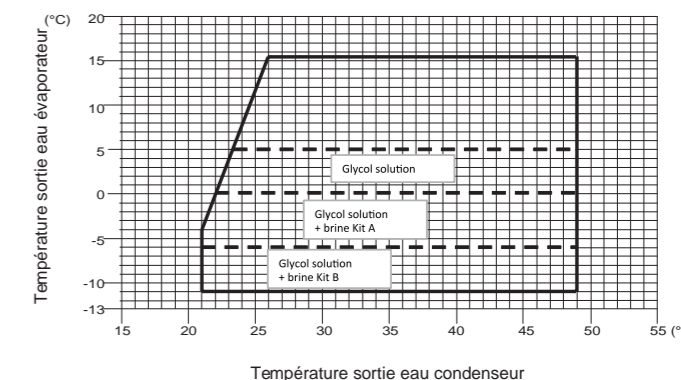

EWSL A 410 / 1610 Froid seul SPÉCIFICATIONS TECHNIQUES

TAILLE		410	460	510	540	610	700	790	940	1050	1110	1140	1310	1460	1610
FROID SEUL															
Puissance Frigor que (1)	kW	408	458	507	540	607	701	790	932	1041	1105	1139	1304	1453	1604
Puissance absorbée compresseurs	kW	80,6	90,2	99,9	106	120	137	156	184	206	217	224	256	286	317
Intensité nominale de fonctionnement Compresseurs	A	134	142	162	181	194	230	264	290	326	340	359	415	455	504
EVAPORATEUR															
Débit d'eau évaporateur	m/h	70	78,6	87	92,6	104	120	136	160	179	190	195	224	249	275
Pertes de charge évaporateur	kPa	12	18	19	21	24	16	13	19	26	27	23	28	36	45
CONDENSEUR															
Débit d'eau évaporateur	m/h	84,6	94,9	105	112	126	145	164	193	216	229	236	270	301	333
Pertes de charge évaporateur	kPa	10	13	16	1	22	21	25	19	21	25	23	19	19	22
RECUPERATION CHALEUR PARTIELLE (2)															
Puissance Calori que	kW	53	59,5	65,9	70,2	78,9	91,1	103	121	135	144	148	170	189	209
Débit d'eau échangeur récupération	m/h	9,1	10,3	11,3	12,1	13,6	15,7	17,7	20,9	23,3	24,8	25,5	29,2	32,5	35,9
Pertes de charge récupération	kPa	4,6	4,2	3,7	3,5	3,3	3,4	3,8	4,6	5,2	7,2	8,3	10,9	13,5	16,5
COMPRESSEURS															
Quantité	n.	2	2	2	2	2	2	2	2	2	2	2	2	2	2
Intensité maximale de fonctionnement	A	185,8	194,4	219,6	238,4	271,8	310,8	347,8	391,4	441,8	466,2	497,2	569,6	640,6	713,6
Intensité de démarrage	A	354,9	377,2	460,8	614,2	359,9	435,4	453,9	549,7	594,9	686,1	791,6	835,8	1023,3	1147,8
Nombre étages de puissance		25...100	25...100	25...100	25...100	25...100	25...100	25...100	25...100	25...100	25...100	25...100	25...100	25...100	25...100
EVAPORATEUR															
Volume d'eau	l	149	142	255	255	255	255	237	229	276	276	370	368	357	431
Débit d'eau maximum	m/h	95	100	127	127	127	127	154	172	172	172	220	245	267	312
CONDENSEUR															
Volume d'eau	l	78	78	99	99	99	99	109	109	135	135	155	171	182	210
Débit d'eau maximum	m/h	98	98	116	116	116	116	170	186	216	216	240	260	284	320
ECHANGEUR RECUPERATION CHALEUR PARTIELLE															
Volume d'eau	l	14,4	14,4	19,2	19,2	19,2	27	37	32	34	34	39	39	54	54
Débit d'eau maximum	m/h	37	37	37	37	37	37	37	67	67	67	67	67	67	67
REFRIGERANT															
Charge totale de réfrigérant (options exclues)	kg	65	65	155	155	155	155	142	136	130	130	121	180	176	172
Nbre de circuits réfrigérants	n.	2	2	2	2	2	2	2	2	2	2	2	2	2	2
TENSION D'ALIMENTATION															
400V/3PH/50HZ	V/Ph/Hz	400/3/50	400/3/50	400/3/50	400/3/50	400/3/50	400/3/50	400/3/50	400/3/50	400/3/50	400/3/50	400/3/50	400/3/50	400/3/50	400/3/50
RATIOS EFFICACITE ENERGETIQUE															
EER	kW/kW	5,06	5,08	5,08	5,09	5,06	5,12	5,06	5,07	5,05	5,09	5,08	5,09	5,08	5,06
ESEER – Eurovent Standard		5,41	5,34	5,68	5,72	5,12	5,19	5,16	5,08	5,06	5,16	5,04	5,04	5,1	4,99
IPLV – ARI Standard 550/590		5,72	5,42	5,77	6,04	5,44	5,51	5,49	5,37	5,34	5,46	5,17	5,18	5,24	5,12
NIVEAUX SONORES															
Niveau de pression sonore moyen (Lpm) (3)	dB(A)	74	74	74	79	79	79	82	82	82	82	82	84	84	84
Niveau de puissance sonore (Lw) (4)	dB(A)	91,8	91,8	91,8	96,8	96,8	97,6	100,6	100,6	101,2	101,2	101,2	103,6	103,6	103,6
DIMENSIONS															
Longueur	mm	3359,5	3359,5	3349,5	3349,5	3435	3514	3894	3894	3894	3932,5	3874	4273	4273	4352
Largeur	mm	975	975	1013	1013	1007	1060	1210	1210	1210	1218	1287	1284	1284	1284
Hauteur	mm	1498	1498	1618	1618	1740	1780	1888	1888	1888	1890	1975	2084	2084	2108
POIDS NET															
	KG	3237	3268	3498	3590	3720	3967	4071	4835	4949	5031	5549	6407	6537	6814
RACCORDEMENTS HYDRAULIQUES															
EVAPORATEUR															
Diamètre entrée sortie	Ømm	168,3	168,3	168,3	168,3	168,3	168,3	219,1	219,1	219,1	219,1	219,1	219,1	273	273
CONDENSEUR															
Diamètre entrée sortie – (ISO228/1)	n x Ø	2 x 3"	2 x 3"	2 x 3"	2 x 3"	2 x 3"	2 x 3"	2 x 3"	2 x 3"	2 x 3"	2 x 3"	--	--	--	--
Diamètre entrée sortie	n x Ømm	--	--	--	--	--	--	--	--	--	--	2 x 114,3	2 x 114,3	2 x 114,3	2 x 141,3
ECHANGEUR RECUPERATION CHALEUR PARTIELLE															
Diamètre entrée sortie – ISO228/ (ISO228/1)	n x Ø	2 x 2"	2 x 2"	2 x 2"	2 x 2"	2 x 2"	2 x 2"	2 x 2"	2 x 2"	2 x 2"	2 x 2"	2 x 2"	2 x 2"	2 x 2"	2 x 2"

(1) Valeur Brute - Température eau glacée 12/7°C; 30/35°C au condenseur.
 (2) Valeur Brute - Température eau glacée 12/7°C; 30/35°C au condenseur et température eau récupération de chaleur 40/45°C.
 (3) Niveau de pression sonore [Lpm] à 1m suivant ISO EN 3744
 (4) Niveau de puissance sonore [Lw] suivant ISO EN 9614 – 2

EWSL A+ 620 / 1180

Froid seul
VIS
CLASS A+

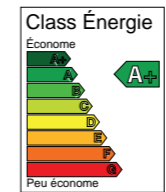

classA+



- › Puissance frigorifique de 620 à 1160 kW
- › Tailles = 7
- › Réfrigérant : R134 A
- › EER jusqu'à 5,61
- › ESEER jusqu'à 6,55

PRINCIPALES FONCTIONS

- › classA+
- › Compresseurs VIS
- › Evaporateur multitubulaire haute efficacité
- › Condenseur multitubulaire haute efficacité
- › Modulation de puissance linéaire 25 ...100%
- › 2 circuits frigorifiques

VERSIONS DISPONIBLES

- › Version basse température de sortie d'eau
- › Récupération de chaleur partielle

Avantages du produit

- › classA+
- › Très haut niveau de performance énergétique
- › 2 circuits frigorifiques
- › Plug and play, fiable et robuste
- › Sortie eau évaporateur jusqu'à -11°C
- › Régulation électronique communicante universelle, facilité de lecture et d'accès aux informations
- › Détendeur électronique en STD
- › Entrée pour T° air ambiant
- › Vannes de service au refoulement et ligne liquide
- › Certifiée Eurovent
- › Limites de fonctionnement étendues

Limites de fonctionnement froid

Valeurs indicatives. Les T° de fonctionnement sont influencées par une série de paramètres comme : conditions de fonctionnement, charge thermique, réglages, etc... Données à confirmer lors de la sélection.

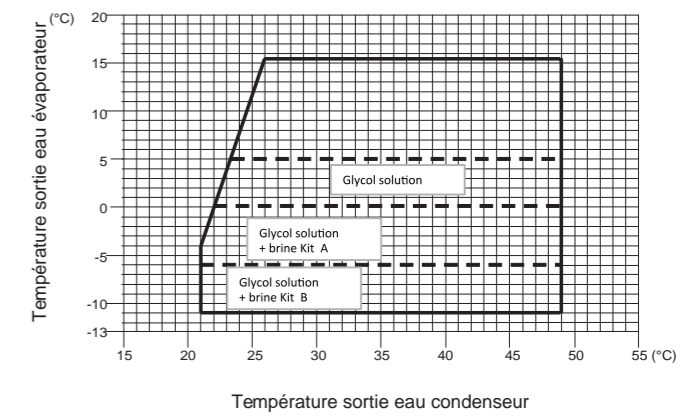

EWSL A+ 620 / 1180 FROID SEUL SPÉCIFICATIONS TECHNIQUES

TAILLE		620	720	820	970	1080	1150	1180
FROID SEUL (1)								
Puissance Frigorifique	kW	623	717	813	961	1064	1123	1160
Puissance absorbée compresseurs	kW	111	131	147	175	197	208	214
Intensité nominale de fonctionnement Compresseurs	A	179	218	251	277	317	328	347
EVAPORATEUR								
Débit d'eau évaporateur	m /h	107	123	140	165	183	193	199
Pertes de charge évaporateur	kPa	11	16	25	15	20	22	25
CONDENSEUR								
Débit d'eau évaporateur	m /h	127	147	166	197	218	230	238
Pertes de charge évaporateur	kPa	22	4	40	55	8	5	4
RECUPERATION CHALEUR PARTIELLE (2)								
Puissance Calorique	kW	81,1	93,2	106	125	138	146	151
Débit d'eau échangeur récupération	m /h	14	16	18,2	21,5	23,8	25,1	26
Pertes de charge récupération	kPa	3,4	3,5	4	4,9	5,4	7,4	8,6
COMPRESSEURS								
		TWIN-SCREW	TWIN-SCREW	TWIN-SCREW	TWIN-SCREW	TWIN-SCREW	TWIN-SCREW	TWIN-SCREW
Quantité	n.	2	2	2	2	2	2	2
Intensité maximale de fonctionnement	A	272	311	348	391	442	466	497
Intensité de démarrage	A	360	435	454	550	595	686	792
Nombre étages de puissance	%	25 ...100	25 ...100	25 ...100	25 ...100	25 ...100	25 ...100	25 ...100
EVAPORATEUR								
	N.	1	1	1	1	1	1	1
Volume d'eau	l	382	359	348	425	625	724	724
Débit d'eau maximum	m /h	208	241	265	385	407	440	440
CONDENSEUR								
	N.	2	2	2	2	2	2	2
Volume d'eau	l	267	213	297	342	297	342	366
Débit d'eau maximum	m /h	204	204	252	326	326	362	362
ECHANGEUR RECUPERATION CHALEUR PARTIELLE								
	N.	2	2	2	2	2	2	2
Volume d'eau	l	19,2	27	37	32	34	34	39
Débit d'eau maximum	m /h	37	37	37	67	67	67	67
REFRIGERANT								
		R134A	R134A	R134A	R134A	R134A	R134A	R134A
Charge totale de réfrigérant (options exclues)	kg	171	171	156	216	216	211	211
Nbre de circuits réfrigérants	n.	2	2	2	2	2	2	2
TENSION D'ALIMENTATION 400V/3PH/50HZ								
	V/Ph/Hz	400/3/50	400/3/50	400/3/50	400/3/50	400/3/50	400/3/50	400/3/50
RATIOS EFFICACITE ENERGETIQUE								
EER	kW/kW	5,61	5,47	5,53	5,49	5,4	5,4	5,42
ESEER - Eurovent Standard		6,14	6,18	6,16	6,1	6,13	6,18	5,98
IPLV - ARI Standard 550/590		6,55	6,53	6,54	6,46	6,45	6,52	6,2
NIVEAUX SONORES								
Niveau de pression sonore moyen (Lpm) (3)	dB(A)	79	79	82	82	82	82	82
Niveau de puissance sonore (Lw) (4)	dB(A)	96,8	96,8	97,6	97,6	97,6	98,2	98,2
DIMENSIONS								
Longueur	mm	3514	3514	3982	3818	3818	3818	3818
Largeur	mm	1060	1060	1057,5	1269	1269	1269	1269
Hauteur	mm	1770	1770	1770	1991	1991	1991	1991
POIDS NET								
	KG	4009	4051	4325	5439	5459	5565	5649
RACCORDEMENTS HYDRAULIQUES								
EVAPORATEUR								
Diamètre entrée sortie	Ømm	168,3	219,1	219,1	219,1	219,1	219,1	273
CONDENSEUR								
Diamètre entrée sortie- (ISO228/1)	Ø	3"	3"	3"	--	--	--	--
Diamètre entrée sortie	Ømm	--	--	--	114,3	114,3	114,3	114,3
ECHANGEUR RECUPERATION CHALEUR PARTIELLE								
Diamètre entrée sortie - ISO228/ (ISO228/1)	n x Ø	2 x 2"	2 x 2"	2 x 2"	2 x 2"	2 x 2"	2 x 2"	2 x 2"

(1) Valeur Brute - Température eau glacée 12/7°C; 30/35°C au condenseur.
 (2) Valeur Brute - Température eau glacée 12/7°C; 30/35°C au condenseur et température eau récupération de chaleur 40/45°C.

(3) Niveau de pression sonore [LpM] à 1m suivant ISO EN 3744
 (4) Niveau de puissance sonore [Lw] suivant ISO EN 9614 - 2

TERMINAUX EAU GLACÉE



FCW
Non carrossé

FCCW
Carrossé



CARACTÉRISTIQUES PRINCIPALES

- Puissances frigorifiques comprises entre 0,9 et 11 kW
- Combinable avec toute la gamme de refroidisseurs KRONO et ADVANCE.
- Configuration horizontale ou verticale
- Version carrossée ou sans carrosser
- 4 versions d'installation :
 - 3R : non carrossée à 2 tubes
 - FCCW 3R : carrossée à 2 tubes
 - FCW 3R+1 : non carrossée à 4 tubes
 - FCCW 3R+1 : carrossée à 4 tubes
- Différentes options d'aspiration ou de soufflage d'air :
 - FCCW : version V verticale
 - FCCW : version H horizontale
 - FCW : version V verticale
 - FCW : version H horizontale



Avantages du produit

Unités terminales d'eau pour le secteur hôtelier et tertiaire. Le fancoil FCW-FCCW est un terminal avec ventilateur centrifuge. Il se caractérise par son design moderne et permet l'installation dans n'importe quel environnement.

Options disponibles

ÉCONOMIE D'ÉNERGIE

- Moteur brushless DC

INSTALLATION GROUPE

- Moteurs surpuissants à 60 Pa
- Vanne 3 voies pour modèle 2 tubes
- Vanne de fermeture et de régulation pour modèle 2 tubes
- Vanne 3 voies pour modèle 4 tubes
- Vanne de fermeture et de régulation pour modèle 4 tubes
- Bac auxiliaire des condensats
- Base du support

RÉGULATION

- Thermostat électronique

7V\Y SLZ MVUJ[PVUZ]VPY ZLJ[PVU
,9tN\SH[PVU' n SH WHNL

Outre ces options, veuillez consulter notre Département Commercial pour U»PTWVY[L X\LSSL H\YL JUVAN\YH[PVU V\ MVUJ[PVU UVU KtJYP[L JVTI IREH KPZWWUPISL

Configurations possibles sortie/entrée d'air

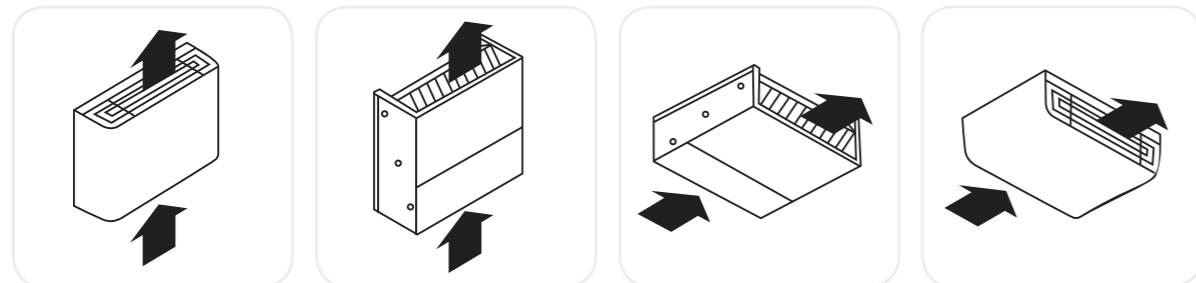

FCW 3R / FCCW 3R (2 tubes) CARACTÉRISTIQUES TECHNIQUES

MODÈLE		10	15	20	25	30	40
Puissance frigorifique eau	kW	0,9	1,3	2,2	2,5	3,1	3,5
Puissance frigorifique eau (*)	kW	0,9	1,7	2,5	2,8	3,9	4,4
Puissance frigorifique eau	T.R.	0,2	0,4	0,6	0,7	0,9	1,0
Puissance calorifique eau 50 °C	kW	1,3	1,9	2,6	3,3	3,7	4,5
Puissance calorifique eau 50°C (*)	kW	1,6	2,3	3,0	3,6	4,4	4,9
Puissance calorifique eau 70/60 °C	kW	2,2	3,2	4,4	5,5	6,2	7,5
Puissance absorbée	W	30	30	40	50	60	80
Alimentation (50 Hz ~)	V	230.1	230.1	230.1	230.1	230.1	230.1
Débit d'air (1)	m³/h	227	289	404	453	575	685
Débit d'air (*)	m³/h	277	410	533	530	811	815
Débit d'eau	l/h	148	220	373	435	535	662
Connexions d'eau	Ø (")	3/4	3/4	3/4	3/4	3/4	3/4
Pression sonore (2)	db(A)	37	36	35	38	38	43
Pression sonore (2) (*)	db(A)	50	56	50	52	56	57
Poids	Kg	15,6	18,9	23,7	23,9	27,7	27,9
Dimensions (hauteur x longueur x largeur) (2)	mm	480x660x225	480x860x225	480x1060x225	480x1060x225	480x1260x225	480x1260x225

MODÈLE		50	60	70	80	100	110
Puissance frigorifique eau	kW	4,1	5,6	6,9	8,0	10,0	11,0
Puissance frigorifique eau (*)	kW	5,4	7,2	7,5	8,7	-	-
Puissance frigorifique eau	T.R.	1,2	1,6	2,0	2,3	2,8	3,1
Puissance calorifique eau 50 °C	kW	5,1	6,7	8,1	10,1	13,1	13,3
Puissance calorifique eau 50°C (*)	kW	5,8	8,2	8,7	10,9	-	-
Puissance calorifique eau 70/60 °C	kW	8,6	11,3	13,7	16,9	22,0	23,8
Puissance absorbée	W	70	160	180	213	277	273
Alimentation (50 Hz ~)	V	230.1	230.1	230.1	230.1	230.1	230.1
Débit d'air (1)	m³/h	708	1058	1242	1356	2012	2003
Débit d'air (*)	m³/h	864	1513	1416	1505	-	-
Débit d'eau	l/h	745	961	1187	1376	1727	1898
Connexions d'eau	Ø (")	3/4	3/4	3/4	3/4	3/4	3/4
Pression sonore (2)	db(A)	43	49	55	54	58	57
Pression sonore (2) (*)	db(A)	58	68	68	66	-	-
Poids	Kg	32,7	38,0	38,5	50,0	58,5	59,0
Dimensions (hauteur x longueur x largeur) (2)	mm	585x1260x225	585x1460x225	585x1460x225	602x1660x257	602x1960x257	602x1960x257

FCW 3R+1/ FCCW 3R+1 (4 tubes) CARACTÉRISTIQUES TECHNIQUES

MODÈLE		10	15	20	25	30	40
Puissance frigorifique eau	kW	0,8	1,2	2,0	2,4	2,8	3,7
Puissance frigorifique eau (*)	kW	0,9	1,6	2,6	2,7	3,7	4,2
Puissance frigorifique eau	T.R.	0,2	0,3	0,5	0,7	0,8	1,0
Puissance calorifique eau 70/60 °C	kW	1,3	1,9	2,7	2,9	3,5	4,1
Puissance calorifique eau 70/60°C (*)	kW	1,6	2,3	3,2	3,2	4,2	4,5
Puissance absorbée	W	30	30	40	56	60	80
Alimentation (50 Hz ~)	V	230.1	230.1	230.1	230.1	230.1	230.1
Débit d'air (1)	m³/h	216	275	384	430	546	651
Débit d'air (*)	m³/h	264	391	507	503	770	775
Débit d'eau	l/h	144	212	358	409	509	635
Connexions d'eau	Ø (")	3/4	3/4	3/4	3/4	3/4	3/4
Pression sonore (2)	db(A)	36	38	35	38	37	44
Pression sonore (2) (*)	db(A)	50	56	50	52	56	57
Poids	Kg	15,6	18,9	23,7	23,9	27,7	27,9
Dimensions (hauteur x longueur x largeur) (2)	mm	480x660x225	480x860x225	480x1060x225	480x1060x225	480x1260x225	480x1260x225

MODÈLE		50	60	70	80	100	110
Puissance frigorifique eau	kW	4,5	2,4	6,6	7,7	9,7	10,7
Puissance frigorifique eau (*)	kW	5,2	6,8	7,2	8,4	-	-
Puissance frigorifique eau	T.R.	1,3	0,7	1,9	2,2	2,8	3,0
Puissance calorifique eau 70/60 °C	kW	5,0	6,2	7,7	8,4	10,1	11,4
Puissance calorifique eau 70/60°C (*)	kW	5,7	7,6	8,2	9,1	-	-
Puissance absorbée	W	78	160	180	182	273	273
Alimentation (50 Hz ~)	V	230.1	230.1	230.1	230.1	230.1	230.1
Débit d'air (1)	m³/h	673	1005	1180	1291	1916	1908
Débit d'air (*)	m³/h	821	1437	1345	1433	-	-
Débit d'eau	l/h	769	920	1130	1330	1673	1837
Connexions d'eau	Ø (")	3/4	3/4	3/4	3/4	3/4	3/4
Pression sonore (2)	db(A)	44	50	56	54	58	58
Pression sonore (2) (*)	db(A)	58	68	68	66	-	-
Poids	Kg	32,7	38,0	38,5	50,0	58,5	59,0
Dimensions (hauteur x longueur x largeur) (2)	mm	585x1260x225	585x1460x225	585x1460x225	602x1660x257	602x1960x257	602x1960x257

(1) Pression statique disponible 0 Pa

(2) Considérée 8,6 dB(A) inférieure par rapport à la puissance sonore dans un local de 90 m³ avec un temps de réverbération de 0,5 sec.

Données calculées à la vitesse maximum

(*) A vitesse 6: configurable sur commande

Options disponibles

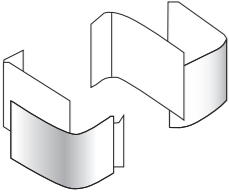
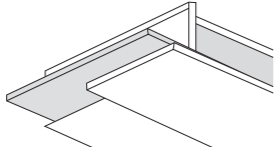
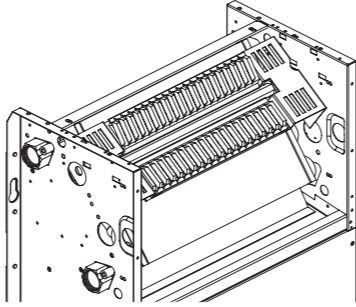
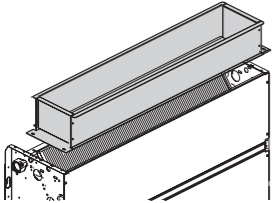
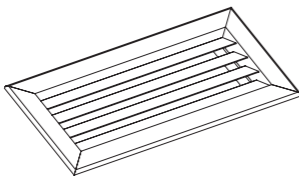
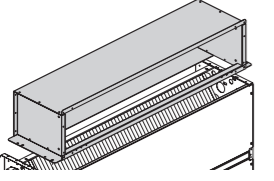
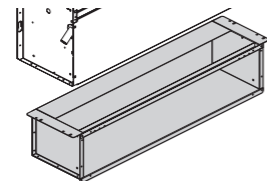
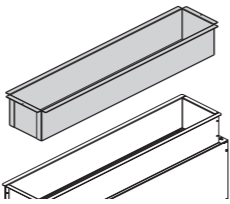
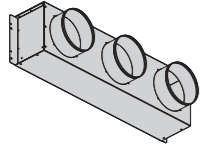
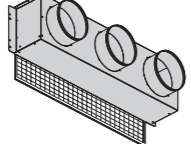
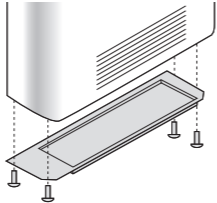
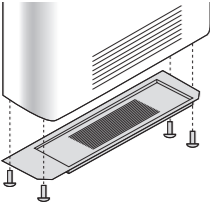
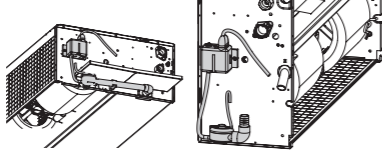
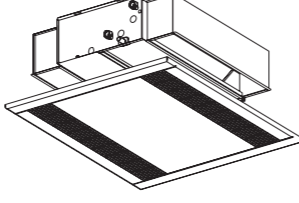
		
Kit supports fancoil	Bacs auxiliaires pour condensats	Batteries de chauffage par résistances électriques. Thermostat de sécurité compris (230-i)
		
Plénum de soufflage pour groupes sans carrosserie	Grilles de soufflage orientables pour groupes sans carrosserie	
		
Plénum de soufflage 90° pour groupe sans carrosserie	Plénum de retour pour groupes sans carrosserie	Extension pour plénum droit et à 90° pour groupes sans carrosserie
		
Plénum de soufflage tubulaire pour groupe sans carrosserie	Plénum de retour tubulaire avec ltre pour groupes sans carrosserie	Panneau inférieur peint sans grille pour groupes sans carrosserie
		
Panneau inférieur peint avec ltre et grille pour groupes avec carrosserie	Pompe à condensats	Panneau toit peint plus plénum de retour et de soufflage 90° pour groupes sans carrosserie

Options disponibles

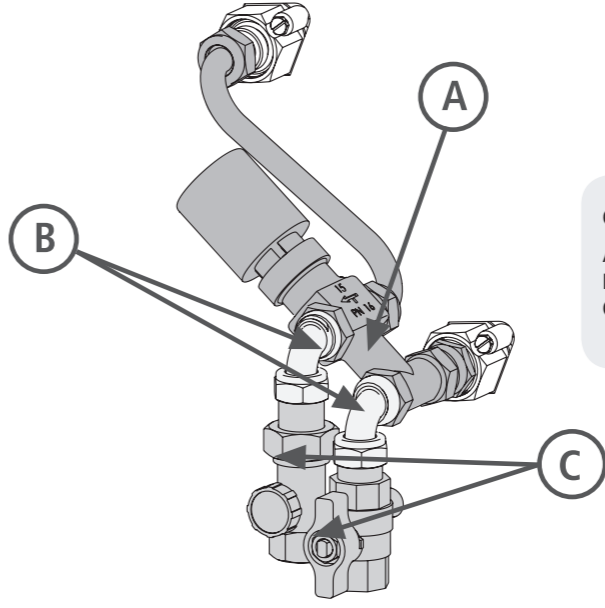

COMPOSANTS
 A. Vanne + actionneur
 B. Coudes de raccord
 C. Vanne de fermeture/régulation

IMPORTANT :
 Les coudes de raccord ne sont pas fournis avec les vannes. A commander séparément.

POUR MODÈLES	DESCRIPTION	Ø "
FCW 1-6	Système 2 tubes-3 voies	1/2
FCW 1-6	Système 2 tubes-3 voies ottantes à 3 points	1/2
FCW 1-6	Système 2 tubes-3 voies modulantes 0-10 V	1/2
FCW 1-6	Système 4 tubes-3 voies	1/2 - 1/2
FCW 1-6	Système 4 tubes-3 voies ottantes à 3 points	1/2 - 1/2
FCW 1-6	Système 4 tubes-3 voies modulantes 0-10 V	1/2 - 1/2
FCW 1-6	Système 2 tubes-2 voies	1/2
FCW 1-6	Système 2 tubes-3 voies ottantes à 3 points	1/2
FCW 1-6	Système 2 tubes-3 voies modulantes 0-10 V	1/2
FCW 1-6	Système 4 tubes-2 voies	1/2 - 1/2
FCW 1-6	Système 4 tubes-3 voies ottantes à 3 points	1/2 - 1/2
FCW 1-6	Système 4 tubes-3 voies modulantes 0-10 V	1/2 - 1/2
FCW 1-6	Vanne de fermeture/régulation débit. Système 2 tubes	1/2
FCW 1-6	Vanne de fermeture/régulation débit. Système 4 tubes	1/2 - 1/2
FCW 1-6	2 vannes de fermeture. Système 2 tubes	1/2
FCW 1-6	2 vannes de fermeture. Système 4 tubes	1/2 - 1/2
FCW 1-6	Coudes raccord. Système 2 tubes	-
FCW 1-6	Coudes raccord. Système 4 tubes	-
FCW 70-90	Système 2 tubes-3 voies	3/4
FCW 70-90	Système 2 tubes-3 voies ottantes à 3 points	3/4
FCW 70-90	Système 2 tubes-3 voies modulantes 0-10 V	3/4
FCW 70-90	Système 4 tubes-3 voies	3/4 - 3/4
FCW 70-90	Système 4 tubes-3 voies ottantes à 3 points	3/4 - 3/4
FCW 70-90	Système 4 tubes-3 voies modulantes 0-10 V	3/4 - 3/4
FCW 70-90	Système 2 tubes-2 voies	3/4
FCW 70-90	Système 2 tubes-2 voies ottantes à 3 points	3/4
FCW 70-90	Système 2 tubes-3 voies modulantes 0-10 V	3/4
FCW 70-90	Système 4 tubes-2 voies	3/4 - 3/4
FCW 70-90	Système 4 tubes-2 voies ottantes à 3 points	3/4 - 3/4
FCW 70-90	Système 4 tubes-3 voies modulantes 0-10 V	3/4 - 3/4
FCW 70-90	Vanne de fermeture/régulation débit. Système 2 tubes	3/4
FCW 70-90	Vanne de fermeture/régulation débit. Système 4 tubes	3/4 - 3/4
FCW 70-90	2 vannes de fermeture. Système 2 tubes	3/4
FCW 70-90	2 vannes de fermeture. Système 4 tubes	3/4 - 3/4
FCW 70-90	Coudes raccord. Système 2 tubes	-
FCW 70-90	Coudes raccord. Système 4 tubes	-

POUR MODÈLES	DESCRIPTION	Ø "
FCW 100-120	Système 2 tubes-3 voies	1
FCW 100-120	Système 2 tubes-3 voies ottantes à 3 points	1
FCW 100-120	Système 2 tubes-3 voies modulantes 0-10 V	1 - 3/4
FCW 100-120	Système 4 tubes-3 voies	1 - 3/4
FCW 100-120	Système 4 tubes-3 voies ottantes à 3 points	1 - 3/4
FCW 100-120	Système 4 tubes-3 voies modulantes 0-10 V	1
FCW 100-120	Système 2 tubes-2 voies	1
FCW 100-120	Système 2 tubes-2 voies ottantes à 3 points	1
FCW 100-120	Système 2 tubes-3 voies modulantes 0-10 V	1 - 3/4
FCW 100-120	Système 4 tubes-2 voies	1 - 3/4
FCW 100-120	Système 4 tubes-2 voies ottantes à 3 points	1 - 3/4
FCW 100-120	Système 4 tubes-3 voies modulantes 0-10 V	1
FCW 100-120	Vanne de fermeture/régulation débit. Système 2 tubes	1 - 3/4
FCW 100-120	Vanne de fermeture/régulation débit. Système 4 tubes	1
FCW 100-120	2 vannes de fermeture. Système 2 tubes	1 - 3/4
FCW 100-120	2 vannes de fermeture. Système 4 tubes	-
FCW 100-120	Coudes raccord. Système 2 tubes	-
FCW 100-120	Coudes raccord. Système 4 tubes	-

Autres accessoires

- Sortie d'air extérieur
- Panneau de fermeture arrière pour groupes avec carrosserie
- Grilles de soufflage pour groupes sans carrosserie
- Autres accessoires : veuillez consulter le département commercial

FKW

Avec commande à infrarouges

FKWS

Sans commande à infrarouges



CARACTÉRISTIQUES PRINCIPALES

- > Puissances frigorifiques comprises entre 2,4 et 7,6 kW
- > 2 versions :
 - FKW (avec commande à infrarouges propre)
 - FKWS (sans commande et prêt pour être installé avec une commande murale)
- > 2 dimensions : 580x580 et 835x835 mm
- > Filtre extractible. Facile d'entretien
- > Vannes non installées. Fournies séparément
- > Pompe de vidange des condensats intégrée
- > Tubes de raccord fournis séparément



Options disponibles

ÉCONOMIE D'ÉNERGIE

- > Vanne 3 voies pour modèle 2 tubes
- > Vanne de fermeture et de régulation pour modèle 2 tubes
- > Coudes de raccord pour installation 2 tubes
- > Vanne 3 voies pour modèle 4 tubes
- > Vanne de fermeture et de régulation pour modèle 4 tubes
- > Coudes de raccord pour installation 4 tubes

RÉGULATION

- > Thermostat électronique mural

7V\Y SLZ MVUJ[PVUZ]VPY ZLJ[PVU
_9tN\SH[PVU] n SH WHNL

Outre ces options, veuillez consulter notre Département Commercial pour
U » PTWVY[L X\LSSL H\YL JUVAN\YH[PVU V\ MVUJ[PVU UVU KtJYP[L JVTTL t[HU]
KPZVWUPLSL

FKW Modèle avec commande à infrarouges **FKWS** Modèle sans commande. Installation à 4 tubes **SPÉCIFICATIONS TECHNIQUES**

MODÈLE		41	42	43	44
Puissance frigorifique eau 7/12° C	kW	1,9	2,8	3,5	4,4
Puissance frigorifique eau 7/12° C	T.R.	0,5	0,8	1,0	1,3
Puissance calorifique eau 60/70 °C	kW	1,9	2,8	3,5	4,4
Alimentation (50 Hz ~)	V	230.1	230.1	230.1	230.1
Connexions eau batterie standard	Ø (")	3/4	3/4	3/4	3/4
Connexions eau batterie auxiliaire	Ø (")	1/2	1/2	1/2	1/2
Pression sonore (1)	db(A)	50	50	53	55
Poids	Kg	23,5	24,5	24,5	24,5
Dimensions (longueur x hauteur x largeur)	mm	580x580x280+23	580x580x280+23	580x580x280+23	580x580x280+23
MODÈLE		51	52	53	54
Puissance frigorifique eau 7/12° C	kW	4,3	5,0	5,5	6,1
Puissance frigorifique eau 7/12° C	T.R.	1,2	1,4	1,5	1,7
Puissance calorifique eau 70/60 °C	kW	5,9	6,6	7,3	8,6
Alimentation (50 Hz ~)	V	230.1	230.1	230.1	230.1
Connexions eau batterie standard	Ø (")	3/4	1	1	1
Connexions eau batterie auxiliaire	Ø (")	1/2	3/4	3/4	3/4
Pression sonore (1)	db(A)	47	49	52	52
Poids	Kg	37	43	43	45
Dimensions (longueur x hauteur x largeur)	mm	835x835x240+60	835x835x305+60	835x835x305+60	835x835x305+60

(1) Considérée 8,6 dB(A) inférieure par rapport à la puissance sonore dans un local de 90 m³ avec un temps de réverbération de 0,5 sec. Données calculées à la vitesse maximum

FKW Modèle avec commande à infrarouges **FKWS** Modèle sans commande. Installation à 2 tubes **SPÉCIFICATIONS TECHNIQUES**

MODÈLE		21	22	23	24
Puissance frigorifique eau 7/12° C	kW	2,4	2,8	3,3	4,5
Puissance frigorifique eau 7/12° C	T.R.	0,7	0,8	0,9	1,3
Puissance calorifique eau 50 °C	kW	3,4	3,8	4,5	5,3
Alimentation (50 Hz ~)	V	230.1	230.1	230.1	230.1
Connexions eau batterie standard	Ø (")	3/4	3/4	3/4	3/4
Pression sonore (1)	db(A)	50	50	53	55
Poids	Kg	23,5	24,5	24,5	24,5
Dimensions (longueur x hauteur x largeur)	mm	580x580x280+23	580x580x280+23	580x580x280+23	580x580x280+23
MODÈLE		31	32	33	34
Puissance frigorifique eau 7/12° C	kW	5,6	6,4	7,1	7,6
Puissance frigorifique eau 7/12° C	T.R.	1,6	1,8	2,0	2,2
Puissance calorifique eau 50 °C	kW	7,3	7,3	8,0	8,3
Alimentation (50 Hz ~)	V	230.1	230.1	230.1	230.1
Connexions eau batterie standard	Ø (")	3/4	1	1	1
Pression sonore (1)	db(A)	47	49	52	52
Poids	Kg	37	43	43	45
Dimensions (longueur x hauteur x largeur)	mm	835x835x240+60	835x835x305+60	835x835x305+60	835x835x305+60

FPW FanCoil Mural



CARACTÉRISTIQUES PRINCIPALES

- > Puissances frigorifiques comprises entre 1,5 et 4,0 kW
- > Facile d'entretien
- > Vannes intégrées au groupe
- > 4 versions :
 - FPW (avec commande à infrarouges propre)
 - FPWS (sans commande et prêt pour être installé avec une commande murale)
 - FPW+V3 (avec commande à infrarouges et avec vanne à 3 voies)
 - FPW+V3 (sans commande à infrarouges et avec vanne à 3 voies)

Avantages du produit

Solutions pour de faible nécessité avec un emplacement difficile. Le fancoil mural est un terminal de traitement d'air ambiant, aussi bien en hiver qu'en été. Il offre un design attrayant et un excellent confort, avec un niveau de bruit minimum.

FPW SPÉCIFICATIONS TECHNIQUES

MODÈLE		20	25	35	40
Puissance frigorifique (1)	kW	2,0	2,4	3,3	4,0
Puissance frigorifique (1)	T.R.	0,6	0,7	0,9	1,1
Puissance calorifique (2)	kW	2,6	3,0	4,4	4,9
Puissance calorifique (3)	kW	4,4	5,0	7,5	8,3
Puissance absorbée	W	29	29	48	51
Alimentation (50 Hz ~)	V	230.1	230.1	230.1	230.1
Débit d'eau	l/h	336	409	573	686
Connexions d'eau	Ø (")	1/2	1/2	1/2	1/2
Pression sonore (4)	db(A)	45	45	45	48
Dimensions (largeur x longueur x hauteur)	mm	880x298x205	990x305x210	1172x360x220	1172x360x220
Poids	Kg	11,5	12,4	19	20,5

(1) Entrée d'eau 7 °C, sortie d'eau 12° C. Température d'air 27° C bulbe sec, 19° C bulbe humide
 (2) Entrée d'eau 50 °C. Température d'air 20 °C
 (3) Entrée d'eau 60/70 °C. Température d'air 20 °C
 (4) Considérée 8,6 dB(A) inférieure par rapport à la puissance sonore dans un local de 90 m3 avec un temps de réverbération de 0,5 sec.
 Données calculées à la vitesse maximum
 Pression statique disponible 0 Pa

BHW Climatiseurs faible encombrement

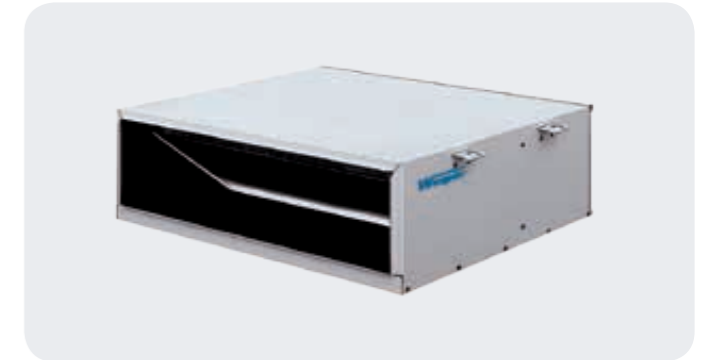

CARACTÉRISTIQUES PRINCIPALES

- > Puissances frigorifiques comprises entre 4,5 et 25 kW
- > Facile d'entretien
- > Adaptabilité maximum aux besoins de l'installation

Options disponibles

- QUALITÉ D'AIR**
- > Filtre gravimétrique sur retour G4
- NIVEAU SONORE**
- > Double isolement thermo-acoustique
- INSTALLATION GROUPE**
- > Alimentation 60Hz et tensions 230, 208, etc.
 - > Tableau avec contact ventilateur, relais therm. et magnétothermique
 - > Moteurs potentialisés (selon les modèles)
 - > Raccords côté opposé
 - > Plénum soufflé grille
 - > Plénum soufflé tubulaire (selon les modèles)
 - > Isolement thermo-acoustique classe M0
 - > Filtre ignifuge classe M0
 - > Batteries de chauffage pour eau chaude
 - > Batterie complémentaire pour fonctionnement à 4 tubes

Avantages du produit

Applications souples et adaptables pour installations d'eau. Les unités fancoil type faible encombrement sont équipées d'un échangeur construit avec des tubes en cuivre et des ailettes en aluminium. Ventilateurs centrifuges actionnés par des moteurs à trois vitesses.

- > Batteries de résistances pour chauffage électrique auxiliaire
- > Batteries prétraitées anticorrosion
- > Filtre avec sortie inférieure
- > Filtre adaptable
- > Interrupteur général
- > Prête pour montage vertical

ENTRETIEN

- > Détecteur de litres encrassés
- > Filtre gainable

RÉGULATION

- > Préparation pour Hydrofan
- > Signalisation des alarmes
- > Détection des fumées
- > Marche/arrêt à distance

Outre ces options, veuillez consulter notre Département Commercial pour
 U » PTWVY[L X\LSSL H\YL JVUÄN\YH[PVU V\ MVUJ[PVU KPZWWUPI SL

7V\Y SLZ MVUJ[PVUZ]VPY Z
 ,9tN\SH[PVU' n SH WHNL

BHW SPÉCIFICATIONS TECHNIQUES

MODÈLE		174	205	358	410
Puissance frig. temp. eau 7° C	Vit. I-II-III (kW)	3,1 - 4,1 - 4,5	4,4 - 5,0 - 5,3	6,0 - 5,9 - 8,9	7,9 - 9,1 - 10,8
Puissance cal. temp. eau 50 °C	Vit. I-II-III (kW)	4,5 - 5,8 - 6,3	6,4 - 7,1 - 7,5	8,6 - 9,7-11,9	11,1 - 12,6 - 14,9
Puissance cal. temp. eau 70 °C	Vit. I-II-III (kW)	7,6 - 9,8 - 10,7	10,8 - 12,1 - 12,7	14,6 - 16,5 - 20,1	18,8 - 21,4 - 25,2
Puissance totale absorbée	kW	0,2	0,3	0,5	0,6
Voltage (50 Hz~)	V	230.1	230.1	230.1	230.1
Débit d'eau vit. I-II-III	l/h	530 - 690 - 760	760 - 850 - 895	1030 - 1180 - 1440	1360 - 1560 - 1850
Débit d'air vit. I-II-III	m³/h	600 - 900 - 1050	950 - 1130 - 1220	1100 - 1340 - 1850	1400 - 1700 - 2200
Pression disponible vit. I-II-III	mmca	2 - 2,5 - 3	2,5 - 3 - 4	6 - 7 - 8	6 - 7,5 - 8
Connexion d'eau	Ø (")	3/4	3/4	3/4	3/4
Dimensions (largeur x longueur x hauteur)	mm	829x791x219	829x791x258	915x791x285	915x791x315
Poids net	Kg	30	34	44	45

MODÈLE		515	720	724
Puissance frig. temp. eau 7° C	Vit. I-II-III (kW)	12,2 - 13,9 - 15,3	20,2	25,0
Puissance cal. temp. eau 50 °C	Vit. I-II-III (kW)	16,1 - 18,2 - 19,7	26,5	32,7
Puissance cal. temp. eau 70 °C	Vit. I-II-III (kW)	27,2 - 30,8 - 33,5	44,8	55,5
Puissance totale absorbée	kW	0,6	0,8	1,6
Voltage (50 Hz~)	V	230.1	230.1	230.1
Débit d'eau vit. I-II-III	l/h	2090-2360-2565	3365	4190
Débit d'air vit. I-II-III	m³/h	2200-2600-2900	3850	5200
Pression disponible vit. I-II-III	mmca	3 - 4 - 5,5	5	5
Connexion d'eau	Ø (")	1	1 1/4	1 1/4
Dimensions (largeur x longueur x hauteur)	mm	1200x826x352	1350x900x412	1350x900x412
Poids net	Kg	62	80	80

BSW

FanCoil Haute Pression



CARACTÉRISTIQUES PRINCIPALES

- Puissances frigorifiques comprises entre 3,6 et 50,6 kW
- Haute pression disponible : à partir de 105 Pa
- Modèle standard sans filtre. Filtre EU3 optionnel
- 2 versions : BSW H (installation horizontale) et BSW V (installation verticale)
- Facile d'entretien

Avantages du produit

Applications souples et adaptables pour installations en eau. Les unités fancoil pour conduits sont conçues afin d'être installées dans des faux plafonds, grâce à leur faible hauteur.

Options disponibles

QUALITÉ D'AIR

- Filtre à air

INSTALLATION GROUPE

- Vanne 3 voies pour modèle 2 tubes
- Vanne de fermeture et de régulation pour modèle 2 tubes
- Coudes de raccord pour installation 2 tubes
- Vanne 3 voies pour modèle 4 tubes
- Vanne de fermeture et de régulation pour modèle 4 tubes
- Coudes de raccord pour installation 4 tubes
- Batterie d'eau chaude
- Batterie électrique
- Bac condensats

RÉGULATION

- Thermostat électronique mural

7V\Y SLZ MVUJ[PVUZ]VPY ZLJ[PVU
.9tN\SH[PVU' n SH WHNL

Outre ces options, veuillez consulter notre Département Commercial pour
U » PTWVY[L X\LSSL H\YL JVUÄN\YH[PVU V\ MVUJ[PVU UVU KtJYP[L JVTTL t[HU]
KPZWWUPI SL

BSW H/BSW V (2 tubes) SPECIFICATIONS TECHNIQUES

MODÈLE		10	20	30	40
Puissance frigorifique (1)	kW	3,8	7,1	9,2	10,6
Puissance frigorifique (1)	T.R.	2,8	5,7	8,5	11,4
Puissance calorifique (2)	kW	5,0	8,6	11,3	12,9
Puissance maximum absorbée	W	155	195	325	355
Alimentation (50 Hz ~)	V	230.1	230.1	230.1	230.1
Débit d'air	m³/h	895	1423	1951	2131
Pression disponible	Pa	105	105	135	135
Débit d'eau	l/h	606,5	1092,2	1489,1	1684,3
Connexions d'eau	Ø (")	1/2	1/2	3/4	3/4
Pression sonore (3)	db(A)	59,4	57,4	61,4	60,4
Dimensions (longueur x hauteur x largeur) H	mm	650x300x533	1000x300x533	1100x325x533	1340x325x533
Dimensions (longueur x hauteur x largeur) V	mm	738x330x603	1088x330x603	1188x355x623	1428x355x623
Poids	Kg	28	36	41	46

BSW H/BSW V (2 tubes) SPECIFICATIONS TECHNIQUES

MODÈLE		50	60	70
Puissance frigorifique (1)	kW	13,1	27,8	50,6
Puissance frigorifique (1)	T.R.	3,7	7,9	14,4
Puissance calorifique (2)	kW	17,0	32,9	60,9
Puissance maximum absorbée	W	525	1300	2400
Alimentation (50 Hz ~)	V	230.1	230.1	230.1
Débit d'air	m³/h	3002	4678	9250
Pression disponible	Pa	205	260	260
Débit d'eau	l/h	1945,0	4234,6	7802,1
Connexions d'eau	Ø (")	1	1 1/4	1 1/2
Pression sonore (3)	db(A)	66,4	69,4	72,4
Dimensions (longueur x hauteur x largeur) H	mm	1340x375x533	1341x675x853	2028x675x853
Dimensions (longueur x hauteur x largeur) V	mm	1428x405x723	1481x703x1294	2168x703x1294
Poids	Kg	57	117	192

(1) Entrée d'eau 7° C, sortie d'eau 12 °C. Température d'air 27 °C bulbe sec, 19 °C bulbe humide

(2) Entrée d'eau 50 °C. Température d'air 20 °C

(3) Considérée 8,6 dB(A) inférieure par rapport à la puissance sonore dans un local de 90 m3 avec un temps de réverbération de 0,5 sec.

Données calculées à la vitesse maximum

BSW H/BSW V (4 tubes) SPECIFICATIONS TECHNIQUES

MODÈLE		10	20	30	40
Puissance frigorifique (1)	kW	3,6	7,0	9,0	9,6
Puissance frigorifique (1)	T.R.	1,0	2,0	2,6	2,7
Puissance calorifique (2)	kW	4,2	7,0	9,2	10,6
Puissance maximum absorbée	W	155	195	325	355
Alimentation (50 Hz ~)	V	230.1	230.1	230.1	230.1
Débit d'air	m³/h	795	1353	1850	2025
Pression disponible	Pa	95	90	120	120
Débit d'eau	l/h	606,5	1092,2	1489,1	1684,3
Connexions d'eau	Ø (")	1/2	1/2	3/4	3/4
Pression sonore (3)	db(A)	60,4	57,4	61,4	61,4
Dimensions (longueur x hauteur x largeur) H	mm	650x300x533	1000x300x533	1100x325x533	1340x325x533
Dimensions (longueur x hauteur x largeur) V	mm	738x330x603	1088x330x603	1188x355x623	1428x355x623
Poids	Kg	28	36	41	46

MODÈLE		50	60	70
Puissance frigorifique (1)	kW	13,6	24,9	45,5
Puissance frigorifique (1)	T.R.	3,9	7,1	12,9
Puissance calorifique (2)	kW	12,7	38,8	70,2
Puissance maximum absorbée	W	525	1300	2400
Alimentation (50 Hz ~)	V	230.1	230.1	230.1
Débit d'air	m³/h	3036	4445	8788
Pression disponible	Pa	180	220	220
Débit d'eau	l/h	1945,0	4234,6	7802,1
Connexions d'eau	Ø (")	1	1 1/4	1 1/2
Pression sonore (3)	db(A)	64,4	69,4	72,4
Dimensions (longueur x hauteur x largeur) H	mm	1340x375x533	1341x675x853	2028x675x853
Dimensions (longueur x hauteur x largeur) V	mm	1428x405x723	1481x703x1294	2168x703x1294
Poids	Kg	57	117	192

(1) Entrée d'eau 7 °C, sortie d'eau 12 °C. Température d'air 27 °C bulbe sec, 19 °C bulbe humide

(2) Entrée d'eau 60/70 °C. Température d'air 20 °C

Options disponibles

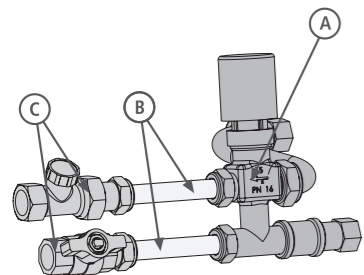

COMPOSANTS

- A. Vanne + actionneur
- B. Tube d'interconnexion
- C. Vanne de fermeture/régulation

IMPORTANT :

Les coudes de raccord ne sont pas fournis avec les vannes. A commander séparément.

Vannes, installation à 2 et 4 tubes

MODÈLE VANNE	BSW 10 Ø (")	BSW 20 Ø (")	BSW 30 A 50 Ø (")	BSW 60 Ø (")	BSW 70 Ø (")
Système à 2 tubes - 3 voies	1/2	3/4	1	1 1/2	2
Système à 2 tubes - 3 voies ottantes à 3 points	1/2	3/4	1	1 1/2	2
Système à 2 tubes - 3 voies modulantes 0-10 V	1/2	3/4	1	1 1/2	2
Système à 4 tubes - 3 voies	1/2 - 1/2	3/4 - 1/2	1 - 3/4	1 1/2 - 1 1/2	2 - 1 1/2
Système à 4 tubes - 3 voies ottantes à 3 points	1/2 - 1/2	3/4 - 1/2	1 - 3/4	1 1/2 - 1 1/2	2 - 1 1/2
Système à 4 tubes - 3 voies modulantes 0-10 V	1/2 - 1/2	3/4 - 1/2	1 - 3/4	1 1/2 - 1 1/2	2 - 1 1/2
Système à 2 tubes - 2 voies	1/2	3/4	1	1 1/2	2
Système à 2 tubes - 2 voies ottantes à 3 points	1/2	3/4	1	1 1/2	2
Système à 2 tubes - 2 voies modulantes 0-10 V	1/2	3/4	1	1 1/2	2
Système à 4 tubes - 2 voies	1/2 - 1/2	3/4 - 1/2	1 - 3/4	1 1/2 - 1 1/2	2 - 1 1/2
Système à 4 tubes - 2 voies ottantes à 3 points	1/2 - 1/2	3/4 - 1/2	1 - 3/4	1 1/2 - 1 1/2	2 - 1 1/2
Système à 4 tubes - 2 voies modulantes 0-10 V	1/2 - 1/2	3/4 - 1/2	1 - 3/4	1 1/2 - 1 1/2	2 - 1 1/2
Vanne de fermeture/régulation débit. Système à 2 tubes	1/2	3/4	1	1 1/2	2
Vanne de fermeture/régulation débit. Système à 4 tubes	1/2 - 1/2	3/4 - 1/2	1 - 3/4	1 1/2 - 1 1/2	2 - 1 1/2
2 vannes de fermeture. Système à 2 tubes	1/2	3/4	1	1 1/2	2
2 vannes de fermeture. Système à 4 tubes	1/2 - 1/2	3/4 - 1/2	1 - 3/4	1 1/2 - 1 1/2	2 - 1 1/2
Tube d'interconnexion pour système à 2 tubes	-	-	-	-	-
Tube d'interconnexion pour système à 4 tubes	-	-	-	-	-

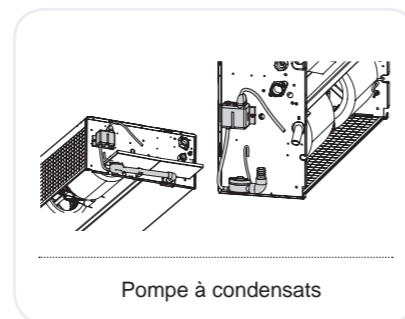
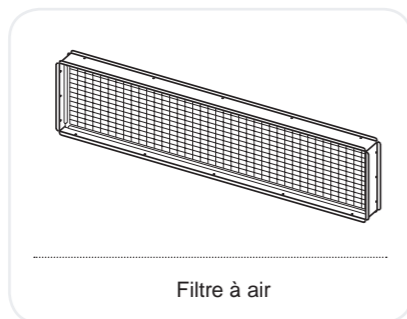
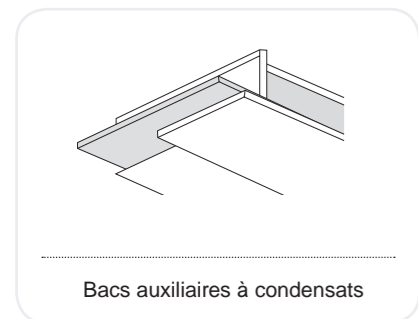

Batteries auxiliaires eau chaude 1r pour systèmes de 4t

Pour modèles	kW
BSW 10	4,2
BSW 20	7
BSW 30	9,2
BSW 40	10,5
BSW 50	14
BSW 60	38,8
BSW 70	70,2

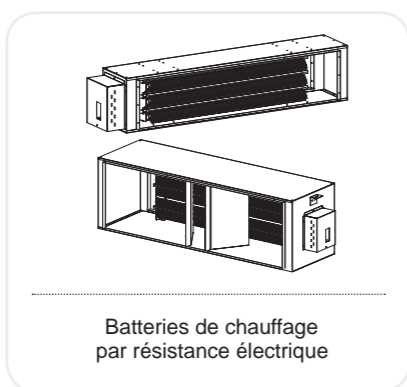

Batteries de chauffage par résistance électrique

Pour modèles	kW
BSW 10	3
BSW 10	4,5
BSW 20	6
BSW 20	6
BSW 30	9
BSW 30	9
BSW 40	9
BSW 40	9
BSW 50	12
BSW 50	12
BSW 60	12
BSW 60	18
BSW 70	18
BSW 70	24

Autres accessoires optionnels

- > Batteries 4r
- > Batteries 5r
- > Batteries 6r
- > Sorties renouvellement d'air
- > Plénum de soufflage
- > Plénum de retour

EHW

Climatiseurs horizontaux



CARACTÉRISTIQUES PRINCIPALES

- > Puissances frigorifiques comprises entre 18 et 110 kW
- > Débits d'air allant jusqu'à 18000 m³/h
- > Intégrables au système Hydrofan
- > Possibilité de montage à l'extérieur

Avantages du produit

Applications souples et adaptables pour installations à eau. La série EHW est composée de groupes conçus à n de compléter et d'optimiser la climatisation avec des systèmes hydroniques. Ils sont équipés d'un échangeur construit avec des tubes en cuivre et des ailettes en aluminium et ventilateurs centrifuges actionnés par des moteurs à travers des poulies.

Options disponibles

ÉCONOMIE D'ÉNERGIE

- > Possibilité de module de mélange pour free cooling à trois sorties
- > Ventilation radiale EC

QUALITÉ D'AIR

- > Filtre gravimétrique sur retour G4
- > Filtre opacimétrique sur retour classe
- > F6 à F9 (combinable avec un G4 ou Fx+Fy)

NIVEAU SONORE

- > Double isolement thermo-acoustique

INSTALLATION GROUPE

- > Magnétothermiques dans l'armoire électrique
- > Alimentation de 60Hz et tensions 230, 208, etc. (Selon les modèles)
- > Kit pour l'installation à l'intempérie
- > Moteurs potentialisés
- > Filtre ignifuge classe M0
- > Isolement thermo-acoustique classe M0
- > Raccords côté opposé

> Guides sur la base

- > Souf age air évap. horizontale
- > Batteries de chauffage pour l'eau chaude
- > Batteries de chauffage pour un usage sur système 4 tubes
- > Batteries de résistances pour chauffage électrique auxiliaire
- > Batteries prétraitées anticorrosion
- > Prête pour la dépose

ENTRETIEN

- > Détecteur de litres encrassés
- > Filtre gainable

RÉGULATION

- > Manœuvre pour Hydrofan
- > Signalisation des alarmes
- > Détection des fumées
- > Marche/arrêt à distance
- > Armoire électrique indépendante

7V\Y SLZ MVUJ[PVUZ]VPY
,9tN\SH[PVU' n SH WHNL

Outre ces options, veuillez consulter notre Département Commercial pour U » PTWVY[L X\LSSL H\YL JVUÄN\YH[PVU V\ MVUJ[PVU KPZWWUPI SL

Con gurations possibles sortie/entrée d'air → standard → optionnel

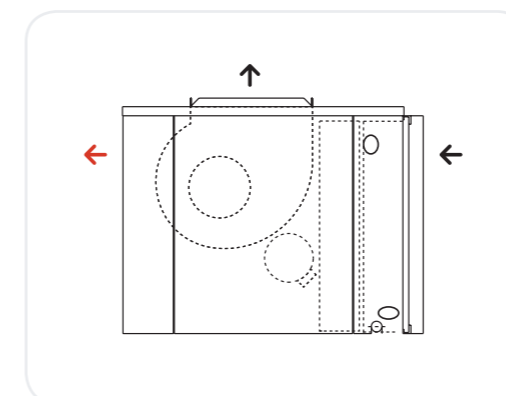

EHWSPÉCIFICATIONS TECHNIQUES

MODÈLE		518	725	830	1036	1042	1250
Puissance frigorifique temp. eau 7 °C	kW	18,0	25,0	30,0	36,0	42,0	50,0
Puissance frigorifique temp. eau 50 °C	kW	26,7	36,0	32,9	50,0	57,7	69,9
Puissance frigorifique temp. eau 85 °C	kW	59,3	79,2	94,2	110,0	127,0	145,0
Puissance frigorifique temp. eau 7 °C	T.R.	5,1	7,1	8,5	10,2	11,9	14,2
Puissance frigorifique temp. eau 50 °C	T.R.	7,6	10,2	9,4	14,2	16,4	19,9
Puissance frigorifique temp. eau 85 °C	T.R.	16,9	22,5	26,8	31,3	36,1	41,2
Puissance totale absorbée	kW	0,6	0,8	1,1	0,8	1,1	1,5
Alimentation (50 Hz ~)	V	230.3 ou 400.3+N	230.3 ou 400.3+N	230.3 ou 400.3+N	230.3 ou 400.3+N	230.3 ou 400.3+N	230.3
Débit d'eau	l/s	2978	4637	5381	6028	6841	7753
Débit d'air	m³/h	3500	4200	5200	5500	6500	8200
Pression disponible	mmca	8,0	10,5	7,4	10,8	8,0	7,0
Connexions d'eau	Ø (")	1 1/4	1 1/2	1 1/2	2	2	2
Dimensions (longueur x largeur x hauteur)	mm	1085x750x580	1130x900x650	1130x900x650	1700x870x650	1700x870x650	1700x870x650
Poids net	Kg	108	150	150	214	214	217
MODÈLE		1657	2069	2476	3097	35110	
Puissance frigorifique temp. eau 7° C	kW	57,0	69,0	76,0	97,0	110,0	
Puissance frigorifique temp. eau 50 °C	kW	82,8	100,0	110,0	132,0	155,0	
Puissance frigorifique temp. eau 85° C	kW	183,0	220,0	241,0	290,0	342,0	
Puissance frigorifique temp. eau 7° C	T.R.	16,2	19,6	21,6	27,6	31,3	
Puissance frigorifique temp. eau 50 °C	T.R.	23,5	28,4	31,3	37,5	44,1	
Puissance frigorifique temp. eau 85° C	T.R.	52,0	62,6	68,5	82,5	97,2	
Puissance totale absorbée	kW	2,2	3,0	3,0	4,0	4,0	
Alimentation (50 Hz ~)	V	230.3 ou 400.3+N	230.3 ou 400.3+N	230.3 ou 400.3+N	230.3 ou 400.3+N	230.3 ou 400.3+N	
Débit d'eau	l/s	9676	11776	12829	15534	17575	
Débit d'air	m³/h	9500	11200	12500	14800	18000	
Pression disponible	mmca	11,3	14,5	15,0	18,0	20,5	
Connexions d'eau	Ø (")	2	2	2	2 1/2	2 1/2	
Dimensions (longueur x largeur x hauteur)	mm	2000x937x747	2600x980x752	2600x980x752	2800x1050x915	2800x1050x915	
Poids net	Kg	291	356	356	452	558	

CLW
Climatiseurs
verticaux



CARACTÉRISTIQUES PRINCIPALES

- › Puissances frigorifiques comprises entre 7,6 et 47,6 kW
- › Débits d'air allant jusqu'à 8200 m³/h
- › Intégrables au système Hydrofan
- › Possibilité de montage à l'extérieur

Avantages du produit

Applications souples et adaptables pour installations à eau. La série CLW est composée de groupes conçus afin de compléter et d'optimiser la climatisation avec des systèmes hydroniques. Ils sont équipés d'un échangeur construit avec des tubes en cuivre et des ailettes en aluminium et ventilateurs centrifuges à pression disponible.

Options disponibles

ÉCONOMIE D'ÉNERGIE

- › Possibilité de boîte de mélanges avec servo
- › Démarrage soft start du ventilateur
- › Ventilation radiale EC

QUALITÉ D'AIR

- › Filtre gravimétrique sur retour G4
- › Filtre opacimétrique sur retour classe F6 à F9 (combinable avec un G4 ou Fx+Fy)

NIVEAU SONORE

- › Double isolement thermo-acoustique

INSTALLATION GROUPE

- › Magnétothermiques dans l'armoire électrique
- › Alimentation de 60Hz et tensions de 230, 208, etc. (Selon les modèles)
- › Kit pour l'installation à l'intempérie
- › Moteurs potentialisés
- › Filtre ignifuge classe M0
- › Isolement thermo-acoustique classe M0
- › Raccords côté opposé
- › Guides sur la base

- › Soufflage air évap. horizontale
- › Batteries de chauffage pour l'eau chaude
- › Batteries de chauffage pour un usage sur système 4 tubes
- › Batteries de résistances pour chauffage électrique auxiliaire
- › Batteries prétraitées anticorrosion
- › Prête pour la dépose
- › Grille d'aspiration

ENTRETIEN

- › Détecteur de litres encrassés
- › Filtre gainable

RÉGULATION

- › Manœuvre pour Hydrofan
- › Signalisation des alarmes
- › Détection des fumées
- › Marche/arrêt à distance
- › Armoire électrique indépendante

7 V \ Y SLZ MVUJ [PVUZ] V P Y
, 9 t N \ S H [P V U ' n S H W H N L

Outre ces options, veuillez consulter notre Département Commercial pour
U » P T W V Y [L X \ L S S L H \ Y L J V U Ä N \ Y H [P V U V \ M V U J [P V U
K P Z W V U P I S L

Con configurations possibles sortie/entrée d'air → standard → optionnel

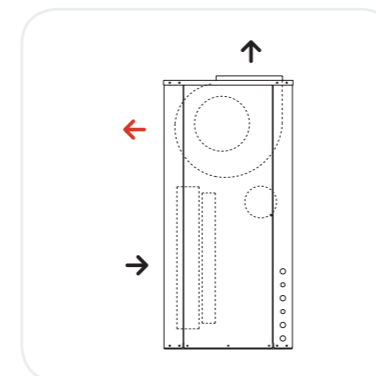

CLWSPÉCIFICATIONS TECHNIQUES

MODÈLE		270	412	515	720	824
Puissance frigorifique temp. eau 7 °C	kW	7,6	14,0	15,6	18,6	22,4
Puissance calorifique temp. eau 50 °C	kW	11,7	20,7	23,5	27,9	29,2
Puissance calorifique temp. eau 85 °C	kW	25,8	45,6	51,8	61,4	64,0
Puissance frigorifique temp. eau 7 °C	T.R.	2,2	4,0	4,4	5,3	6,4
Puissance calorifique temp. eau 50 °C	T.R.	3,3	5,9	6,7	7,9	8,3
Puissance calorifique temp. eau 85 °C	T.R.	7,3	13,0	14,7	17,5	18,2
Puissance totale absorbée	kW	0,3	0,5	0,6	0,8	0,4
Alimentation (50 Hz ~)	V	230.1	230.1 - 400.3+N	230.3 - 400.3+N	230.3 - 400.3+N	230.3 - 400.3+N
Débit d'eau	L/h	1 314	2 411	2 684	3 193	3 859
Débit d'air	m³/h	1 900	2 801	3 500	4 200	3 500
Pression disponible	Pa	100	50	150	135	100
Connexions d'eau	Ø (")	3/4	1	1	1 1/4	1 1/2
Dimensions (longueur x largeur x hauteur)	mm	697x500x1000	697x500x1000	757x500x1100	1152x600x1200	1152x600x1200
Poids net	Kg	45	71	94	115	151
MODÈLE		830	1036	1042	1250	
Puissance frigorifique temp. eau 7 °C	kW	29,5	36,7	41,0	47,6	
Puissance calorifique temp. eau 50 °C	kW	40,1	48,6	55,7	66,9	
Puissance calorifique temp. eau 85 °C	kW	88,0	107,0	122,0	147,0	
Puissance frigorifique temp. eau 7 °C	T.R.	8,4	10,4	11,7	13,5	
Puissance calorifique temp. eau 50 °C	T.R.	11,4	13,8	15,8	19,0	
Puissance calorifique temp. eau 85 °C	T.R.	2,1	3,7	4,2	5,0	
Puissance totale absorbée	kW	1,1	0,8	1,1	1,5	
Alimentation (50 Hz ~)	V	230.3 - 400.3+N	230.3 - 400.3+N	230.3 - 400.3+N	230.3 - 400.3+N	
Débit d'eau	L/h	5 079	6 313	7 052	8 191	
Débit d'air	m³/h	5 200	5 500	6 500	8 200	
Pression disponible	Pa	100	85	75	85	
Connexions d'eau	Ø (")	1 1/2	2	2	2	
Dimensions (longueur x largeur x hauteur)	mm	1152x600x1200	1700x600x1300	1700x600x1300	1700x600x1300	
Poids net	Kg	151	171	171	182	

TRAITEMENT
D'AIR

Wesper



WESPAK_{page 128}

Mini centrale de traitement d'air compacte, simple ou double peau 10 mm.

- Moteur entraînement direct à 3 vitesses.
- Montage horizontal ou vertical.
- Débit jusqu'à 3700 m³/h.
- Fabrication Française.



SLIM@IR_{page 130}

Centrale compacte haute performance en double peau 25 mm, répondant à la RT 2102 et EN 1886.

- Ventilateurs : roue libre avec des motrices hautes efficacités IE2 ou EC.
- Récupérateurs de chaleurs à haut rendement de 70 à 80%.
- Débit jusqu'à 6000 m³/h.
- Régulation embarquée type Aqu@net communicant en Modbus.
- Accessibilité : totale en latérale ou inférieure, montage verticale ou horizontale.
- Configuration : en ligne, superposée ou cote à cote.
- Finition : prélaquée, galvanisée ou en acier inoxydable.
- Bac extractible en standard pour faciliter son nettoyage.
- Fabrication Française.



PREMI@IR DOUBLE FLUX COMPACT_{page 140}

Centrale de traitement d'air autoportante compacte double flux, double peau 50 mm en laine minérale avec régulation intégrée affichage tactile.

- Echangeur à roue ou à plaques supérieur à 85%.
- Ventilateur à roue libre associé à des moteurs hautes efficacités IE2 ou EC.
- Débit jusqu' à 18000 m³/h.
- Intérieur lisse pour faciliter le nettoyage.
- Fabrication Française.



PREMI@IR_{page 142}

Centrale de traitement d'air autoportante en double peau 50 mm en laine de verre, roche ou polyuréthane.

- Conçue pour des applications de confort, hygiénique ou industrielle.
- Débit jusqu'à 30000 m³/h.
- Certifiée Eurovent.
- Option : régulation.
- Fabrication Française.

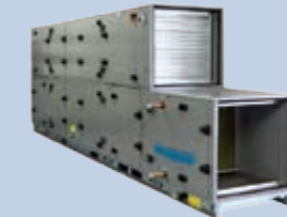

EFF@IR_{page 132}

Centrale compacte double flux avec régulation intégrée, en double peau 40 mm.

- Débit jusqu'à 6000 m³/h.

EFF@IR CFI EC

- Echangeur à plaques de type contre courant à haut rendement de 85 à 93, moteur faible consommation type EC.
- Modèle : superposé, horizontal ou vertical.



EFF@IR HP

- Echangeur à plaques courant croisé rendement de 50 à 70%.
- Modèle : superposé ou horizontal.



EFF@IR WRI EC

- Echangeur rotatif de haut rendement 75 à 86%. Moteur faible consommation type EC.
- Modèle : superposé ou vertical avec reprise et soufflage sur le dessus.



@IRTWIN_{page 144}

Centrale de traitement d'air en double peau 25 et 50 mm en laine de verre, roche ou polyuréthane.

- Conçue pour des applications de confort, hygiénique ou industrielle.
- Débit jusqu'à 100000 m³/h.
- Certifiée Eurovent.
- Option : régulation.
- Fabrication Française.

@IRTWIN 020 à 360



@IRTWIN 400 à 1000

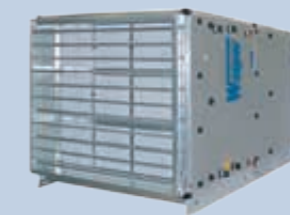

WESPAK 1.39 à 3.99



CARACTÉRISTIQUES PRINCIPALES

- Puissance sur l'eau glacée : 4 kW (4 rangs à 500 m³/h) à 33 kW (6 rangs à 4000 m³/h)
- Puissance sur l'eau chaude : 9 kW (à 500 m³/h) à 51 kW (à 4000 m³/h)
- Nombre de tailles : 3
- Plage de débits d'air : 500 à 4400 m³/h (ventilateur seul)
- Isolation : mousse 10 mm d'épaisseur

DESCRIPTION

- Les centrales compactes de traitement d'air à transmission directe WESPAK sont conçues, du fait de leur conception modulaire, pour répondre aux différents besoins de chauffage et conditionnement d'air des locaux de taille moyenne.
- Construction en simple ou double peau, en tôle d'acier galvanisé de 1,2 mm d'épaisseur (peinture sur la peau extérieure peut être fournie en option), avec une isolation thermique en mousse à cellules ouvertes de 10 mm d'épaisseur (classement au feu M1). Disponible en configuration horizontale ou verticale.

Principales fonctions

- Ventilateurs : de type centrifuge avec 1 ou 2 turbines à entraînement direct par un moteur à 3 vitesses, 230 V/1 ph/50 Hz, isolation de classe F avec une protection contre des surchauffes internes à réarmement automatique.
- Deux types de ltrres :
 - Filtre synthétique G2 ou G4. Classement au feu M1 à l'état propre.
 - Filtre métallique G1. Classement au feu M0 à l'état propre.
- Batteries : 2 rangs (batteries chaudes), 4 rangs (batteries eau glacée ou détente directe) ou 6 rangs (batteries eau glacée), constituées de tubes en cuivre et d'ailettes en aluminium. Les batteries peuvent être équipées d'un éliminateur de gouttes en option pour protéger contre de fortes hygrométries ou des débits d'air importants.

Principales Options

- Dosage 2 voies avec registres frontal et dessus (MD1) ou registres dessus et dessous (MD2).
- Dosage 3 voies en ligne avec registres dessus ou dosage 3 voies superposé avec registres frontaux (MD3).
- Panneaux double paroi (DP), 10 mm d'épaisseur.
- Peinture sur la paroi extérieure (PT).
- Récupérateur à plaques (RP) en con guration superposée.
- Registre de fermeture à lames parallèles (AG).
- Filtre métallique G1 de 10 mm d'épaisseur (FM1) à la place du ltre standard.
- Fonction ltre externe avec :
 - Filtre métallique G1 de 10 mm d'épaisseur (FA1)
 - Filtre synthétique G2 de 10 mm d'épaisseur (FA2)
 - Filtre synthétique G4 de 50 mm d'épaisseur (FA3)
- Plénum de souff age à double dé exion (PLE).
- Buse de souff age équerre 90° (R).
- Cadre de raccordement aspiration (CA).
- Manchette souple (M) pour raccordement aspiration, refoulement ou caissons de dosage.
- Caisson piège à son (PAS).
- Auvent parapluie (AP) et toiture (TO).

Principaux Accessoires

- Commutateur de vitesse à 3 positions (CMVM).
- Boîtier de commande à distance avec inverseur été/hiver + thermostat d'ambiance + Marche/Arrêt + commutateur à 3 positions. Boîtier de commande avec :
 - Action sur vanne et ventilation (TRM-FA)
 - Action sur vannes uniquement (TRM-VP)
- Éliminateur de gouttes (ltre métallique).



7V\Y SLZ MVUJ[PVUZ]VPY ZLJ[PVU ,9tN\SH[PVU' n SH WHNL
 Outre ces options, veuillez consulter notre Département Commercial pour n'importe
 X\SSSL H\YL JVUÄN\YH[PVU V\ MVUJ[PVU UVU KtJYP[L JVTTL t[HU[KPZWVUPISL

WESPAK WPÉCIFICATIONS TECHNIQUES

TAILLE		1.39			2.69			3.99		
Débit d'air	m/h	1010	1340	1680	1650	2200	2750	2220	2960	3710
Vitesse de l'air sur la batterie froide	m/s	1,5	2,0	2,5	1,5	2,0	2,5	1,5	2,0	2,5
Hauteur (en ligne)	mm	370			370			370		
Hauteur (superposés)	mm	740			740			740		
Largeur (en ligne ou superposés)	mm	762			1150			1500		
Largeur (côte à côte)	mm	N/A			N/A			N/A		
BATTERIES										
Nombre de rangs		2 rangs pour le chauffage - 4 et 6 rangs pour le refroidissement de l'eau - 4 rangs en batterie à détente directe								
Espacement des ailettes pour les batteries à eau	mm	2,1								
Débit d'air	m/h	1010	1340	1680	1650	2200	2750	2220	2960	3710
Puissance totale de refroidissement (4 rangs)	kW	7,4	9,4	11,3	12,0	15,3	18,3	16,3	20,7	24,6
Puissance totale/sensible (4 rangs)	kW	5,3	6,9	8,4	8,7	11,3	13,7	11,7	15,1	18,3
Puissance totale de refroidissement (6 rangs)	kW	9,1	11,7	14,2	14,8	19,3	23,5	19,9	25,6	30,9
Puissance totale/sensible (6 rangs)	kW	6,1	8,0	9,7	10,0	13,1	16,1	13,4	17,5	21,3
Connexion batterie froide (4 rangs)	DN	26/34			26/34			26/34		
Capacité de chauffage (2 rangs)	kW	15,9	19,7	23,1	26,0	32,2	37,8	33,6	41,6	48,8
Connexion batterie de chauffage (2 rangs)	DN	26/34			26/34			26/34		
Capacité min chauffage électrique	kW	3,0			6,0			12,0		
Capacité max chauffage électrique	kW	9,0			18,0			36,0		
ENSEMBLE DE MOTEUR DE VENTILATEUR										
Type disponible		Ventilateur centrifuge à prise directe								
Nombre de ventilateurs		1			2			2		
Puissance absorbée	W	700			960			900		
Puissance nominale du moteur	W	250			368			540		
Intensité max	A	3,30			4,22			5,01		
FILTRE										
Cadre de ltrres		Glissières								
Filtre disponible		Filtres synthétiques G2 (10 mm) et plats G4 (50 mm) conformément à EN779								
PRESSION STATIQUE EXTERNE										
Débit d'air	m/h	1010	1340	1680	1650	2200	2750	2220	2960	3710
Filtre G2 + ventilateur (HM8)	Pa	254 (MV)	256 (GV)	192 (GV)	227 (MV)	234 (GV)	162 (GV)	250 (PV)	249 (GV)	169 (GV)
Filtre G2 + batterie chaude 2R + ventilateur (HP6)	Pa	243 (MV)	237 (GV)	164 (GV)	216 (MV)	215 (GV)	134 (GV)	239 (PV)	230 (GV)	141 (GV)
Filtre G2 + batterie froide 4R + ventilateur (HP7)	Pa	216 (MV)	193 (GV)	96 (GV)	189 (MV)	170 (GV)	65 (GV)	213 (PV)	186 (GV)	73 (GV)
G2 + batterie chaude 2R + batterie froide 4R + ventilateur (HP4)	Pa	205 (MV)	174 (GV)	68 (GV)	179 (MV)	151 (GV)	37 (GV)	202 (PV)	167 (GV)	44 (GV)
RECUPERATION DE CHALEUR (CONFIGURATION SUPERPOSÉE UNIQUEMENT)										
Débit d'air	m/h	1010	1340	1680	1650	2200	2750	2220	2960	3710
Rendement STD par échangeur à plaques (Hum/Sec)	%	40,7/45,7	39,1/43,8	37,7/42,2	40,7/45,6	39,0/43,7	37,7/42,2	40,7/45,6	39,0/43,7	37,7/42,2
Perte de charge disponible Air neuf/Reprise d'air	Pa	46/49	73/79	107/115	45/49	74/79	107/115	45/49	73/79	106/115

Batterie froide basée sur une température d'air de 27 °C/50 % and température d'eau de 7/12 °C.
 Batterie chaude basée sur une température d'air de 15 °C and température d'eau de 90/70 °C (batterie au côté de refoulement).
 Efficacité thermique des plaques basée sur une température d'air neuf de -7 °C/90 % - 22 °C/50 %.
 PV : Petite Vitesse – MV : Moyenne Vitesse – GV : Grande Vitesse
 Autres caractéristiques et détails : veuillez consulter la notice technique (EDM).

Con gurations

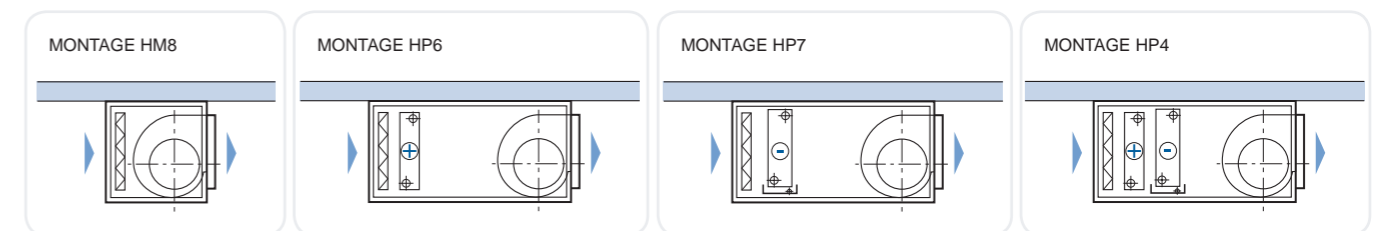

Avantages du produit

- Leur faible hauteur, 370 mm seulement, facilite une intégration aisée dans des faux plafonds.
- Maintenance facile : accès sur le côté gauche ou droite aux composants internes. Accès aux filtres par quatre côtés disponible en option. Les composants sont fixés sur des glissières pour une maintenance aisée (sauf pour la batterie froide en configuration verticale).
- Nombreuses possibilités de montage.

Limites de fonctionnement/Recommandations

- Les montages plafond (ou mural) ne sont pas tous possibles, veuillez consulter la notice technique du produit pour la faisabilité. Quelques applications interdites :
 - Batterie électrique BE3 en amont du ventilateur.
 - Batterie chaude en amont du ventilateur, lorsque la température de sortie batterie dépasse 50 °C.
 - Batterie électrique dans le module VM 49.
- Montages déconseillés :
 - Montages M39 – M59 – M83 – M93, si l'utilisation en tout air neuf en hiver passe directement sur la batterie eau glacée (sans solution de glycol) placée en amont de la batterie chaude.
 - Utilisation de la fonction ventilation lorsque la perte de charge externe est inférieure à 50 Pa.

SLIM@IR 0303 à 0318

CARACTÉRISTIQUES PRINCIPALES

- Puissance sur l'eau glacée : 3 à 38 kW
- Puissance sur l'eau chaude : 8 à 108 kW
- Puissance batterie électrique : 1 à 54 kW
- Nombre de tailles : 6
- Plage de débits d'air : 500 (1,5 m/s) à 6000 m³/h (3,1 m/s sur la batterie)
- Isolation : laine de verre et laine de roche

DESCRIPTION

➤ Conception autoportante avec des panneaux en double paroi, Slim@ir est une centrale de traitement d'air réellement compacte et ultra adaptable, conçue pour couvrir l'ensemble des besoins du marché avec nombreuses possibilités de montage : installation simple flux en ligne, double flux en ligne, juxtaposée, superposée, verticale et extérieure.

➤ Un concentré d'innovation et de technologie qui respecte les mêmes règles et contraintes que celles exigées sur les grandes unités de traitement d'air, avec un classement suivant EN 1886 : T3 – TB3 – L1 – F9 – D1 (testé par un laboratoire indépendant TÜV).

Avantages du produit

- Avec 6 modèles, de 500 à 6000 m³/h, complètement adaptés à toutes applications grâce à un caisson performant avec une accessibilité totale sur les composants internes : accès latéral avec portes sur charnières, accès par dessous avec portes sur charnières ou accès par dessous avec trappes sur glissières; placent Slim@ir parmi la centrale de traitement d'air la plus performante pour les applications en faux plafond actuellement sur le marché.
- La Slim@ir convient également aux environnements hygiéniques grâce à un classement L1 (EN 1886), un tunnel intérieur entièrement lisse et facile à nettoyer et un bac à condensats extractible fourni en standard.
- Un logiciel de sélection innovant avec une interface graphique 3D conviviale, permettant tous types de simulations et fournissant des caractéristiques techniques détaillées ainsi que des dessins dimensionnels.

Limites de fonctionnement/Recommandations

- Pression totale de ± 1000 Pa.
- -20 °C min et +40 °C max.
- En fonction de la température d'air intérieur et la température d'air extérieur, des condensations peuvent apparaître sur les panneaux.



Principales Options

- 2 types d'échangeurs à plaques (efficacité - 50% & - 80%).
- Isolation laine de verre ou laine de roche.
- Large choix de litres : de litre plat G4 jusqu'à litre à poches longues F9.
- Batteries chaudes 1, 2 ou 3 rangs avec un pas d'ailettes de 2,1 mm.
- Batteries froides 3, 4 ou 6 rangs avec un pas d'ailettes de 2,5 mm.
- Bac à condensats en inox AISI 304L ou 316L pour batterie froide.
- Batteries à eau avec tubes cuivre et ailettes aluminium, époxy ou cuivre.
- Batterie électrique avec 5 niveaux de puissance par taille, de 1 kW (1 ph) jusqu'à 54 kW (3 ph).
- Cadre des composants, tôlerie de bouchage et glissières en inox AISI 304L ou 316L.
- Un choix de 3 types de registres : Standard, Etanche classe 3 et Etanche classe 4 selon EN 1751.
- Fonction de mélange 1, 2 et 3 voies.
- Caissons piège à son de 300, 600, 900 et 1200 mm de longueur.
- Ventilateur à roue libre (3 ph) avec roue recouverte d'époxy et tôlerie ventilateur époxy.
- Panneau d'extrémité avec collerettes de raccordement.
- Plénum de soufflage à double déviation.
- Buse de refoulement équerre 90°.

Principaux Accessoires

- Thermostat antigel.
- Eliminateur de gouttes galvanisé ou inox 304L (litre métallique 25 mm d'épaisseur).
- Cadre de raccordement standard (galvanisé, 304L ou 316L).
- Cadre de raccordement avec brides (galvanisé, 304L ou 316L).
- Prises de pression.
- Manomètres en U et incliné.
- Pressostat différentiel et manomètre à aiguille Magnehelic.
- Manchettes souple avec brides, standardet Hygiénique EVS-80 Se classe C.
- Piège à sable.
- Auvent parapluie.
- Variateur de fréquence IP 20 ou IP 55.
- Interrupteur de proximité IP 54 monté en usine.
- Servomoteurs IP 54 : 24 V ou 230 V tout ou rien et 0-10 V – 24 Vac/dc.
- Régulation Aqu@Net (systèmes A, B, C, D & E) avec télécommande à IR RCL et autres accessoires.

7\Y SLZ MVUJ[PVUZ]VPY ZLJ[PVU ,9tN\SH[PVU' n SH WHNL
Outre ces options, veuillez consulter notre Département Commercial pour n'importe
X\LSSL H\Y L JVUÄN\YH[PVU V\ MVUJ[PVU UVU KtJYP[L JVTTL t[HU[KPZVVUPISL

SLIM@IR SPÉCIFICATIONS TECHNIQUES

TAILLE		0303	0306	0309	0312	0315	0318
Débit d'air (à 2,7 m/s sur la batterie froide)	m³/h	890	1680	2580	3490	4370	5270
Hauteur (en ligne - accès par les portes inférieures sur charnières)	mm	400	400	400	400	400	400
Hauteur (en ligne - accès par les trappes sur châssis)	mm	430	430	430	430	430	430
Hauteur (superposés - accès latéral)	mm	480	480	480	480	480	480
Hauteur (en ligne ou superposés - accès latéral)	mm	509	774	1079	1384	1689	1994
Largeur (côte à côte - accès latéral)	mm	1314	1844	2454	3064	3674	4284

BATTERIES		1, 2 et 3 rangs dans les batteries de chauffage - 3, 4 et 6 rangs dans la batterie de refroidissement					
Nombre de rangs		2,1 mm pour les batteries de chauffage - 2,5 mm pour les batteries de refroidissement					
Espacement des ailettes pour les batteries à eau	mm						
Puissance totale/sensible de refroidissement (3 rangs)	kW	3,1/3,1	6,2/6,1	9,6/9,4	13/12,7	16/15,8	19,8/19,3
Puissance totale/sensible de refroidissement (6 rangs)	kW	6,8/5,1	13/9,7	19,8/14,8	27/20,1	33,5/25	38,3/29,3
Puissance totale de chauffage (1 rang)	kW	8,7	16,5	25,6	34,7	43,6	53,4
Puissance totale de chauffage (3 rangs)	kW	18,4	34,9	53,5	72,0	89,6	108,5
Capacité min du chauffage électrique (1 étage/1~230 V)	kW	1,0	2,0	3,0	4,0	5,0	6,0
Capacité max du chauffage électrique (3 étages/3~400 V)	kW	9,0	18,0	27,0	36,0	45,0	54,0

VENTILATEUR		Ventilateur plug-fan à entraînement avec moteurs IP55 - F - 400 V/3Ph/50 Hz - 3000 tr/m - IE2 (pour les moteurs de puissance supérieure à 0,75 kW)					
Type		Ventilateur roue libre à entraînement direct avec moteurs EC					
Nombre de ventilateurs		1	1	2	2	3	3
Puissance maximum absorbée	kW						
Puissance nominale du moteur	kW	1,1	1,5	2,2	3,0	3,0	4,4
Intensité max	A						
Type		Ventilateur roue libre à entraînement direct avec moteurs EC					
Nombre de ventilateurs		1	1	2	2	3	3
Puissance maximum absorbée	kW						
Puissance nominale du moteur	kW	0,70	0,70	1,40	1,40	2,10	2,10
Intensité max	A	3,0	3,0	6,0	6,0	9,0	9,0

FILTRE		Glissières					
Cadre de litres		Plat G4/F5/F7/F9 (50 mm) - Poches courtes F7/F9 (305 mm) - Poches longues F7/F9 (500 mm) - Compact F7/F9 (292 mm)*					
Filtre disponible							

RECUPERATION DE CHALEUR		Débit d'air					
Rendement STD par échangeur à plaques (Hum/Sec) EN308	%	48,8/52,7	46,1/50,9	46,2/50,9	47,4/52,6	49,1/53,7	48,6/52,9
Pression disponible Air neuf/Reprise d'air	Pa	126/112	169/150	177/158	216/192	112/106	117/110
Longueur du module	mm	720	1040	1280	1440	720	720
Rendement élevé par échangeur à plaques (Hum/Sec) EN308	%	82,4/91,2	80,8/90	80,1/89,5	79,8/89,3	79,5/89,1	79,4/89,0
Pression disponible Air neuf/Reprise d'air	Pa	69/84	104/129	127/157	140/173	150/185	156/193
Longueur du module	mm	960	960	960	960	960	960

Délai de livraison STD : sans charges usine.
Performances batterie froide pour 32 °C/40 % et 7/12 °C.
Performances batterie chaude pour -7 °C/90 % et 90/70 °C.
*Disponible sur certaines tailles.
Con guration extérieure : accès latéral uniquement (hauteur du caisson, sans châssis = 425 mm)
DN20 sur toutes les batteries chaudes et froides.
Ef cacité thermique des plaques basée sur une température d'air neuf de -7 °C/90 % - 22 °C/50 %.

EFF@IR CFI EC 400 à 4000

CARACTÉRISTIQUES PRINCIPALES

- Plage de débits d'air : 250 à 5200 m³/h
- Nombre de tailles : 6
- Versions : superposée, horizontale, verticale
- Isolation : mousse polyuréthane de 40 mm d'épaisseur
- Efficacité : de 85 à 93%

DESCRIPTION

- Plug-fan haute efficacité associés a des moteurs EC 230-400V / 3 / 50-60Hz (conforme ErP-2015)
- Unité double flux équipée d'un échangeur à plaques modulaire à flux contre-courant haute efficacité en polypropylène en configuration horizontale, efficacité de 85% jusqu'à 93%, avec une structure par profilés en aluminium extrudé et un caisson avec des panneaux en acier plastifié double paroi, isolés par de la mousse polyuréthane injectée 42 kg/m³ de densité, 40 mm d'épaisseur.
- Disponible en 4 configurations : standard, avec batterie électrique, avec batterie à eau réchauffage/refroidissement ou avec batterie à détente directe R410A (à raccorder à une pompe à chaleur à distance non fournie).



Principales Options

- Mode de régulation :
- VAV : débit d'air variable (disponible avec un contrôle de qualité d'air CO₂ ou CO₂/VOC ou contrôle d'humidité). Réglage avec un contrôle indépendant des flux d'air (équilibre/déséquilibre). Veuillez consulter notre Service Technique.
 - CAV : débit d'air constant.
 - COP : pression constante.
- Accessoires pour filtration d'air :
- Filtre F9 à faible perte de charge.
- Préchauffage d'air d'entrée.
- Echangeur à plaques à flux contre-courant pour application nécessitant du matériel non combustible (pour Etablissements Recevant du Public).

Principaux Accessoires

- Régulations par microprocesseur (voir le manuel d'accessoires) :
- EVO PH
 - EVO D PH
- Sondes (pour le réglage VAV uniquement) :
- Sonde CO₂ EE80
 - Sonde de qualité d'air CO₂/VOC QPA 2002
 - Sonde d'humidité EE16
- Accessoires de protection :
- Auvent SKMF-R
 - Toiture de protection T (pour la configuration horizontale seulement)

9tN\SH[PVU! V\YL JLZ VW[PVUZ]L\SSSLa JVUZ\S[LY UV\YL +tWHY[LTLU[*VTTLY WV\Y U>PTWVY[L X\LSSL H\YL JvuÅN\YH[PVU V\ MVUJ[PVU UVU KtJYP[L JVTTL : KPZWVUPISL

Avantages du produit

- Solution idéale pour les bâtiments à basse consommation dans le secteur résidentiel, commercial et industriel.
- Filtration G4 (EN779) pour l'air extrait et F7 (EN779) à faible perte de charge pour l'air neuf.
- Solutions "plug-and-play" avec un panneau électrique et régulation par microprocesseur pré câblée.
- Bypass 100% pour un free-cooling automatique.
- Raccordement aéraulique circulaire en entrée/sortie.
- En conformité avec ErP-2015.

Limites de fonctionnement/Recommandations

- Installation intérieure ou extérieure, avec des températures entre -15 et +50 °C.
- Eviter des emplacements près des sources de chaleur, vapeur, gaz inflammable et/ou explosif, endroits poussiéreux.
- En fonction de la température d'air intérieur et la température d'air extérieur, des condensations peuvent apparaître sur les panneaux.
- Unités non adaptées aux environnements spécifiques (marin, etc.).

EFF@IR CFI EC SUPERPOSÉE CARACTÉRISTIQUES TECHNIQUES

DONNÉES ELECTRIQUES

TAILLES	VENTILATEURS*				CFI-EC SUP	
	Puissance (W)	Alimentation	Courant max. (230V)	Classe d'isolation	Alimentation - IP	Courant max.
CFI-EC SUP 400	170	230V, 50/60 Hz 1F	1.20 A	IP 44 - B class	230V-50Hz-1F_IP20	2.50 A
CFI-EC SUP 800	170	230V, 50/60 Hz 1F	1.40 A	IP 54 - B class	230V-50Hz-1F_IP20	2.90 A
CFI-EC SUP 1900	448	230V, 50/60 Hz 1F	2.80 A	IP 54 - B class	230V-50Hz-1F_IP20	5.70 A
CFI-EC SUP 2500	715	230V, 50/60 Hz 1F	3.10 A	IP 54 - B class	230V-50Hz-1F_IP20	6.30 A
CFI-EC SUP 3000	1270	400V, 50/60 Hz 1F	5.60 A	IP 54 - B class	230V-50Hz-1F_IP20	11.30 A
CFI-EC SUP 4000	1400	400V, 50/60 Hz 1F	6.00 A	IP 54 - B class	230V-50Hz-1F_IP20	12.1 A

* Valeurs pour un seul ventilateur

BATTERIE A EAU DE POST CHAUFFAGE/REFROIDISSEMENT*

TAILLES	Rangs (nr.)	Ø H ₂ O	Pas de tubes	Eau 70/60°C (T°ext. = -5°C ; T°int. = 20°C)			Eau 45/35°C (T°ext. = -5°C ; T°int. = 20°C)			Eau 7/12°C (T°ext. = -5°C ; T°int. = 20°C)		
				Puiss. (kW)	Débit Eau (l/h)	ûp Eau (kPa)	Puiss. (kW)	Débit Eau (l/h)	ûp Eau (kPa)	Puiss. (kW)	Débit Eau (l/h)	ûp Eau (kPa)
CFI-EC SUP 400	4	1/2"	60	7.0	611	7.7	3.1	272	1.8	4.2	722	12.4
CFI-EC SUP 800	4	3/4"	60	11.1	976	4.4	4.8	412	3.1	6.6	1127	5.4
CFI-EC SUP 1900	4	3/4"	60	22.3	1957	5.8	9.4	813	3.3	12.8	2202	7.2
CFI-EC SUP 2500	3	1"	60	29.6	2591	8.7	13.1	1137	4.6	18.0	3096	13.9
CFI-EC SUP 3000	3	1"	60	38.9	3412	16.7	17.7	1528	6.6	23.6	4059	28.5
CFI-EC SUP 4000	3	1" 1/4	60	50.9	4458	7.5	22.5	1951	6.1	31.2	5354	11.3

* Pour des conditions spécifiques, merci de contacter votre contact technique ou d'utiliser le logiciel de sélection.

BATTERIE ELECTRIQUE

TAILLES	Puissance (kW)	Tension (V)	Phase (nbr.)	étage * (nbr.)	Courant abs. (A)	T° Air Neuf (°C)	T° Air Intérieur (°C)	T° Air Soufflé (°C)
CFI-EC SUP 400	2	230V-1-50Hz	1	1	8.70	-10	20	25.24
CFI-EC SUP 800	3	230V-1-50Hz	1	1	13.04	-10	20	24.85
CFI-EC SUP 1900	6	230V-1-50Hz	1	1	26.09	-10	20	24.75
CFI-EC SUP 2500	8	230V-1-50Hz	1	1	34.78	-10	20	23.99
CFI-EC SUP 2500	8	400V-3-50Hz	3	1	11.55	-10	20	23.99
CFI-EC SUP 3000	12	400V-3-50Hz	3	1	17.32	-10	20	25.09
CFI-EC SUP 4000	16	400V-3-50Hz	3	1	23.09	-10	20	25.60

* Pour de batteries électriques associées à un EVO PH (local) ou EVO PH D (Modbus), pilotage en 0-10V

Configuration Superposée

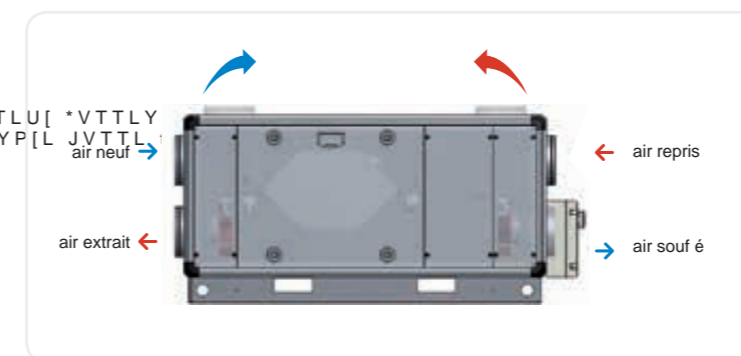

EFF@IR CFI EC HORIZONTAL SPECIFICATIONS TECHNIQUES

DONNÉES ELECTRIQUES

TAILLES	VENTILATEURS*				CFI-EC SUP	
	Puissance (W)	Alimentation	Courant max. (230V)	Classe d'isolation	Alimentation - IP	Courant max.
CFI-EC HOR 400	170x2	230V, 50/60 Hz 1F	1.20 A	IP 44 - B class	230V-50Hz-1F_IP20	2.50 A
CFI-EC HOR 700	170x2	230V, 50/60 Hz 1F	1.40 A	IP 54 - B class	230V-50Hz-1F_IP20	2.90 A
CFI-EC HOR 1700	448x2	230V, 50/60 Hz 1F	2.80 A	IP 54 - B class	230V-50Hz-1F_IP20	5.70 A
CFI-EC HOR 2400	715	230V, 50/60 Hz 1F	3.10 A	IP 54 - B class	230V-50Hz-1F_IP20	6.30 A

* Valeurs pour un seul ventilateur

BATTERIE A EAU DE POST CHAUFFAGE/REFROIDISSEMENT*

TAILLES	Eau 70/60°C (T°ext. = -5°C ; T°int. = 20°C)			Eau 45/35°C (T°ext. = -5°C ; T°int. = 20°C)			Eau 7/12°C (T°ext. = -5°C ; T°int. = 20°C)					
	Rangs (nr.)	Ø H2O	Pas de tubes	Puiss. (kW)	Débit Eau (l/h)	ûp Eau (kPa)	Puiss. (kW)	Débit Eau (l/h)	ûp Eau (kPa)	Puiss. (kW)	Débit Eau (l/h)	ûp Eau (kPa)
CFI-EC HOR 400	4	1/2"	60	5.5	486	4.3	2.4	210	1.0	3.7	632	8.3
CFI-EC HOR 700	4	3/4"	60	10.0	876	6.0	4.5	3931	3.7	7.0	1200	9.6
CFI-EC HOR 1700	4	3/4"	60	19.8	1739	5.8	8.3	714	3.5	10.1	1727	6.2
CFI-EC HOR 2400	2	3/4"	60	28.8	2523	8	12.5	1079	4.6	12.0	2058	9.0

* Pour des conditions spécifiées, merci de contacter votre contact technique ou d'utiliser le logiciel de sélection.

BATTERIE ELECTRIQUE

TAILLES	Puissance (kW)	Tension (V)	Phase (nbr.)	étage* (nbr.)	Courant abs. (A)	T° Air Neuf (°C)	T° Air Intérieur (°C)	T° Air Soufflé (°C)
CFI-EC HOR 400	2	230V-1-50Hz	1	1	8.70	-10	20	25.07
CFI-EC HOR 700	3	230V-1-50Hz	1	1	13.04	-10	20	24.68
CFI-EC HOR 1700	6	230V-1-50Hz	1	1	26.09	-10	20	24.32
CFI-EC HOR 2400	8	230V-1-50Hz	1	1	34.78	-10	20	23.56
CFI-EC HOR 2400	8	400V-3-50Hz	3	1	11.55	-10	20	23.56

* Pour de batteries électriques associées à un EVO PH (local) ou EVO PH D (Modbus), pilotage en 0-10V

Configuration Horizontale

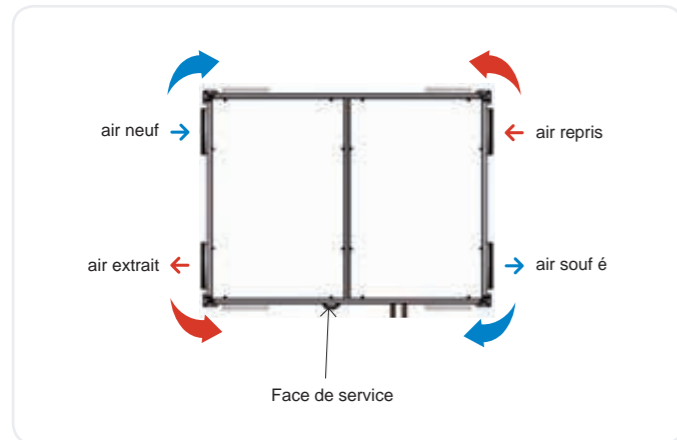

EFF@IR CFI EC VERTICALE SPECIFICATIONS TECHNIQUES

DONNÉES ELECTRIQUES

TAILLES	VENTILATEURS*				CFI-EC SUP	
	Puissance (W)	Alimentation	Courant max. (230V)	Classe d'isolation	Alimentation - IP	Courant max.
CFI-EC VER 300	71x2	230V, 50/60 Hz 1F	0.50 A	IP 44 - B class	230V-50Hz-1F	1.20 A
CFI-EC VER 500	170x2	230V, 50/60 Hz 1F	1.10 A	IP 44 - B class	230V-50Hz-1F	2.50 A

* Valeurs pour un seul ventilateur

[BA-AC] BATTERIE A EAU DE POST CHAUFFAGE

TAILLES						Eau 80/70°C (T°ext. = -5°C ; T°int. = 20°C)			
	Débit (m³/h)	Ø racc. (mm)	Dim. batterie	Rangs (nr.)	Ø H2O	Puiss. (kW)	T° sortie air (°C)	ûp air (Pa)	ûp Air (kPa)
CFI-EC VER 300	400	150	330x260x200	1	1/2"	0.88	23.60*	18	0.9
CFI-EC VER 500	600	150	330x260x200	1	1/2"	1.07	21.95*	34	0.9

* 400 - Hiver: Air Neuf -5°C / 80% - Air Interne 20°C / 50% - A. mand. 17,5°C / 16,8%

* 600 - Hiver: Air Neuf -5°C / 80% - Air Interne 20°C / 50% - A. mand. 16,7°C / 17,8%

[REL-M] BATTERIE ELECTRIQUE DE POST CHAUFFAGE

TAILLES	Débit (m³/h)	Puissance (kW)	Tension (V)	Phase (nbr.)	Etage* (nbr.)	Courant abs. (A)	T° Air Soufflé (°C)	Ø racc. (mm)
CFI-EC VER 300	400	0.5	230V-1-50Hz	1	1	2.2	21*	150x300
CFI-EC VER 500	600	0.5	230V-1-50Hz	1	1	2.2	20*	150x300

* 400 - Hiver: Air Neuf -5°C / 80% - Air Interne 20°C / 50% - A. mand. 17,5°C / 16,8%

* 600 - Hiver: Air Neuf -5°C / 80% - Air Interne 20°C / 50% - A. mand. 16,7°C / 17,8%

[BA-AFC] BATTERIE A EAU DE POST CHAUFFAGE/REFROIDISSEMENT

TYPE	BA-AFC 350-150			BA-AFC 500-150			BA-AFC 500-180			
	T° entrée/sortie eau	70°/60°	45°/35°	7°/12°	70°/60°	45°/35°	7°/12°	70°/60°	45°/35°	7°/12°
Débit d'air (m³/h)	400	400	400	600	600	600	600	600	600	600
Ø raccordement Air (mm)	150	150	150	150	150	150	180	180	180	180
Ø raccordement Eau (")	1/2"	1/2"	1/2"	1/2"	1/2"	1/2"	1/2"	1/2"	1/2"	1/2"
Ø condensat (mm)	19	19	19	19	19	19	19	19	19	19
Rangs (Nbr.)	4	4	4	5	5	5	5	5	5	5
Puissance nominale (kW)	3.3	1.35	1.89	6.8	3.1	4.3	6.8	3.1	4.3	4.3
Pertes de charge Air (Pa)	35	35	36	45	44	45	45	44	45	45
Pertes de charge Eau (kPa)	1.3	0.9	1.8	8	2.1	15	8	2.1	15	15
Dimension [AxBxC] (mm)	404x355x210			464x355x270			464x355x270			
T° de soufflage (°C)	41.8*	27.1*	20.9**	50.0*	31.9*	18.0**	50.0*	31.9*	18.0**	18.0**

* 400 - Hiver: Air Neuf -5°C / 80% - Air Interne 20°C / 50% - A. mand. 17,5°C / 16,8% ** - Eté: Air Neuf 34°C / 50% - Air Interne 27°C / 45% - Air Soufflé 28,1°C / 70%

* 600 - Hiver: Air Neuf -5°C / 80% - Air Interne 20°C / 50% - A. mand. 16,7°C / 17,8% ** - Eté: Air Neuf 34°C / 50% - Air Interne 27°C / 45% - Air Soufflé 28,1°C / 70%

Configuration Verticale



EFF@IR HP

HP S/HP L 1 à 6
HP LS 400 à 3500

CARACTÉRISTIQUES PRINCIPALES

- Puissance batterie eau chaude : 2,2 à 34,5 kW
- Puissance batterie électrique : 2 à 12 kW
- Plage de débits d'air : 400 à 5600 m³/h
- Nombre de tailles : 6 (HP S/HP L) - 5 (HP LS)

DESCRIPTION

Unité double flux de récupération de chaleur (efficacité de 50% jusqu'à 70%) en configuration horizontale ou verticale, disponible en deux versions :

- Version HP S (batteries en gaine) / HP L (batteries dans la CTA)
- Structure par profilés en aluminium extrudé avec des coins arrondis.
 - Panneaux double paroi, en acier plastifié blanc, isolés par de la mousse polyuréthane injectée de 25 mm d'épaisseur.
 - Accès latéral/par-dessous pour maintenance et inspection.
 - Prises de pression pour mesurer les pertes de charge des filtres.
 - Système d'évacuation de condensats.
- Version HP LS (bypass intégré dans la CTA)
- Caisson à structure autoportante en acier galvanisé.
 - Hauteur réduite permettant une installation aisée dans un faux plafond.
 - Accès latéral pour maintenance et inspection.
 - Système d'évacuation de condensats.
 - Panneaux simple paroi :
 - Paroi en acier de 10/10 mm d'épaisseur.
 - Revêtement extérieur avec isolant adhésif polyéthylène thermo acoustique de 5 mm d'épaisseur.
 - Panneaux double paroi :
 - Structure autoportante en acier galvanisé avec une isolation en laine de roche de 25 mm d'épaisseur, 110 kg/m3 de densité.



Avantages du produit

- Solution idéale pour la ventilation des bâtiments dans le secteur commercial, disponible :
 - Sans régulation.
 - Solutions "plug-and-play" avec un panneau électrique pré câblé et régulation par microprocesseur montée à bord.

Principales Options

- Dégivrage et/ou réchauffage pour montage en gaine :
- RCF-SC : batterie électrique.
 - RCFE-SCT : batterie électrique avec régulation électronique.
 - RCF-SCTTC : batterie électrique avec régulation thermostatique.
 - BA-AC : batterie eau chaude (80/70 °C) > pour la version HP S uniquement.
 - BA-AT : batterie eau tempérée (45/35 °C) > pour les versions HP S et HP LS uniquement.
- Refroidissement pour montage en gaine :
- BA-AF : batterie eau froide avec un plénum isolé.
- Filtration d'air :
- Filtre F9 à faible perte de charge.

Principaux Accessoires

- Régulation (pour version standard uniquement) :
- CV4 : commutateur à 4 vitesses pour moteurs 230 V/1 ph/50 Hz.
 - CV3 : commutateur à 3 vitesses pour moteurs 230 V/1 ph/50 Hz.
 - RVT 6A et RVT 9A : variateur de vitesses pour moteurs 400 V/3 ph/50 Hz.
- Régulation par microprocesseur (voir le manuel d'accessoires) :
- EVO PH
 - EVO D PH
- Sondes :
- EE80 : sonde CO2
 - SPA 2002 : sonde de qualité d'air CO2/VOC
 - EE16 : sonde d'humidité
- Accessoires de protection :
- SKMF-R : auvent
 - T : toiture de protection

Limites de fonctionnement/Recommandations

- Installation intérieure ou extérieure, avec des températures entre -15 et +50 °C.
- Éviter des emplacements près des sources de chaleur, vapeur, gaz inflammable et/ou explosif, endroits poussiéreux.
- En fonction de la température d'air intérieur et la température d'air extérieur, des condensations peuvent apparaître sur les panneaux.
- Unités non adaptées aux environnements spécifiques (marin, etc.).

EFF@IR HP S / HP L SPÉCIFICATIONS TECHNIQUES

TAILLE		1	2	3	4	5	6
Débit d'air nominal	m³/h	400	800	1900	3000	4500	5600
Pression statique disponible *	Pa	85	100	140	180	100	120
NIVEAUX SONORES ***							
Lw vitesse 1 (bruit transmis)	dB(A)	29	42				
Lw vitesse 2 (bruit transmis)	dB(A)	37	48	65	52		
Lw vitesse 3 (bruit transmis)	dB(A)	43	53	67	68		
Lw vitesse 4 (bruit transmis)	dB(A)	48	55	69	79	75	77
DIMENSION**** ET POIDS POUR LES APPAREILS HORIZONTAUX POUR HP S (BATTERIES EN GAINES SANS BIPASSE SUR LA PLAQUE)							
Hauteur (sans bipasse)	mm	345	360	535	630	855	855
Hauteur (avec bipasse)	mm	450	465	640	735	855	855
Largeur	mm	640	820	1040	1270	1200	1200
Longueur	mm	960	1230	1560	1905	1550	1550
Poids	kg	40	56	110	155	195	200
Raccordements circulaires - diamètre entrée/sortie	mm	200	250	315	355	450	450
RECUPERATION DE CHALEUR **							
Rendement	%	50,7	53,9	51,6	52,5	54	52,5

EFF@IR HP LS SPÉCIFICATIONS TECHNIQUES

TAILLE		400	800	1600	2500	3500		
Débit d'air nominal	m³/h	485	885	1600	2680	3500		
Pression statique disponible *	Pa	100	100	100	100	100		
NIVEAUX SONORES POUR SIMPLE PEAU ***								
Lw vitesse 1 (bruit transmis)	dB(A)	33	45					
Lw vitesse 2 (bruit transmis)	dB(A)	41	52	57	59	57		
Lw vitesse 3 (bruit transmis)	dB(A)	47	57	59	61	65		
Lw vitesse 4 (bruit transmis)	dB(A)	52	59	61	63	71		
DIMENSION ET POIDS POUR UNITÉS HORIZONTALES								
Hauteur (avec ou sans bipasse interne)	mm	360	360	500	550	550		
Largeur	mm	620	730	870	1040	1300		
Longueur	mm	960	-	1560	1905	1550		
Poids	kg	55	56	110	155	195		
Raccordements circulaires - diamètre entrée/sortie	mm	200	250	315	355	450		
RECUPERATION DE CHALEUR **								
Rendement	%	51,2	51,6	54,2	52,7	52,3		

DONNÉES COMMUNES SPÉCIFICATIONS TECHNIQUES

VENTILATEUR									
Puissance installée du ventilateur	W	150x2	355x2	373x2	550x2	750x2	750x2	1500x2	
Pôle	Nbre	2	2	4	4	4	4	4	
Courant absorbé max	A	0,66x2	1,55x2	2,75x2	4x2	8,1x2	3,1x2	5,6x2	
Courant absorbé max	A	1,32	3,1	5,5	8	16,2	6,2	11,2	
Vitesse du ventilateur		4	4	3	3	3	1	1	
Classe de protection/d'isolation de l'unité		IP20/F					IP55/F		
Alimentation électrique	V/Ph/Hz	230V-1-50Hz					400V-3-50Hz		
FILTRE									
Classe de filtration pour l'air évacué/air neuf	EN779	G4/F7							
CHAUFFAGE ÉLECTRIQUE DE DEGIVRAGE									
Puissance nominale	kW	2	4	6	8	8	12	12	
Tension/Phase	V/ph	230/1	230/1	230/1	230/1 ou 400/3	230/1 ou 400/3	400/3	400/3	

Pour d'autres caractéristiques, veuillez consulter la notice technique dédiée ou notre Service Technique.
 *Les valeurs se référant au débit d'air nominal ayant surmonté les pertes de charge du récupérateur de chaleur et des filtres.
 ** Les valeurs se référant aux conditions suivantes : Tbs air ext. = -5 °C, Tbs ambiance = 20 °C, HR ambiance = 50%, Débit d'air nominal.
 *** Niveaux sonores en conformité avec la norme UNI EN ISO 3747 (ΔLFA • 7 dB pour chaque position de mesure, classe de précision 2).
 ****Pour le bypass, ajouter 105 mm à la hauteur tailles 1 à 4 et 0 mm à la hauteur tailles 5 et 6.

Con gurations



EFF@IR WRI EC

CARACTÉRISTIQUES PRINCIPALES

- Unité Double Flux équipée d'une roue thermique haut rendement en aluminium
- Version : superposée
- Solution idéale pour les bâtiments basse consommation dans le secteur commercial, industriel ou résidentiel.
- Filtration and préchauffage en entrée d'air neuf
- Configuration superposée (installation au sol)
- Unité fournie câblé d'usine avec armoire électrique et régulateur installés (solution Plug-&-play). Versions de régulateur disponible:
 - EVO PH (avec télécommande)
 - EVO D PH (sans télécommande – pour contrôle via la GTC/GTB suivant le protocole de communication ModBus)

DESCRIPTION

- Caisson avec structure par profilé en aluminium,
- Panneau double peau de 36mm isolée par de la mousse de polyuréthane injectée,
- Raccordement aéraulique circulaire en entrée/sortie,
- Accès facile pour la maintenance,
- By-pass 100% automatique,
- Equipée de ventilateurs capable de garantir de haute pression disponible et de faible consommation.



Autre

VENTILATEUR

- Plug-fan haute efficacité associés a des moteurs EC 230-400V / 3 / 50-60Hz (conforme ErP-2015)

RÉCUPÉRATEUR

- Roue thermique haute efficacité en aluminium (= min. 75% ; max >90%)

FILTRES

- G4 sur l'Air Repris
- F7 à faible perte de charge sur l'Air Neuf

GAMME

- 5 tailles de 900 m³/h à 6.200 m³/h (@ 100 Pa)

VERSIONS DISPONIBLES

- Standard (sans batterie)
- Avec post-batterie électrique
- Avec post-batterie à eau de chauffage/refroidissement
- Avec batterie à détente directe R410a à raccorder un une pompe à chaleur (non fournie)

RÉGLAGE DISPONIBLE (FAIT D'USINE À LA DEMANDE)

- Roue thermique avec vitesse de rotation constante, et, vitesse de rotation variable [RR]:
 - VAV: Débit d'Air Variable (dit aussi DAV)
 - CAV: Débit d'Air Constant (dit aussi DAC)
 - COP: Débit d'Air Variable à Pression Constante (dit aussi DAV à P constant)

ACCESSOIRES DISPONIBLES SUR DEMANDE

- Sondes optionnelles (pour réglage VAV uniquement):
 - EE80 sonde CO2
 - QPA 2002 sonde qualité d'air CO2/VOC
 - EE16 sonde d'Humidité
- Préchauffage:
 - RCF-SC: batterie électrique de préchauffage
- Accessoires pour la filtration d'air:
 - F9 en option à faible pertes de charge
- Accessoires:
 - T Toiture de protection
 - SKMF-R Auvent
 - SIPH Siphon

9tN\SH[PVU! V\YL JLZ VW[PVUZ]L\PSLa JVUZ\S[LY UV[YL +tWHY[LTLU[*VTTLYJPHS WV\Y U>PTWVY[L X\LSSL H\YL JVuÄN\YH[PVU V\ MVUJ[PVU UVU KtJYP[L JVTTL t[HU[KPZWVUPISL

EFF@IR WRI EC - CARACTÉRISTIQUES TECHNIQUES DONNÉES ELECTRIQUES

TAILLES	VENTILATEURS*				WRI-EC SUP	
	Puissance (W)	Alimentation		Puissance (W)	Alimentation	
WRI-EC SUP 500	170	230V, 50/60 Hz 1F	1.40 A	IP 54 - B class	230V-50Hz-1F_IP20	3.00 A
WRI-EC SUP 1500	448	230V, 50/60 Hz 1F	2.80 A	IP 54 - B class	230V-50Hz-1F_IP20	6.00 A
WRI-EC SUP 2400	715	230V, 50/60 Hz 1F	3.10 A	IP 54 - B class	230V-50Hz-1F_IP20	7.00 A
WRI-EC SUP 4000	1400	230V, 50/60 Hz 1F	6.00 A	IP 54 - B class	230V-50Hz-1F_IP20	13.4 A
WRI-EC SUP 5200	1850	400V, 50/60 Hz 3F	2.90 A	IP 54 - B class	400V-50Hz-3F_IP20	7.20 A

* Valeurs pour un seul ventilateur

[BA-AF/AC] BATTERIE A EAU DE POST CHAUFFAGE/REFROIDISSEMENT*

TAILLES	Eau 70/60°C (T°ext. = -5°C ; T°int. = 20°C)			Eau 45/35°C (T°ext. = -5°C ; T°int. = 20°C)			Eau 7/12°C (T°ext. = -5°C ; T°int. = 20°C)					
	Rangs (nr.)	Ø H2O	Pas de tubes	Puiss. (kW)	Débit Eau (l/h)	Ûp Eau (kPa)	Puiss. (kW)	Débit Eau (l/h)	Ûp Eau (kPa)	Puiss. (kW)	Débit Eau (l/h)	Ûp Eau (kPa)
WRI-EC SUP 500	3	3/4"	60	7.3	644	4.0	3.2	276	3.0	4.0	686	4.5
WRI-EC SUP 1500	3	3/4"	60	16.4	1438	12.2	7.7	663	5.0	9.2	1577	17.3
WRI-EC SUP 2400	3	1"	60	24.8	2178	11.8	11.5	997	4.9	14.0	2401	17.2
WRI-EC SUP 4000	3	1" 1/4	60	33.9	2972	9.1	15.9	1376	4.4	18.5	3186	17.2
WRI-EC SUP 5200	3	1" 1/4	60	48.3	4231	21.9	23.5	2033	7.3	26.2	4510	30.4

* Pour des conditions spéci ques, merci de contacter votre contact technique ou d'utiliser le logiciel de sélection.

[REL-M/T] BATTERIE ELECTRIQUE

TAILLES	Puissance (kW)	Tension (V)	Phase (nbr.)	étage * (nbr.)	Courant abs. (A)	T° Air Neuf (°C)	T° Air Intérieur (°C)	T° Air Souf é (°C)
WRI-EC SUP 500	4	230V-1-50Hz	1	1	17.4	-10	20	28.0
WRI-EC SUP 1500	6	230V-1-50Hz	1	1	26.1	-10	20	21.9
WRI-EC SUP 2400	8	400V-3-50Hz	3	1	11.6	-10	20	21.3
WRI-EC SUP 4000	12	400V-3-50Hz	3	1	17.4	-10	20	21.2
WRI-EC SUP 5200	16	400V-3-50Hz	3	1	23.2	-10	20	20.3

Con guration Superposée

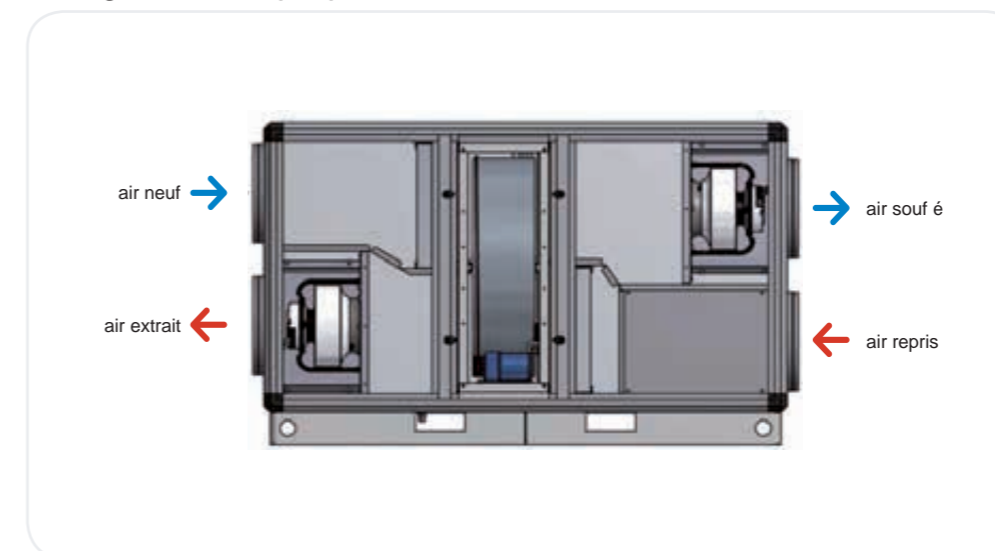

PREMI@IR DOUBLE FLUX COMPACT



CARACTÉRISTIQUES PRINCIPALES

- Puissance batterie eau glacée : 10 à 175 kW
- Puissance batterie eau chaude : 20 à 356 kW
- Nombre de tailles : 10
- Plage de débits d'air : 1000 à 30000 m³/h
- Isolation : laine de verre, laine de roche, mousse polyuréthane

DESCRIPTION

- Avec 10 modèles, de 1000 à 30000 m³/h, cette gamme est adaptée pour les applications de confort, hygiénique et industrielle.
- Une structure innovante, robuste et autoportante avec un tunnel parfaitement lisse, y compris à la jonction des modules, évite tout développement microbien par accumulation de poussières.
- Les panneaux double paroi sont recouverts sur les 6 faces afin d'éviter toute pénétration d'humidité. Ils sont pourvus d'une isolation thermique classée au feu.



Principales Options

- 2 types de roues thermiques (ef cacité standard et haute ef cacité)
- 3 types d'échangeurs à plaques (ef cacités standard, moyenne et haute).
- Bac à condensats extractible ou bac sec à 3 pentes pour un aspect hygiénique parfait.
- Un choix de 3 types de registres : standard, étanche classe 3 et étanche classe 4 selon EN 1751.
- 2 types de laine minérale disponibles : laine de verre et laine de roche.
- Large choix de tôleries : galvanisée, pré peinte, inox 304L ou 316L sur la peau intérieure et/ou extérieure.
- Large choix de ventilateurs à transmission par courroies (ventilateur type action ou réaction) ou à transmission directe (ventilateur type roue libre), trappe de visite, trou de purge et peinture époxy sur ventilateur, poulie variable, moteurs bi-vitesse, moteurs 60 Hz, moteurs de secours, interrupteur de proximité, etc.

Principaux Accessoires

- Cadre et manchette souple de raccordement classés M0.
- Eclairage intérieur 24 V ou 230 V avec un interrupteur étanche.
- Hublot de regard sur la porte d'accès.
- Auvents parapluie aspiration et refoulement d'air.
- Toiture.
- Prise d'air neuf.
- Grillage pare-oiseaux à l'aspiration.
- Piège à sable.
- Plénum de soufflage.
- Prises de pression.
- Manomètres en U et incliné.
- Fonctions vides avec différentes longueurs.
- Cadre de raccordement rigide.
- Servomoteurs 3 points, Tout-ou-Rien ou 0-10 V.

Limites de fonctionnement/Recommandations

- 1500 Pa maximum sur les panneaux en dépression et surpression.
- 40 °C maximum sur les moteurs, au-delà déclassez la puissance du moteur (coefficient de 0,82 sur la puissance pour une température maximale de 60 °C).
- -20 °C minimum sur l'air neuf.

En fonction de la température d'air intérieur et la température d'air extérieur, des condensations peuvent apparaître sur les panneaux.

PREMI@IR PRÉCIFICATIONS TECHNIQUES

TAILLE		0306	0408	0409	0612	0715	0918	1121
Débit d'air nominal pour 82% d'ef cacité (EN308) sur la Roue	m³/h	1400	2300	3400	5600	8700	12600	17200
Vitesse d'air dans le tunnel	m/s	1,57	1,62	1,68	1,76	1,81	1,86	1,90
Hauteur avec châssis	mm	1058	1230	1395	1700	2005	2310	2615
Largeur (sans toiture: 120mm à ajouter)	mm	825	1020	1200	1435	1740	2045	2350
Longueur Caisson Principal «seul» avec Roue	mm	1630	1690	2026	2296	2672	2744	2944
Longueur Caisson Principal «seul» avec plaques	mm	2230	2440	3032	N/D	N/D	N/D	N/D
FILTRE								
Cadre support		Classé F9 conformément à la norme EN1886						
Filtres disponibles		G4 & M5 plat - F7 & F9 Poche suivant EN 779						
RÉCUPÉRATION DE CHALEUR								
Rendement (EN 308) de la roue «très haute ef cacité» (pas de 1.5mm)	% / PDC	82.2% - 200Pa	82.1% - 202Pa	82.2% - 200Pa	82.1% - 202Pa	82.1% - 201Pa	82.0% - 202Pa	82.0% - 203Pa
Classement EN13053 de la roue «très haute ef cacité»	Classe	H1	H1	H1	H1	H1	H1	H1
Ef cacité (EN 308) de la roue «haute ef cacité» (pas de 2.0mm)	% / PDC	73.1% - 117Pa	73.0% - 118Pa	73.1% - 118Pa	73.0% - 118Pa	73.1% - 118Pa	73.0% - 118Pa	73.0% - 119Pa
Classement EN13053 de la roue «haute ef cacité»	Classe	H1	H1	H1	H1	H1	H1	H1
Ef cacité (EN 308) de la plaque à contre ux	% / PDC	86.6% - 166Pa	87.6% - 172Pa	89.0% - 177Pa	N/D	N/D	N/D	N/D
Classement EN13053 de la plaque à contre ux	Classe	H1	H1	H1	N/D	N/D	N/D	N/D
BATTERIES								
Rangs		1 à 3 rangs en chaud - 3 à 6 rangs en Froid						
Pas d'ailette	mm	2,1 - 2,5 - 3,2						
Puissance froide totale (4 rangs - 2,5 mm)**	kW	6,4	10,8	14,8	24,7	39,0	56,7	98,2
Puissance froide sensible (4 rangs - 2,5 mm)**	kW	4,8	8,0	11,4	18,8	29,2	42,2	72,4
Diamètre de raccordement de la batterie froide 4 rangs	DN	25	25	32	40	50	50	60
Puissance chaude (1 rang - 2,5 mm)	kW	2,0	3,3	4,7	7,8	12,1	17,5	24,3
Diamètre de raccordement de la batterie chaude 1 rang	DN	20	20	20	25	32	32	40
MODULE OPTION «BATTERIE ELECTRIQUE»								
Puissance électrique mini (3 étages)	kW	3,0	6,0	9,0	12,0	30,0	36,0	54,0
Puissance électrique maxi (3 étages)	kW	12,0	18,0	27,0	48,0	75,0	108,0	144,0
DIMENSIONS STANDARD								
Roue 82% - Caisson Principal Seul	Poids	N/D	N/D	567	838	1213	1637	2014
SFPv Global (Reprise + Souf age) avec perte variateurs	W/ (m3.s)	N/D	N/D	1734	1636	1662	1658	1696
Roue 82% - Caisson Principal Seul	Poids	315	440	561	797	1187	1502	1848
SFPv Global (Reprise + Souf age)	W/ (m3.s)	1712	1859	1931	1594	1807	1617	1774
Roue 82% - Caisson Principal Seul	Poids	329	407	567	847	1085	1437	1768
SFPv Global (Reprise + Souf age)	W/ (m3.s)	1928	2002	2164	1673	1749	1723	1944
Caisson Additionel Batterie Chaude à Eau (HMO)	Longueur	450	450	450	450	450	450	450
1 rang - sans vannes	Poids	62	72	76	88	105	122	158
Impact sur le SFPv (valeur à ajouter)	W/ (m3.s)	28	28	23	22	20	21	20
Caisson Additionel Batterie froide à Eau (HM1)	Longueur	500	500	500	500	500	500	500
4 rangs - sans vannes	Poids	72	84	89	112	141	171	184
Impact sur le SFPv (valeur à ajouter)	W/ (m3.s)	180	151	97	95	81	81	80
Caisson Additionel Batterie Chaude Electrique (HM0-E)	Longueur	800	800	800	800	800	800	800
Puissance mini - 3 étages	Poids	89	103	114	138	174	204	225
Impact sur le SFPv (valeur à ajouter)	W/ (m3.s)	104	90	64	60	55	56	55

Performances des recuperateurs données pour un débit nominal équilibré. -7°C/90% sur l'air neuf et 22°C/50% sur la reprise en Hiver ; 32°C/40% sur l'air neuf et 25°C/50% sur la reprise en Eté - Roue thermique avec le pas mini disponible. Pt = Ptotal = Pression Dynamique au ventilateur + Pression statique dans les gaines + Pression statique dans la centrale. PDC = Perte de charge.
 ** Performances calculées en tenant compte de la température en sortie de la roue très haute ef cacité pour une sortie centrale 21°C en Hiver (Eau : 80°C/60°C) et 16°C en Eté (Eau: 7°C/12°C).
 *** SFPv communiqué pour une Premi@ir version PR DFC sans batteries, avec sur le souf age et la reprise : litres à poche F7; 200Pa de pression statique, registres. Valeurs indicatives, se référer au logiciel pour avoir les performances exactes au point de fonctionnement.

9tN\SH[PVU! V\|YL JLZ VW[PVUZ]LVPSSLa JVUZ\ SEn fonction de la température d'air intérieur et la température d'air extérieur, des condensations peuvent apparaître sur les panneaux.

PREMI@IR 020 à 360



CARACTÉRISTIQUES PRINCIPALES

- > Puissance frigorifique de l'eau : de 10 à 175 kW
- > Puissance calorifique de l'eau : de 20 à 356 kW
- > Tailles : 10
- > Débit d'air : de 1 000 à 30 000 m³/h
- > Isolation : laine de verre, laine de roche, mousse de polyuréthane

DESCRIPTION

- > Avec 10 modèles, de 1000 à 30000 m³/h, cette gamme est conçue pour des applications confort, hygiéniques et industrielles.
- > Constitution innovante, robuste, auto-porteuse avec un tunnel parfaitement lisse, y compris aux jonctions des modules, ce qui évite tout développement microbien dû à l'accumulation de la poussière.
- > Les panneaux double peau sont recouverts sur les six côtés pour empêcher toute pénétration d'humidité. Ils sont munis d'une isolation thermique ininflammable.



Avantages du produit

- > Étant donné que les centrales Premi@ir sont fabriqués sur mesure, en respectant scrupuleusement les besoins spécifiques de chaque installation, ils offrent un choix infini de solutions.
- > Certification Eurovent T2 - TB2 - L2 - F9 - D1, et, sur demande, T3 - TB2 - L1 - F9 - D1, Tests TUV (sans certification Eurovent).
- > Différentes combinaisons disponibles : En ligne, superposés ou côte à côte.
- > Adapté à une installation intérieure ou extérieure. (*)
- > Porte d'accès sans pont thermique grâce à une charnière polyamide et un rotor extérieur non traversant.
- > Grand choix du type de filtres et de classes, plat, à poche et rigide de G4 à H14.
- > Grand choix de batteries proposés en standard de 2 rangs à 8 rangs, avec un pas d'ailettes de 2,1, 2,5 ou 3,2 mm, avec des ailettes en aluminium, aluminium époxy ou cuivre, et/ou Blygold(R) si les conditions environnementales sont sévères.
- > Logiciel de sélection performant avec une interface graphique conviviale permettant tous types de simulations. Pour optimiser la présentation des offres, il fournit dès le stade du devis des documents de qualité «exécution» (plans au format DXF).

Limites de fonctionnement/Recommandations

- > 1500 Pa maximum sur le panneau en pression négative et positive.
- > 40°C maximum sur le moteur sans facteur de sous-dimensionnement de la puissance du moteur. 60°C avec facteur de sous-dimensionnement de 0,82 sur la puissance du moteur.
- > -20°C minimum pour la prise d'air.

(*)De la condensation peut se former sur les panneaux, selon la température d'air à l'intérieur et à l'extérieur.

9tN\SH[PVU! V\{YL JLZ VW[PVUZ]L\PSSLa JVUZ\S[LY UV\YL +tWHY[LTLU[*VTTLYJPHS
WV\Y U»PTWVY[L X\LSSL H\{YL JVUAÑ\YH[PVU V\ MVUJ[PVU UVU KtJYP[L JVTTL t{HU[
KPZVWUPLS

Principales Options

- > 2 types de roues thermiques (rendement STD et élevé).
- > 3 types de plaques (rendement STD, moyen et élevé).
- > Bac à condensat amovible ou bac sec à 3 pentes pour l'hygiène.
- > Un choix de 3 types de registre : standard, classe 3 et classe 4 conformément à EN 1751.
- > 2 types de laine minérale disponibles : laine de verre ou laine de roche.
- > Grand choix de nitions métalliques : galvanisé, prélaqué, acier inoxydable 304L (1.4307) ou 316L (1.4404) sur la peau interne et/ou externe.
- > Grand choix de ventilateurs entraînés par courroie (action et réaction) ou à roue libre (type plug-fan), trappe d'inspection, trou de purge et peinture époxy sur le ventilateur, poulie variable, moteurs deux vitesses, interrupteur de proximité...

Principaux Accessoires

- > Cadres de raccordement et manchette souple M0.
- > Éclairage interne 24 V ou 230 V avec interrupteur étanche.
- > Hublot d'inspection sur la porte d'accès.
- > Auvent de protection contre la pluie sur l'entrée et la sortie d'air.
- > Toit.
- > Prise d'air neuf.
- > Écran de protection contre les oiseaux.
- > Piège à sable.
- > Plénum d'évacuation.
- > Prises de pression.
- > Manomètres inclinés ou en forme de U.
- > Sections vides avec différentes longueurs.
- > Cadre rigide de connexion.
- > Servomoteurs 3 Pts/TOR ou 0-10 V.

PREMI@IR PRÉCIFICATIONS TECHNIQUES

TAILLE		20	40	60	90	120	160	200	240	300	360
Débit d'air (à 2,8 m/s sur la batterie froide)	m /h	1650	3300	5500	7500	9100	12850	16600	20200	24400	29450
Hauteur avec châssis (STD ou côte à côte)	mm	685	1045	1045	1045	1225	1555	1555	1555	1845	2145
Hauteur avec châssis (superposés)	mm	1220	1940	1940	1940	2300	2960	2960	2960	3540	4140
Largeur (STD ou superposés)	mm	715	715	1020	1325	1325	1325	1630	1935	1935	1935
Largeur (côte à côte)	mm	1430	1430	2040	2650	2650	2650	3260	3870	3870	3870

BATTERIES		1 à 8 en Chauffage - 2 à 8 en Refroidissement										
Nombre de rangs		2,1 - 2,5 - 3,2										
Espacement des ailettes pour les batteries à eau	mm											
Puissance totale (pour 4 rangs - 2,5 mm)	kW	10,0	19,0	33,4	45,1	54,7	77,3	104,3	123,2	147,0	171,8	
Puissance frigorifique sensible (pour 4 rangs - 2,5 mm)	kW	9,0	17,5	29,8	40,5	49,2	69,4	91,4	109,8	131,9	157,0	
Connexion batterie froide (4 rangs)	DN	25	25	32	32	32	50	50	65	65	65	
Puissance calorifique (pour 2 rangs - 2,5 mm)	kW	19,9	40,3	66,9	92,0	110,6	155,4	201,7	246,9	296,9	355,6	
Connexion batterie de chauffage (2 rangs)	DN	25	25	25	32	32	32	50	50	50	50	
Puissance chauffage électrique min	kW	3,75	9,0	9,0	9,0	10,5	12,0	12,0	12,0	18,0	21,0	
Puissance chauffage électrique max	kW	22,5	54,0	90,0	126,0	147,0	168,0	216,0	252,0	396,0	462,0	

VENTILATEURS		Action - Réaction - Réaction renforcée - Roue libre										
Type disponible												
Taille min du ventilateur centrifuge		160	200	250	280	355	400	450	500	560	630	
Taille max du ventilateur centrifuge		200	250	315	355	450	500	560	630	710	800	
Taille min du ventilateur à roue libre		200	315	315	355	400	500	560	630	710	800	
Taille max du ventilateur à roue libre		250	400	400	450	500	630	710	800	900	1000	

FILTRE		Classé F9 selon norme EN1886										
Cadre de litres												
Filtre disponible		G2 (métal) et plat G4 - à poche F5, F7 et F8 - Rigide F7 et F9 - H10 à H14 HEPA										

RÉCUPÉRATION DE CHALEUR		De 2 à 8 rangs										
Batterie de récupération												
Performances à rendement standard de la roue thermique	%	48	46	45	46	45	53	53	51	49	50	
Performances à rendement élevé de la roue thermique	%	60	59	59	59	58	59	59	57	58	61	
Longueur de section à rendement STD de la plaque thermique	%	72	72	72	72	70	73	73	71	73	70	
Performances à rendement moyen de la plaque thermique	%	68	34	56	70	59	50	54	50	55	50	
Performances à rendement élevé de la plaque thermique	%	83	73	75	77	74	75	76	73	74	71	

	PR	20	40	60	90	120	160	200	240	300	360
Extraction (Type A) Ventilateur seul, réaction	Long.	820	920	1120	1220	1520	1520	1620	1720	1820	2020
	Poids	99	136	189	226	315	371	442	539	723	891
100 % air neuf (Type D) - Filtre plat G4 + litres à poche F7 + Batterie de chauffage 2R + batterie froide 4R + ventilateur réaction	Long.	2120	2220	2420	2520	2620	2940	3040	3240	3240	3340
	Poids	261	342	454	525	610	805	949	1184	1321	1647
Mélange d'air 2-voies (Type G) Section de mélange 2-voies + Type D	Long.	2420	2620	2940	3040	3240	3540	3640	3840	3840	4140
	Poids	293	385	524	598	709	902	1059	1305	1464	1843
Double ux en ligne (Type J) Type A + Mélange 3-voies en ligne + Type D	Long.	3660	4060	4460	4660	5060	5780	5980	6280	6380	7080
	Poids	427	563	749	848	1021	1334	1560	1912	2247	2839
Superposés (Type I) - Type G sur l'air neuf Type A + litre plat G4 sur la reprise	Long.	3440	3840	4060	4160	4560	4860	5160	5480	5680	6280
	Poids	538	692	944	1057	1265	1568	1971	2374	2782	3419

Rendement des batteries froides pour 32°C/40% - 7-12°C et rendement des batteries chaudes pour -7°C/90% - 90/70°C.

Con gurations

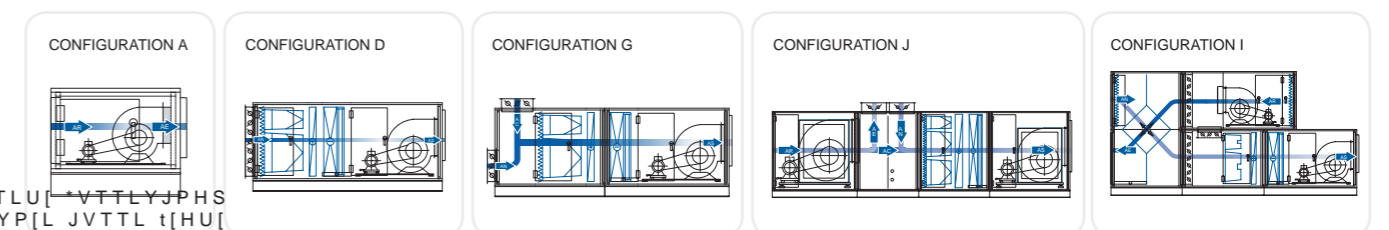

@IRTWIN
020 à 360



CARACTÉRISTIQUES PRINCIPALES

- > Puissance batterie eau glacée : 10 à 175 kW
- > Puissance batterie eau chaude : 20 à 356 kW
- > Nombre de tailles : 10
- > Plage de débits d'air : 1000 à 30000 m³/h
- > Isolation : laine de verre et laine de roche de 25 mm d'épaisseur

DESCRIPTION

- > Avec 10 modèles, de 1000 à 30000 m³/h, cette gamme est adaptée pour les applications de confort et industrielle.
- > Une structure à ossature compatible ERP (Etablissements Recevant du Public) composée de profilés en aluminium et de coins rigides et légers en polycarbonate armé en fibre de verre.
- > Les panneaux double paroi, de 25 mm d'épaisseur, sont recouverts sur les 6 faces afin d'éviter toute pénétration d'humidité. Ils sont pourvus d'une isolation thermique classée au feu.

Avantages du produit

- > Comme les centrales de traitement d'air @irtwin sont fabriquées sur mesure, selon les besoins spécifiques de chaque installation, elles offrent un choix infini de solutions.
- > Classement T4 – TB3 – L2 – F9 – D1 certifié par EUROVENT.
- > Diverses configurations disponibles : en ligne, superposée ou juxtaposée.
- > Adaptées pour une installation intérieure ou extérieure (prudence sur le risque de condensation des panneaux).
- > Large choix de types et classes de filtre : plat, poches et rigide de G4 à F9.
- > Large choix de batteries disponibles en standard de 2 à 8 rangs avec pas d'ailettes de 2,1 - 2,5 ou 3,2 mm. Ailettes en aluminium, aluminium époxy, ou cuivre. En option, les batteries peuvent être entièrement protégées par un revêtement Blygold contre une ambiance agressive.
- > Un logiciel de sélection performant avec une interface graphique conviviale vous permettra de faire tous types de simulation. Pour optimiser les offres, il fournit des documents de qualité "exécution" (plans au format DXF) dès le stade du devis.



Principales Options

- > 2 types de roues thermiques (efficacité standard et haute efficacité)
- > 3 types d'échangeurs à plaques (efficacité standard, moyenne et haute).
- > Un choix de 3 types de registres : standard, étanche classe 3 et étanche classe 4 selon EN 1751.
- > 2 types de laine minérale disponibles : laine de verre et laine de roche.
- > Large choix de tôleries : galvanisée, pré peinte, inox 304L ou 316L.
- > Large choix de ventilateurs à transmission par courroies (ventilateur type action ou réaction) ou à transmission directe (ventilateur type roue libre), trappe de visite, trou de purge et peinture époxy sur ventilateur, poulie variable, moteurs bi-vitesse, moteurs 60 Hz, moteurs de secours, interrupteur de proximité, etc.

Principaux Accessoires

- > Cadre et manchette souple de raccordement classés M0.
- > Eclairage intérieur 24 V ou 230 V avec un interrupteur étanche.
- > Hublot de regard sur la porte d'accès.
- > Auvents parapluie aspiration et refoulement d'air.
- > Toiture.
- > Prise d'air neuf.
- > Grillage pare-oiseaux à l'aspiration.
- > Piège à sable.
- > Plénum de soufflage.
- > Prises de pression.
- > Manomètres en U et incliné.
- > Fonctions vides avec différentes longueurs.

Limites de fonctionnement/Recommandations

- > 1000 Pa maximum sur les panneaux en dépression et surpression.
- > 40 °C maximum sur les moteurs, au-delà déclassez la puissance du moteur (coefficient de 0,82 sur la puissance pour une température maximale de 60 °C).
- > -20 °C minimum sur la prise d'air pour les composants internes.
- > En fonction de la température d'air intérieur et la température d'air extérieur, des condensations peuvent apparaître sur les panneaux.

@IRTWIN - SPÉCIFICATIONS TECHNIQUES

TAILLE		20	40	60	90	120	160	200	240	300	360
Débit d'air (à 2,8 m/s sur la batterie froide)	m³/h	1650	3300	5500	7500	9100	12850	16600	20200	24400	29450
Hauteur avec châssis (STD ou côte à côte)	mm	685	1045	1045	1045	1225	1555	1555	1555	1845	2145
Hauteur avec châssis (superposés)	mm	1220	1940	1940	1940	2300	2960	2960	2960	3540	4140
Largeur (STD ou superposés)	mm	715	715	1020	1325	1325	1325	1630	1935	1935	1935
Largeur (côte à côte)	mm	1430	1430	2040	2650	2650	2650	3260	3870	3870	3870

BATTERIES		1 à 8 en Chauffage - 2 à 8 en Refroidissement									
Nombre de rangs		2,1 - 2,5 - 3,2									
Espacement des ailettes pour les batteries à eau	mm										
Puissance totale (pour 4 rangs - 2,5 mm)	kW	10	19	33,4	45,1	54,7	77,3	104,3	123,2	147	171,8
Puissance frigorifique sensible (pour 4 rangs - 2,5 mm)	kW	9	17,5	29,8	40,5	49,2	69,4	91,4	109,8	131,9	157
Connexion batterie froide (4 rangs)	DN	25	25	32	32	32	50	50	65	65	65
Puissance calorifique (pour 2 rangs - 2,5 mm)	kW	19,9	40,3	66,9	92	110,6	155,4	201,7	246,9	296,9	355,6
Connexion batterie de chauffage (2 rangs)	DN	25	25	25	32	32	32	32	50	50	50
Puissance chauffage électrique min	kW	3,75	9	9	9	10,5	12	12	12	18	21
Puissance chauffage électrique max	kW	22,5	54	90	126	147	168	216	252	396	462

VENTILATEURS		Action - Réaction - Réaction renforcée - Roue libre									
Type disponible											
Taille min du ventilateur centrifuge		160	200	250	280	355	400	450	500	560	630
Taille max du ventilateur centrifuge		200	250	315	355	450	500	560	630	710	800
Taille min du ventilateur à roue libre		200	315	315	355	400	500	560	630	710	800
Taille max du ventilateur à roue libre		250	400	400	450	500	630	710	800	900	1000

FILTRE		Classé F9 selon norme EN1886									
Cadre de litres											
Filtre disponible		G2 (métal) et plat G4 - à poche F5, F7 et F8 - Rigide F7 et F9 - H10 à H14 HEPA									

RÉCUPÉRATION DE CHALEUR		De 2 à 8 rangs									
Batterie de récupération											
Performances à rendement standard de la roue thermique	%	48	46	45	46	45	53	53	51	49	50
Performances à rendement élevé de la roue thermique	%	60	59	59	59	58	59	59	57	58	61
Longueur de section à rendement STD de la plaque thermique	%	72	72	72	72	70	73	73	71	73	70
Performances à rendement moyen de la plaque thermique	%	68	34	56	70	59	50	54	50	55	50
Performances à rendement élevé de la plaque thermique	%	83	73	75	77	74	75	76	73	74	71

Extraction (Type A) Ventilateur seul, réaction		20	40	60	90	120	160	200	240	300	360
Long.	784	884	1084	1184	1484	1484	1584	1684	1784	1984	
Poids	99	136	189	226	315	371	442	539	723	891	
100 % air neuf (Type D) - Filtre plat G4 + litres à poche F7 + Batterie de chauffage 2R + batterie froide 4R + ventilateur réaction											
Long.	2084	2184	2384	2484	2584	2868	2968	3168	3168	3268	
Poids	261	342	454	525	610	805	949	1184	1321	1647	
Mélange d'air 2-voies (Type G) Section de mélange 2-voies + Type D											
Long.	2384	2584	2868	2968	3168	3468	3568	3768	3768	4068	
Poids	293	385	524	598	709	902	1059	1305	1464	1843	
Double flux en ligne (Type J) Type A + Mélange 3-voies en ligne + Type D											
Long.	3552	3952	4352	4552	4952	5636	5836	6136	6236	6936	
Poids	427	563	749	848	1021	1334	1560	1912	2247	2839	
Superposés (Type I) - Type G sur l'air neuf Type A + litre plat G4 sur la reprise											
Long.	3368	3768	3952	4052	4452	4752	5052	5336	5536	6136	
Poids	538	692	944	1057	1265	1568	1971	2374	2782	3419	

Performances batterie froide basées sur : 32 °C/40 % - 7/12 °C & Performances batterie chaude sur : -7 °C/90 % - 90/70 °C.
Performances de la récupération de chaleur basées sur : débit d'air équilibré - air neuf -7 °C/90% - air repris 22 °C/50% - bloc à plaques sans bypass - roue thermique avec un pas d'ailette le plus petit possible.

Configurations

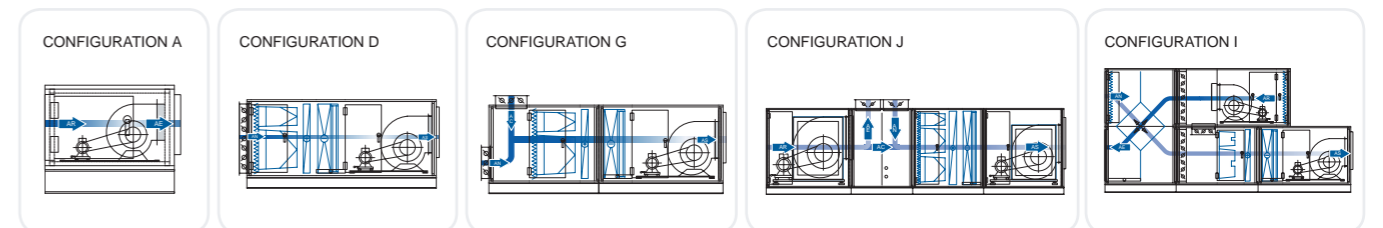

9tN\SH[PVU! V\|YL JLZ VW[PVUZ]L\|PSSLa JVUZS[LY UV\YL +tWHY[LTLU[
*VTTLYJPHS WV\Y U>PTWVY[L X\LSSL H\|YL JVUÂN\YH[PVU V\ MVUJ[PVU UVU
KtJYP[L JVTTL t[HU[KPZWVUPISL

@IRTWIN 400 à 1000



CARACTÉRISTIQUES PRINCIPALES

- Puissance batterie eau glacée : 200 à 505 kW
- Puissance batterie eau chaude : 500 à 1375 kW
- Nombre de tailles : 5
- Plage de débits d'air : 30000 à 100000 m³/h
- Isolation : laine de verre et laine de roche de 50 mm d'épaisseur

DESCRIPTION

- Avec 5 modèles supplémentaires, de 30000 à 100000 m³/h, la gamme @irtwin est adaptée pour les applications de confort, hygiénique et industrielle, en ligne avec les principales caractéristiques proposées sur la gamme Premi@ir.
- Une structure à ossature compatible ERP (Etablissements Recevant du Public) composée de profilés en aluminium et de coins rigides et légers en polycarbonate armé en fibre de verre.
- Les panneaux double paroi, de 50 mm d'épaisseur, sont recouverts sur les 6 faces afin d'éviter toute pénétration d'humidité.



Principales Options

- 2 types de roues thermiques (efficacité standard et haute efficacité)
- 3 types d'échangeurs à plaques (efficacité standard, moyenne et haute).
- Un choix de 3 types de registres : standard, étanche classe 3 et étanche classe 4 selon EN 1751.
- 2 types de laine minérale disponibles : laine de verre et laine de roche.
- Large choix de tôleries : galvanisée, pré peinte, inox 304L ou 316L.
- Large choix de ventilateurs à transmission par courroies (ventilateur type action ou réaction) ou à transmission directe (ventilateur type roue libre), trappe de visite, trou de purge et peinture époxy sur ventilateur, poulie variable, moteurs bi-vitesse, moteurs 60 Hz, moteurs de secours, interrupteur de proximité, etc.

Principaux Accessoires

- Cadre et manchette souple de raccordement classés M0.
- Eclairage intérieur 24 V ou 230 V avec un interrupteur étanche.
- Hublot de regard sur la porte d'accès.
- Auvents parapluie aspiration et refoulement d'air.
- Toiture.
- Prise d'air neuf.
- Grillage pare-oiseaux à l'aspiration.
- Piège à sable.
- Plénum de soufflage.
- Prises de pression.
- Manomètres en U et incliné.
- Fonctions vides avec différentes longueurs.

Limites de fonctionnement/Recommandations

- 1500 Pa maximum sur les panneaux en dépression et surpression.
- 40 °C maximum sur les moteurs, au-delà déclassement la puissance du moteur (coefficient de 0,82 sur la puissance pour une température maximale de 60 °C).
- -20 °C minimum sur la prise d'air.
- En fonction de la température d'air intérieur et la température d'air extérieur, des condensations peuvent apparaître sur les panneaux.

@IRTWIN - SPÉCIFICATIONS TECHNIQUES

TAILLE		400	500	700	900	1000
Débit d'air (à 2,8 m/s sur la batterie froide)	m³/h	34290	42200	53200	70930	87865
Hauteur avec châssis (STD ou côte à côte)	mm	2230	2230	2230	2850	2850
Hauteur avec châssis (superposés)	mm	4280	4280	4280	N/A	N/A
Largeur (STD ou superposés)	mm	2220	2670	3300	3300	4000
Largeur (côte à côte)	mm	4440	5340	6600	6600	8000

CONVECTEURS						
Nombre de rangs		2 à 8				
Espacement des ailettes pour les batteries à eau		2,0 et 3,0				
Puissance totale (pour 4 rangs - 3,0 mm)	kW	199,3	257,9	301,6	415,9	505,3
Puissance frigorifique sensible (pour 4 rangs - 3,0 mm)	kW	184,4	231,8	273,7	382,7	470,4
Connexion batterie froide (4 rangs)	DN	65	65	80	80	80
Puissance calorifique (pour 2 rangs - 2,0 mm)	kW	538,0	671,0	819,0	1092,0	1375,0
Connexion batterie de chauffage (2 rangs)	DN	50	65	65	65	80
Puissance chauffage électrique min	kW	21,0	21,0	21,0	24,0	24,0
Puissance chauffage électrique max	kW	252,0	420,0	588,0	624,0	840,0

VENTILATEURS						
Type disponible	Action - Réaction - Réaction renforcée - Roue libre					
Taille min du ventilateur centrifuge	630	710	800	900	1000	
Taille max du ventilateur centrifuge	800	900	900	1000	-	
Taille min du ventilateur à roue libre	900	900	900	1120	1120	
Taille max du ventilateur à roue libre	1120	1120	1120	1400	1400	

FILTRE		Classé F9 selon norme EN1886				
Cadre de litres						
Filtre disponible	G2 (métal) et plat G4 - à poche F5, F7 et F8 - Rigide F7 et F9 - H10 à H14 HEPA					

RÉCUPÉRATION DE CHALEUR						
Batterie de récupération		de 2 à 8 rangs				
Performances à rendement standard de la roue thermique	%	50	46	46	N/A	N/A
Performances à rendement élevé de la roue thermique	%	55	50	50	N/A	N/A
Longueur de section à rendement STD de la plaque thermique	%	62	56	56	N/A	N/A
Performances à rendement moyen de la plaque thermique	%	54	59	56	N/A	N/A
Performances à rendement élevé de la plaque thermique	%	70	N/A	N/A	N/A	N/A

Performances batterie froide basées sur : 32 °C/40 % - 7/12 °C & Performances batterie chaude sur : -7 °C/90 % - 90/70 °C.

N/D : Non Disponible

Performances de la récupération de chaleur basées sur : débit d'air équilibré - air neuf -7 °C/90% - air repris 22 °C/50% - bloc à plaques sans bypass - roue thermique avec un pas d'ailette le plus petit possible.

Avantages du produit

- Comme pour les centrales de traitement d'air Premi@ir, les centrales @irtwin 400 à 1000 sont fabriquées pour offrir un produit conforme aux besoins spécifiques de chaque installation en offrant un choix infini de solutions.
- Classement T4 - TB3 - L2 - F9 - D1 certifié par EUROVENT.
- Diverses configurations disponibles : en ligne, superposée ou juxtaposée.
- Adaptées pour une installation intérieure ou extérieure.
- Portes d'accès sans pont thermique grâce aux charnières polyamide et au rotor externe non traversant la porte.
- Large choix de types et classes de filtre : plat, poches et rigide de G4 à H14.
- Large choix de batteries disponibles en standard de 2 à 8 rangs avec pas d'ailettes de 2,0 ou 3,0 mm. Ailettes en aluminium, aluminium époxy, ou cuivre. En option, les batteries peuvent être entièrement protégées par un revêtement Blygold contre une ambiance agressive.
- Un logiciel de sélection performant avec une interface graphique conviviale vous permettra de faire tous types de simulation. Pour optimiser les offres, il fournit des documents de qualité "exécution" (plans au format DXF) dès le stade du devis.

Configurations

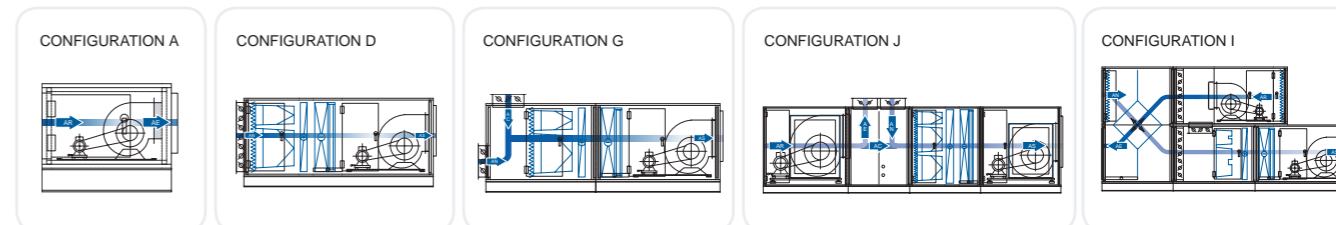



Logiciel certifié Eurovent



Dessins et documents exportés en DXF, RTF (DOC) et PDF



Interface utilisateur simple et intuitive

WinClim II

Logiciel de sélection pour Premi@ir et @irtwin

Certifiées EUROVENT, les centrales de traitement d'air Premi@ir et @irtwin peuvent être sélectionnées à partir d'un logiciel approuvé EUROVENT, ce dernier ayant une interface graphique conviviale et fonctionnant sous les systèmes d'exploitation Windows XP et Windows 7.

Avec le logiciel de sélection WinClim II, toutes les simulations sont possibles. Pour optimiser les offres, il fournit des documents de qualité "exécution" (plans au format DXF) dès le stade du devis. WinClim II assure en outre la mémorisation des devis et la personnalisation des offres.

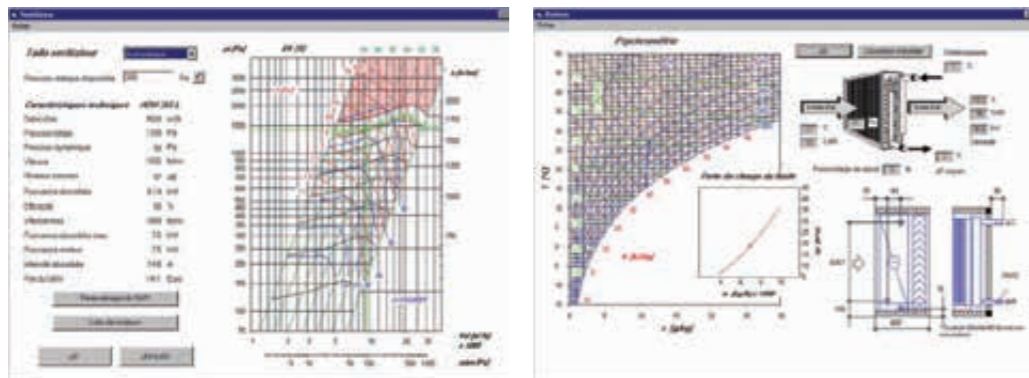
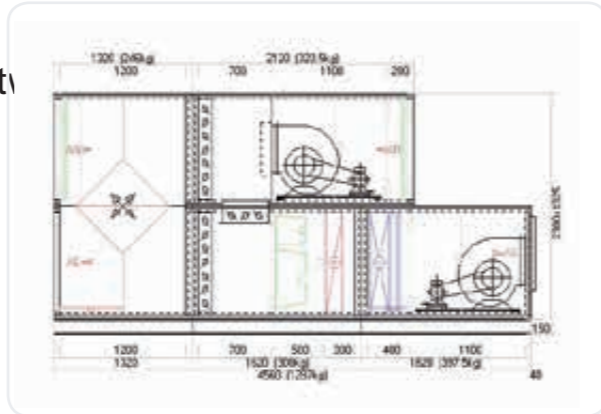

WinClim II et Premi@ir/@irtwin, c'est l'assurance d'avoir le détail de toutes vos sélections, où rien n'est laissé au hasard tel que courbes de ventilateurs avec visualisation du point de fonctionnement, évolution d'air sur le diagramme Psychrométrique, dès le stade du devis, c'est un dossier de qualité exécution qui vous est remis.

WinClim III

Logiciel de sélection pour centrales de traitement d'air Premi@ir Double Flux Compact

Certifiées Eurovent, les centrales de traitement d'air Premi@ir DFC peuvent être sélectionnées à partir du logiciel winCLIM III également approuvé Eurovent.

Avec une interface graphique conviviale, winCLIM III fonctionne sous les systèmes d'exploitation Windows (XP, Seven).

Intuitif, convivial, rapide et efficace, winCLIM III permet aux utilisateurs de :

- > Sélectionner et visualiser une centrale.
- > Représenter une centrale comme modèle 2D à l'échelle.
- > Changer et configurer des composants.
- > Générer automatiquement des dessins 2D au format DXF compatible AutoCAD, des fiches de sélection comprenant les caractéristiques techniques complètes et le prix ainsi qu'un ordre de fabrication.



Consulter notre équipe commerciale et notre site web pour en savoir plus.

RCAH

Récupérateur de chaleur



CARACTÉRISTIQUES PRINCIPALES

- > Débits d'air allant de 500 à 6000 m³/h
- > Échangeur de flux croisés en aluminium
- > Réduction des consommations avec une efficacité de récupération thermique minimum de 50%
- > 3 versions disponibles :
 - RCAH / Efficacité supérieure à 50%
 - RCAH AE / Efficacité supérieure à 90%
 - RCAH RCF / Avec circuit frigorifique de R410A intégré
- > Groupe disponible en configuration horizontale ou verticale
- > De nombreuses options d'entrée et de sortie d'air
- > Composants faciles d'accès et d'entretien
- > Structure à double panneau avec isolement
- > Filtres G4 compris

Avantages du produit

Optimisation du rendement des installations de climatisation. Les groupes RCAH sont des récupérateurs de chaleur statiques qui peuvent être complétés avec des systèmes de climatisation air-air ou air/eau, en obtenant d'importantes économies d'énergie.

Options disponibles

ÉCONOMIE D'ÉNERGIE

- > Ventilateurs Brushless
- > Kit de réfrigération adiabatique

QUALITÉ D'AIR

- > Filtres F6-F7-F8
- > Contrôle qualité d'air

INSTALLATION GROUPE

- > By-pass
- > Batterie électrique
- > Batterie d'eau chaude (interne ou externe)
- > Batterie d'eau froide
- > Vanne 3 voies avec actionneur
- > Contrôle de débit constant
- > Détecteur de filtre encrassé

- > Entrée circulaire
- > Joint exible
- > Thermostat antigel
- > Kit installation extérieure

RÉGULATION

- > Contrôle on/off et commutateur 3 vitesses
- > Sonde température distante
- > Contrôle électronique de base
- > Contrôle électronique avancé

Outre ces options, veuillez consulter notre Département Commercial pour U » PTWVY[L X\LSSL H\YL J VUÁ\YH[P VU V\ MVUJ[P VU KPZ WVU PISL

RCAH5 SPÉCIFICATIONS TECHNIQUES

MODÈLE		5	10	20	30	40
Débit d'air maximum	m³/h	500	1000	2000	3200	4300
Pression statique disponible	Pa	155	125	130	160	180
Efficacité	%	58,7	56,4	50,0	53,8	54,6
Puissance récupérée	kW	2,4	4,7	8,3	14,3	19,5
Alimentation (50 Hz ~)	V	230.1	230.1	230.1	230.1	400.3
Intensité maximum absorbée	A	1,4	3,0	7,8	11,4	6,6
Niveau sonore à 1 m	dB (A)	51,0	52,0	58,0	59,0	62,0
Dimensions (longueur x largeur x hauteur)	mm	750x750x295	900x900x410	1000x1000x470	1300x1300x530	1400x1400x705
Poids	Kg	41	68	99	155	235

MODÈLE		50	60
Débit d'air maximum	m³/h	5000	6000
Pression statique disponible	Pa	99	188
Efficacité	%	53,8	53,1
Puissance récupérée	kW	22,4	26,5
Alimentation (50 Hz ~)	V	400.3	400.3
Intensité maximum absorbée	A	11,2	10,8
Niveau sonore à 1 m	dB (A)	63,7	64,5
Dimensions (longueur x largeur x hauteur)	mm	1700x1350x705	1900x1450x755
Poids	Kg	235	273

Prestations concernant une température d'entrée d'air de rénovation de -5 °C (80% HR) et une température d'air extrait de 20 °C (50% HR)
Vitesse maximum de ventilation

RCAH A5 SPÉCIFICATIONS TECHNIQUES

MODÈLE		5	10	15	20
Débit d'air maximum	m³/h	500	1000	1500	2000
Pression statique disponible	Pa	85	130	150	215
Efficacité	%	90,0	90,1	90,1	90,0
Puissance récupérée	kW	4,1	8,2	12,3	16,3
Alimentation (50 Hz ~)	V	230.1	230.1	230.1	230.1
Intensité maximum absorbée	A	3,0	6,2	14,2	11,4
Niveau sonore à 1 m	dB (A)	52,0	55,0	60,0	59,0
Dimensions (longueur x largeur x hauteur)	mm	1150x860x385	1450x1230x410	1700x1230x490	1700x1230x630
Poids	Kg	75	120	175	220

Prestations concernant une température d'entrée d'air de rénovation de -7 °C (80% HR) et une température d'air extrait de 20 °C (55% HR)
Vitesse maximum de ventilation

RCAH R5 SPÉCIFICATIONS TECHNIQUES

MODÈLE		10	15	20	25
Débit d'air maximum	m³/h	900	1400	2000	2600
Pression statique souffage	Pa	225	154	187	179
Pression statique retour	Pa	184	122	130	148
Efficacité (1)	%	46,7	44,6	49,2	47,8
Puissance frigorifique totale (1)	kW	5,4	8,2	12,2	15,0
EER (1)	W/W	2,8	2,6	2,6	2,9
Efficacité (2)	%	54,0	51,4	56,9	55,2
Puissance calorifique totale (2)	kW	8,8	13,7	21,0	26,5
COP (2)	W/W	6,1	5,6	5,7	5,9
Alimentation (50 Hz ~)	V	230.1	230.1	230.1	400.3
Intensité maximum absorbée	A	14,6	21,6	36,3	22,6
Niveau sonore à 1 m	dB (A)	55,0	52,0	59,0	58,0
Dimensions (longueur x largeur x hauteur)	mm	1450x1230x470	1450x1230x470	1700x1560x530	1700x1560x530
Poids	Kg	212	225	258	258

MODÈLE		30	40
Débit d'air maximum	m³/h	3300	4000
Pression statique souffage	Pa	211	159
Pression statique retour	Pa	153	133
Efficacité (1)	%	48,8	47,8
Puissance frigorifique totale (1)	kW	20,6	23,5
EER (1)	W/W	2,9	2,8
Efficacité (2)	%	56,4	55,2
Puissance calorifique totale (2)	kW	35,1	40,4
COP (2)	W/W	6,0	5,6
Alimentation (50 Hz ~)	V	400.3	400.3
Intensité maximum absorbée	A	26,9	24,8
Niveau sonore à 1 m	dB (A)	58,0	62,0
Dimensions (longueur x largeur x hauteur)	mm	1900x1700x705	1900x1700x705
Poids	Kg	305	315

(1) Prestations concernant une température d'entrée d'air de rénovation de 32 °C (50% HR) et une température d'air extrait de 26 °C (50% HR)
(2) Prestations concernant une température d'entrée d'air de rénovation de -5 °C (80% HR) et une température d'air extrait de 20 °C (50% HR)

CONDENSEURS À AIR



ACCL 11 / 28

Froid seul

ACCH 11 / 28

Réversible

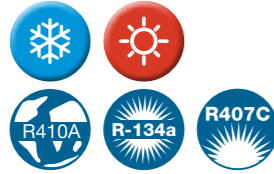

- ACCL pour Froid seul
- ACCH pour Réversible
- Puissance de 12 à 300 kW
- Tailles = 19
- Réfrigérants :
 - R410A = ACCL seulement
 - R-134a, R407C = ACCL ACCH

PRINCIPALES FONCTIONS

- Ventilateurs axiaux avec pales profil bas niveaux sonores
- Vannes (livrées non montées) sur gas et ligne liquide pour raccordement à la tuyauterie frigorifique, le condenseur est livré avec une charge de nitrogen
- Détendeur thermostatique (uniquement sur ACCH)
- Voyant liquide (uniquement sur ACCH)
- Filtre déshydrateur (uniquement sur ACCH)
- Vanne solénoïde (uniquement sur ACCH)
- Clapet anti retour (uniquement sur ACCH)
- Bornier de raccordement signal 0:10 V pour le système de contrôle de la condensation (connecté à l'unité intérieure)
- Bornier pour renvoi alarme (connecté à l'unité intérieure)
- Régulation vitesse de rotation des ventilateurs pour contrôle de la condensation (seulement avec les ventilateurs Axiaux)

VERSIONS DISPONIBLES

- ACCL Pour Froid seul
- ACCH Pour Réversible
- Monophasée jusqu'à 140 kW
- Version STD
- Version bas niveau sonore LS
- Version très bas niveau sonore XLS



Avantages du produit

- Simple et Fiable
- Choix du niveau sonore
- Contrôle de condensation intégré

Principaux accessoires et options

Code
511 ➤ Pieds pour refoulement air vertical (kit)

ACCL STD Froid seul ACCH STD Réversible SPÉCIFICATIONS TECHNIQUES

TAILLE		11	14	17	20	25	30	35	45	50	60
PUISSANCE (1)											
**Avec Charge de réfrigérant R410A	kW	12,1	14,7	18,4	20,7	24,2	32,7	37,4	47,6	56,1	62,6
Avec Charge de réfrigérant R407C	kW	12	14,7	18,2	20,4	24,2	32,3	37,1	47,1	55,5	62
Avec Charge de réfrigérant R134A	kW	11,7	14,4	17,9	20	23,7	31,7	36,6	46,5	54,8	61,2
VENTILATEURS AXIAUX											
Débit d'air	m³/h	4900	4500	5200	6400	9600	9500	9100	12000	17000	16000
Pression statique disponible	Pa	0	0	0	0	0	0	0	0	0	0
Puissance absorbée nominale	kW	0,25	0,25	0,25	0,39	0,53	0,53	0,53	0,78	1,08	1,08
Intensité maximale de fonctionnement	A	1,2	1,2	1,2	1,8	2,9	2,9	2,9	3,6	5,7	5,7
NIVEAUX SONORES MOYENNE (2)											
	dB(A)	63	63	63	65	67	67	67	67,4	69,4	69,4
TAILLE											
		70	95	110	130	140	185	210	250	280	
PUISSANCE (1)											
**Avec Charge de réfrigérant R410A	kW	74	99,4	111	133	151	201	232	276	307	
Avec Charge de réfrigérant R407C	kW	73,3	98,3	110	132	150	198	231	273	304	
Avec Charge de réfrigérant R134A	kW	72,4	97	109	130	149	195	228	270	301	
VENTILATEURS AXIAUX											
Débit d'air	m³/h	18000	28200	27200	37800	36000	56000	54000	74600	72000	
Pression statique disponible	Pa	0	0	0	0	0	0	0	0	0	
Puissance absorbée nominale	kW	1,08	1,59	1,59	2,12	2,12	3,18	3,18	4,24	4,24	
Intensité maximale de fonctionnement	A	5,7	8,5	8,5	11,4	11,4	17,1	17,1	22,8	22,8	
NIVEAUX SONORES MOYENNE (2)											
	dB(A)	69,4	70,5	70,5	71,1	71,1	71,5	71,5	72,2	72,2	

ACCL STD Froid seul ACCH STD Réversible CARACTÉRISTIQUES COMMUNES

TAILLE		11	14	17	20	25	30	35	45	50	60
ALIMENTATION ELECTRIQUE											
	V/ph/Hz	230/1/50	230/1/50	230/1/50	230/1/50	230/1/50	230/1/50	230/1/50	230/1/50	230/1/50	230/1/50
Charge de réfrigérant (3)	kg	0,8	1,2	1,7	1,7	2	3	4	4,7	4,1	5,5
DIMENSIONS											
Longueur	mm	875	875	1200	1200	1400	1400	1400	1600	1850	1850
Largeur	mm	540	540	540	540	665	665	665	665	665	665
Hauteur	mm	727	727	727	727	1027	1027	1027	1027	1027	1027
POIDS NET											
	kg	51	55	66	72	102	111	120	153	175	188
TAILLE											
		70	95	110	130	140	185	210	250	280	
ALIMENTATION ELECTRIQUE											
	V/ph/Hz	230/1/50	230/1/50	230/1/50	230/1/50	230/1/50	400/3/50+N(*)	400/3/50+N(*)	400/3/50+N(*)	400/3/50+N(*)	
Charge de réfrigérant (3)	kW	7,7	8,7	11,6	11,6	15,4	20,8	27,7	27,7	37	
DIMENSIONS											
Longueur	mm	2320	3490	3490	4540	4540	3490	3490	4540	4540	
Largeur	mm	665	665	665	665	665	665	665	665	665	
Hauteur	mm	1140	1150	1150	1150	1150	2200	2200	2200	2200	
POIDS NET											
	kg	214	240	270	320	350	470	520	630	690	

(1) Pour une température de condensation de 50°C et une température extérieure de 35°C.

(2) Pression de niveau sonore Lpm suivant ISO EN 3744.

(3) Le condenseur est livré sans réfrigérant (Nitrogène), pour la charge de réfrigérant, en plus des valeurs ci-dessus, rajouter la charge des tuyauteries et des unités intérieures pour l'huile ajouter 10% de la quantité totale de réfrigérant.

(*) disponible aussi en 230V / 1PH/ 50 HZ, se référer au schéma électrique de l'unité.

**Non disponible en ACCH.

ACCL LS  ACCH LS  SPÉCIFICATIONS TECHNIQUES

TAILLE		11	14	17	20	25	30	35	45	50	60
PUISSANCE (1)											
**Avec Charge de réfrigérant R410A	kW	10,9	13,1	16,4	18,5	21,8	29,1	32,9	42	50,1	55,3
Avec Charge de réfrigérant R407C	kW	10,8	13,1	16,2	18,2	21,8	28,7	32,6	41,6	49,6	54,8
Avec Charge de réfrigérant R134A	kW	10,6	12,9	15,9	17,9	21,3	28,3	32,3	41,1	48,9	54,2
VENTILATEURS AXIAUX											
N.		1	1	1	1	1	1	1	2	2	2
Débit d'air	m³/h	4165	3825	4420	5440	8160	8075	7735	10200	14450	13600
Pression statique disponible	Pa	0	0	0	0	0	0	0	0	0	0
Puissance absorbée nominale	kW	0,21	0,21	0,21	0,33	0,45	0,45	0,45	0,66	0,92	0,92
Intensité maximale de fonctionnement	A	1,2	1,2	1,2	1,8	2,9	2,9	2,9	3,6	5,7	5,7
NIVEAUX SONORES MOYENNE (2)	dB(A)	59,1	59,1	59,1	61,1	63,1	63,1	63,1	63,6	65,5	65,5
TAILLE											
		70	95	110	130	140	185	210	250	280	
PUISSANCE (1)											
**Avec Charge de réfrigérant R410A	kW	65,1	88,3	97,7	118	133	179	205	245	270	
Avec Charge de réfrigérant R407C	kW	64,6	87,4	97,3	117	132	176	203	243	268	
Avec Charge de réfrigérant R134A	kW	63,8	86,3	96,2	116	131	174	201	240	265	
VENTILATEURS AXIAUX											
N.		2	3	3	4	4	6	6	8	8	
Débit d'air	m³/h	18000	28200	27200	37800	36000	56000	54000	74600	72000	
Pression statique disponible	Pa	0	0	0	0	0	0	0	0	0	
Puissance absorbée nominale	kW	0,92	1,35	1,35	1,8	1,8	2,7	2,7	3,6	3,6	
Intensité maximale de fonctionnement	A	5,7	8,5	8,5	11,4	11,4	17,1	17,1	22,8	22,8	
NIVEAUX SONORES MOYENNE (2)	dB(A)	65,5	66,6	66,6	67,2	67,2	67,7	67,7	68,3	68,3	

ACCL LS  ACCH LS  CARACTÉRISTIQUES COMMUNES

TAILLE		11	14	17	20	25	30	35	45	50	60
ALIMENTATION ELECTRIQUE											
V/ph/Hz		230/1/50	230/1/50	230/1/50	230/1/50	230/1/50	230/1/50	230/1/50	230/1/50	230/1/50	230/1/50
Charge de réfrigérant (3)	kg	0,8	1,2	1,7	1,7	2	3	4	4,7	4,1	5,5
DIMENSIONS											
Longueur	mm	875	875	1200	1200	1400	1400	1400	1600	1850	1850
Largeur	mm	540	540	540	540	665	665	665	665	665	665
Hauteur	mm	727	727	727	727	1027	1027	1027	1027	1027	1027
POIDS NET	kg	51	55	66	72	102	111	120	153	175	188
TAILLE											
		70	95	110	130	140	185	210	250	280	
ALIMENTATION ELECTRIQUE											
V/ph/Hz		230/1/50	230/1/50	230/1/50	230/1/50	230/1/50	400/3/50+N(*)	400/3/50+N(*)	400/3/50+N(*)	400/3/50+N(*)	
Charge de réfrigérant (3)	kW	7,7	8,7	11,6	11,6	15,4	20,8	27,7	27,7	37	
DIMENSIONS											
Longueur	mm	2320	3490	3490	4540	4540	3490	3490	4540	4540	
Largeur	mm	665	665	665	665	665	665	665	665	665	
Hauteur	mm	1140	1150	1150	1150	1150	2200	2200	2200	2200	
POIDS NET	kg	214	240	270	320	350	470	520	630	690	

(1) Pour une température de condensation de 50°C et une température extérieure de 35°C.

(2) Pression de niveau sonore Lpm suivant ISO EN 3744.

(3) Le condenseur est livré sans réfrigérant (Nitrogène), pour la charge de réfrigérant, en plus des valeurs ci-dessus, rajouter la charge des tuyauteries et des unités intérieures pour l'huile ajouter 10% de la quantité totale de réfrigérant.

(*) disponible aussi en 230V / 1PH/ 50 HZ, se référer au schéma électrique de l'unité.

**Non disponible en ACCH.

ACCL XLS  ACCH XLS  SPÉCIFICATIONS TECHNIQUES

TAILLE		11	14	17	20	25	30	35	45	50	60
PUISSANCE (1)											
**Avec Charge de réfrigérant R410A	kW	9,6	11,4	14,1	16,1	19,2	25,2	28,2	36,1	43,5	47,6
Avec Charge de réfrigérant R407C	kW	9,5	11,4	14	15,8	19,2	24,9	27,9	35,7	43,1	47,2
Avec Charge de réfrigérant R134A	kW	9,3	11,2	13,8	15,6	18,8	24,5	27,6	35,3	42,6	46,7
VENTILATEURS AXIAUX											
N.		1	1	1	1	1	1	1	2	2	2
Débit d'air	m³/h	3430	3150	3640	4480	6720	6650	6370	8400	11900	11200
Pression statique disponible	Pa	0	0	0	0	0	0	0	0	0	0
Puissance absorbée nominale	kW	0,18	0,18	0,18	0,27	0,37	0,37	0,37	0,55	0,76	0,76
Intensité maximale de fonctionnement	A	1,2	1,2	1,2	1,8	2,9	2,9	2,9	3,6	5,7	5,7
NIVEAUX SONORES MOYENNE (2)	dB(A)	54,5	54,5	54,5	56,5	58,5	58,5	58,5	58,9	60,8	60,8
TAILLE											
		70	95	110	130	140	185	210	250	280	
PUISSANCE (1)											
**Avec Charge de réfrigérant R410A	kW	55,8	76,4	83,7	102	114	155	175	212	231	
Avec Charge de réfrigérant R407C	kW	55,3	75,7	83,3	101	113	153	173	210	229	
Avec Charge de réfrigérant R134A	kW	54,7	74,8	82,5	100	112	151	172	208	227	
VENTILATEURS AXIAUX											
N.		2	3	3	4	4	6	6	8	8	
Débit d'air	m³/h	12600	19740	19040	26460	25200	39200	37800	52220	50400	
Pression statique disponible	Pa	0	0	0	0	0	0	0	0	0	
Puissance absorbée nominale	kW	0,76	1,11	1,11	1,48	1,48	2,23	2,23	2,97		
Intensité maximale de fonctionnement	A	5,7	8,5	8,5	11,4	11,4	17,1	17,1	22,8	22,8	
NIVEAUX SONORES MOYENNE (2)	dB(A)	60,8	61,9	61,9	62,5	62,5	63	63	63,7	63,7	

ACCL XLS  ACCH XLS  CARACTÉRISTIQUES COMMUNES

TAILLE		11	14	17	20	25	30	35	45	50	60
ALIMENTATION ELECTRIQUE											
V/ph/Hz		230/1/50	230/1/50	230/1/50	230/1/50	230/1/50	230/1/50	230/1/50	230/1/50	230/1/50	230/1/50
Charge de réfrigérant (3)	kg	0,8	1,2	1,7	1,7	2	3	4	4,7	4,1	5,5
DIMENSIONS											
Longueur	mm	875	875	1200	1200	1400	1400	1400	1600	1850	1850
Largeur	mm	540	540	540	540	665	665	665	665	665	665
Hauteur	mm	727	727	727	727	1027	1027	1027	1027	1027	1027
POIDS NET	kg	51	55	66	72	102	111	120	153	175	188
TAILLE											
		70	95	110	130	140	185	210	250	280	
ALIMENTATION ELECTRIQUE											
V/ph/Hz		230/1/50	230/1/50	230/1/50	230/1/50	230/1/50	400/3/50+N(*)	400/3/50+N(*)	400/3/50+N(*)	400/3/50+N(*)	
Charge de réfrigérant (3)	kW	7,7	8,7	11,6	11,6	15,4	20,8	27,7	27,7	37	
DIMENSIONS											
Longueur	mm	2320	3490	3490	4540	4540	3490	3490	4540	4540	
Largeur	mm	665	665	665	665	665	665	665	665	665	
Hauteur	mm	1140	1150	1150	1150	1150	2200	2200	2200	2200	
POIDS NET	kg	214	240	270	320	350	470	520	630	690	

(1) Pour une température de condensation de 50°C et une température extérieure de 35°C.

(2) Pression de niveau sonore Lpm suivant ISO EN 3744.

(3) Le condenseur est livré sans réfrigérant (Nitrogène), pour la charge de réfrigérant, en plus des valeurs ci-dessus, rajouter la charge des tuyauteries et des unités intérieures pour l'huile ajouter 10% de la quantité totale de réfrigérant.

(*) disponible aussi en 230V / 1PH/ 50 HZ, se référer au schéma électrique de l'unité.

**Non disponible en ACCH.

ACCL PF 11 / 1

Froid seul

ACCH PF 11 / 1

Réversible



- > ACCL Pour Froid seul
- > ACCH Pour Réversible
- > Puissance de 12 à 300 kW
- > Tailles = 19
- > Réfrigérants
- > R410A = ACCL seulement
- > R-134a, R407C = ACCL ACCH
- > Pression statique disponible de 50 à 500 Pa suivant les tailles

PRINCIPALES FONCTIONS

- > Ventilateurs Plug fan avec moteur EC
- > Vannes (livrées non montées) sur gas et ligne liquide pour raccordement à la tuyauterie frigorifique, le condenseur est livré avec une charge de nitrogen
- > Détendeur thermostatique (uniquement sur ACCH)
- > Voyant liquide (uniquement sur ACCH)
- > Filtre déshydrateur (uniquement sur ACCH)
- > Vanne solénoïde (uniquement sur ACCH)
- > Clapet anti retour (uniquement sur ACCH)
- > Bornier de raccordement signal 0:10 V pour le système de contrôle de la condensation (connecté à l'unité intérieure)
- > Bornier pour renvoi alarme (connecté à l'unité intérieure)

VERSIONS DISPONIBLES

- > ACCL Pour Froid seul
- > ACCH Pour Réversible
- > Monophasée jusqu'à 140 kW
- > Version STD
- > Version bas niveau sonore LS
- > Version très bas niveau sonore XLS



Avantages du produit

- > Pression statique disponible
- > Simple et Fiable
- > Choix du niveau sonore
- > Contrôle de condensation intégré
- > Moteur EC
- > Basse consommation

ACCL PF STD Froid seul ACCH PF STD Réversible SPÉCIFICATIONS TECHNIQUES

TAILLE		11	14	17	20	25	33	38
PUISSANCE (1)								
**Avec Charge de réfrigérant R410A	kW	12,1	15,6	18,2	21,6	25	35,1	39,8
Avec Charge de réfrigérant R407C	kW	12	15,6	18,2	21,6	25	35,1	39,8
Avec Charge de réfrigérant R134A	kW	11,7	15,3	17,9	21,3	24,7	34,7	39,3
VENTILATEURS AXIAUX								
Débit d'air	m³/h	4900	4900	4900	4900	6400	8000	10000
Pression statique disponible	Pa	50	50	50	50	50	50	50
Pression statique disponible Maximum	Pa	375	350	332	290	748	474	298
Puissance absorbée nominale	kW	0,38	0,42	0,45	0,52	0,64	1,3	1,14
Intensité maximale de fonctionnement	A	1,6	1,6	1,6	1,6	4,3	4,3	3,6
NIVEAUX SONORES MOYENNE (2)								
TAILLE		44	58	69	86	108	114	144
PUISSANCE (1)								
**Avec Charge de réfrigérant R410A	kW	46,5	62	73,1	91	113	122	154
Avec Charge de réfrigérant R407C	kW	46,5	62	73,1	91	113	122	154
Avec Charge de réfrigérant R134A	kW	46	61,2	72,4	89,9	111	121	152
VENTILATEURS AXIAUX								
Débit d'air	m³/h	10000	16000	16000	24000	32000	28000	36000
Pression statique disponible	Pa	50	50	50	50	50	50	50
Pression statique disponible Maximum	Pa	268	552	512	542	515	204	237
Puissance absorbée nominale	kW	1,24	2,18	2,39	3,34	4,74	5,63	7,4
Intensité maximale de fonctionnement	A	3,6	8,6	8,6	12,9	17,2	12,9	17,2
NIVEAUX SONORES MOYENNE (2)								
TAILLE		44	58	69	86	108	114	144

ACCL PF STD Froid seul ACCH PF STD Réversible CARACTÉRISTIQUES COMMUNES

TAILLE		11	14	17	20	25	33	38
ALIMENTATION ELECTRIQUE								
V/ph/Hz		380-480/3/50-60	380-480/3/50-60	380-480/3/50-60	380-480/3/50-60	380-480/3/50-60	380-480/3/50-60	380-480/3/50-60
Charge de réfrigérant (3)	kg	0,8	1,2	1,7	2,6	2,5	3,8	4,3
DIMENSIONS								
Longueur	mm	890	890	890	890	1190	1190	1390
Largeur	mm	880	880	880	880	880	880	880
Hauteur	mm	900	900	900	900	900	900	1300
POIDS NET	kg	143	148	153	163	210	222	284
TAILLE								
TAILLE		44	58	69	86	108	114	144
ALIMENTATION ELECTRIQUE								
V/ph/Hz		380-480/3/50-60	380-480/3/50-60	380-480/3/50-60	380-480/3/50-60	380-480/3/50-60	380-480/3/50-60	380-480/3/50-60
Charge de réfrigérant (3)	kW	6,4	5,9	8,8	10,2	9,4	10,3	14
DIMENSIONS								
Longueur	mm	1390	1840	1840	2290	1840	2290	1840
Largeur	mm	880	880	880	880	880	880	880
Hauteur	mm	1300	1300	1300	1300	1300	1300	1800
POIDS NET	kg	310	387	421	515	625	557	673

1. Pour une température de condensation de 50°C et une température extérieure de 35°C.

2. Pression de niveau sonore Lpm suivant ISO EN 3744.

3. Le condenseur est livré sans réfrigérant (Nitrogène), pour la charge de réfrigérant, en plus des valeurs ci-dessus, rajouter la charge des tuyauteries et des unités intérieures pour l'huile ajouter 10% de la quantité totale de réfrigérant.

(*) disponible aussi en 230V / 1PH/ 50 HZ, se référer au schéma électrique de l'unité.

**Non disponible en ACCH

ACCL PF LS  ACCH PF LS  SPÉCIFICATIONS TECHNIQUES

TAILLE		11	14	17	20	25	33	38
PUISSANCE (1)								
**Avec Charge de réfrigérant R410A	kW	10,8	13,7	15,9	18,8	21,6	30,2	34,5
Avec Charge de réfrigérant R407C	kW	10,5	13,7	15,9	18,8	21,6	30,2	34,5
Avec Charge de réfrigérant R134A	kW	10,2	13,3	15,5	18,4	21	29,4	33,7
VENTILATEURS AXIAUX								
N.		1	1	1	1	1	1	1
Débit d'air	m³/h	4165	4165	4165	4165	5440	6800	8500
Pression statique disponible	Pa	50	50	50	50	50	50	50
Pression statique disponible Maximum	Pa	375	350	332	290	748	474	298
Puissance absorbée nominale	kW	0,26	0,28	0,3	0,34	0,42	0,83	0,74
Intensité maximale de fonctionnement	A	1,6	1,6	1,6	1,6	4,3	4,3	3,6
NIVEAUX SONORES MOYENNE (2)	dB(A)	57,7	57,7	57,6	57,6	63,2	68,1	67,2
TAILLE								
		44	58	69	86	108	114	144
PUISSANCE (1)								
**Avec Charge de réfrigérant R410A	kW	40,1	53,4	62,7	78,6	98,9	105	131
Avec Charge de réfrigérant R407C	kW	40,1	53,4	62,7	78,6	98,9	105	131
Avec Charge de réfrigérant R134A	kW	39,3	51,8	61,3	76,2	96,2	102	127
VENTILATEURS AXIAUX								
N.		1	2	2	3	3	3	4
Débit d'air	m³/h	8500	13600	13600	20400	27200	23800	30600
Pression statique disponible	Pa	50	50	50	50	50	50	50
Pression statique disponible Maximum	Pa	268	552	512	542	515	204	237
Puissance absorbée nominale	kW	0,8	1,4	1,51	2,15	3,04	3,57	4,69
Intensité maximale de fonctionnement	A	3,6	8,6	8,6	12,9	17,2	12,9	17,2
NIVEAUX SONORES MOYENNE (2)	dB(A)	67,4	73,4	73,5	76,4	77,9	79,8	80,6

ACCL PF LS  ACCH PF LS  CARACTÉRISTIQUES COMMUNES

TAILLE		11	14	17	20	25	33	38
ALIMENTATION ELECTRIQUE								
V/ph/Hz		380-480/3/50-60	380-480/3/50-60	380-480/3/50-60	380-480/3/50-60	380-480/3/50-60	380-480/3/50-60	380-480/3/50-60
Charge de réfrigérant (3)	kg	0,8	1,2	1,7	2,6	2,5	3,8	4,3
DIMENSIONS								
Longueur	mm	890	890	890	890	1190	1190	1390
Largeur	mm	880	880	880	880	880	880	880
Hauteur	mm	900	900	900	900	900	900	1300
POIDS NET	kg	143	148	153	163	210	222	284
TAILLE								
		44	58	69	86	108	114	144
ALIMENTATION ELECTRIQUE								
V/ph/Hz		380-480/3/50-60	380-480/3/50-60	380-480/3/50-60	380-480/3/50-60	380-480/3/50-60	380-480/3/50-60	380-480/3/50-60
Charge de réfrigérant (3)	kW	6,4	5,9	8,8	10,2	9,4	10,3	14
DIMENSIONS								
Longueur	mm	1390	1840	1840	2290	1840	2290	1840
Largeur	mm	880	880	880	880	880	880	880
Hauteur	mm	1300	1300	1300	1300	1300	1300	1800
POIDS NET	kg	310	387	421	515	625	557	673

(1) Pour une température de condensation de 50°C et une température extérieure de 35°C.

(2) Pression de niveau sonore Lpm suivant ISO EN 3744.

(3) Le condenseur est livré sans réfrigérant (Nitrogène), pour la charge de réfrigérant, en plus des valeurs ci-dessus, rajouter la charge des tuyauteries et des unités intérieures pour l'huile ajouter 10% de la quantité totale de réfrigérant.

(*) disponible aussi en 230V / 1PH/ 50 HZ, se référer au schéma électrique de l'unité.

**Non disponible en ACCH

ACCL PF XLS  ACCH PF XLS  SPÉCIFICATIONS TECHNIQUES

TAILLE		11	14	17	20	25	33	38
PUISSANCE (1)								
**Avec Charge de réfrigérant R410A	kW	9,5	11,9	13,7	16	18,7	25,8	29,7
Avec Charge de réfrigérant R407C	kW	9,3	11,9	13,7	16	18,7	25,8	29,7
Avec Charge de réfrigérant R134A	kW	9,1	11,6	13,4	15,7	18,2	25,2	29,1
VENTILATEURS AXIAUX								
N.		1	1	1	1	1	1	1
Débit d'air	m³/h	3430	3430	3430	3430	4480	5600	7000
Pression statique disponible	Pa	50	50	50	50	50	50	50
Pression statique disponible Maximum	Pa	375	350	332	290	748	474	298
Puissance absorbée nominale	kW	0,16	0,17	0,19	0,21	0,26	0,5	0,49
Intensité maximale de fonctionnement	A	1,6	1,6	1,6	1,6	4,3	4,3	3,6
NIVEAUX SONORES MOYENNE (2)	dB(A)	53,1	53,1	53	53	58,6	63,5	62,6
TAILLE								
		44	58	69	86	108	114	144
PUISSANCE (1)								
**Avec Charge de réfrigérant R410A	kW	34	46,2	53,4	68,1	85,9	89,8	113
Avec Charge de réfrigérant R407C	kW	34	46,2	53,4	68,1	85,9	89,8	113
Avec Charge de réfrigérant R134A	kW	33,5	45	52,4	66,4	83,8	87,9	110
VENTILATEURS AXIAUX								
N.		1	2	2	3	3	3	4
Débit d'air	m³/h	7000	11200	11200	16800	22400	19600	25200
Pression statique disponible	Pa	50	50	50	50	50	50	50
Pression statique disponible Maximum	Pa	268	552	512	542	515	204	237
Puissance absorbée nominale	kW	0,48	0,84	0,92	1,29	1,82	2,1	2,76
Intensité maximale de fonctionnement	A	3,6	8,6	8,6	12,9	17,2	12,9	17,2
NIVEAUX SONORES MOYENNE (2)	dB(A)	62,8	68,8	68,9	71,8	73,3	75,2	76

ACCL PF XLS  ACCH PF XLS  CARACTÉRISTIQUES COMMUNES

TAILLE		11	14	17	20	25	33	38
ALIMENTATION ELECTRIQUE								
V/ph/Hz		380-480/3/50-60	380-480/3/50-60	380-480/3/50-60	380-480/3/50-60	380-480/3/50-60	380-480/3/50-60	380-480/3/50-60
Charge de réfrigérant (3)	kg	0,8	1,2	1,7	2,6	2,5	3,8	4,3
DIMENSIONS								
Longueur	mm	890	890	890	890	1190	1190	1390
Largeur	mm	880	880	880	880	880	880	880
Hauteur	mm	900	900	900	900	900	900	1300
POIDS NET	kg	143	148	153	163	210	222	284
TAILLE								
		44	58	69	86	108	114	144
ALIMENTATION ELECTRIQUE								
V/ph/Hz		380-480/3/50-60	380-480/3/50-60	380-480/3/50-60	380-480/3/50-60	380-480/3/50-60	380-480/3/50-60	380-480/3/50-60
Charge de réfrigérant (3)	kW	6,4	5,9	8,8	10,2	9,4	10,3	14
DIMENSIONS								
Longueur	mm	1390	1840	1840	2290	1840	2290	1840
Largeur	mm	880	880	880	880	880	880	880
Hauteur	mm	1300	1300	1300	1300	1300	1300	1800
POIDS NET	kg	310	387	421	515	625	557	673

(1) Pour une température de condensation de 50°C et une température extérieure de 35°C.

(2) Pression de niveau sonore Lpm suivant ISO EN 3744.

(3) Le condenseur est livré sans réfrigérant (Nitrogène), pour la charge de réfrigérant, en plus des valeurs ci-dessus, rajouter la charge des tuyauteries et des unités intérieures pour l'huile ajouter 10% de la quantité totale de réfrigérant.

(*) disponible aussi en 230V / 1PH/ 50 HZ, se référer au schéma électrique de l'unité.

**Non disponible en ACCH

DC 14 / 280
Ventilateurs axiaux

- Puissance de 8 à 172 kW
- Tailles = 10

PRINCIPALES FONCTIONS

- Ventilateurs axiaux avec pales profil bas niveaux sonores
- Bornier de raccordement signal 0:10 V pour le système de contrôle de la condensation (connecté à l'unité intérieure)
- Bornier pour renvoi alarme (connecté à l'unité intérieure)
- Régulation vitesse de rotation des ventilateurs pour contrôle de la condensation (seulement avec les ventilateurs axiaux)
- Echangeur en tubes cuivre et ailettes aluminium haute efficacité développé pour un grand transfert thermique et de faibles pertes de charges

VERSIONS DISPONIBLES

- Monophasée jusqu'à 140 kW
- Version STD
- Version bas niveau sonore LS 85%
- Version bas niveau sonore LS 70 %



Avantages du produit

- Simple et Fiable
- Choix du niveau sonore
- Contrôle de condensation intégré

Principaux accessoires et options

Code
511 ➤ Pieds pour refoulement air vertical (kit)

AÉRORÉFRIGÉRANTS



DCSPÉCIFICATIONS TECHNIQUES

TAILLE		14	20	35	45	60	70	110	140	210	280
PUISSANCE (1)	kW	8,3	11,7	22,6	26,4	31,8	40,2	62,2	86,1	124	172
Echangeur											
Débit d'eau	m³/h	1,5	2,1	4	4,7	5,7	7,2	11,1	15,4	22,1	30,8
Pertes de charge	kPa	24	21	26	16	8	12	17	40	17	40
Volume d'eau	l	4	5,7	15,7	15,2	17,9	25,1	37,7	72,8	75,3	100,4
VENTILATEURS AXIAUX	N.	1	1	1	2	2	2	3	4	6	8
Débit d'air	m³/h	4500	6400	9100	12000	16000	18000	27200	36000	54000	72000
Pression statique disponible	Pa	0	0	0	0	0	0	0	0	0	0
Puissance absorbée nominale	kW	0,25	0,39	0,53	0,78	1,08	1,08	1,59	2,12	3,18	4,24
Intensité maximale de fonctionnement	A	0,7	1,8	2,9	3,6	5,7	5,7	8,5	11,4	17,1	22,8
NIVEAUX SONORES MOYENNE (2)	dB(A)	63	65	67	67,4	69,4	69,4	70,5	71,1	71,5	72,2

DCCARACTÉRISTIQUES COMMUNES

TAILLE		14	20	35	45	60	70	110	140	210	280
Alimentation Electrique	V/ph/Hz	230/1/50	230/1/50	230/1/50	230/1/50	230/1/50	230/1/50	230/1/50	230/1/50	400/3/50+N(*)	400/3/50+N(*)
Dimensions Longueur	mm	875	1200	1400	1600	1850	2320	3490	4540	3490	4540
Dimensions Largeur	mm	540	540	665	665	665	665	665	665	665	665
Dimensions Hauteur	mm	727	727	1027	1027	1027	1140	1150	1150	2200	2200
Poids net	Kg	56	73	122	156	191	219	227	359	533	708

DC LN 85% SPÉCIFICATIONS TECHNIQUES

TAILLE		14	20	35	45	60	70	110	140	210	280	
PUISSANCE (1)	kw	7,3	10,4	19,8	23,3	28	35,3	54,8	75,9	109	152	
Echangeur												
	Débit d'eau	m³/h	1,3	1,9	3,5	4,2	5	6,3	9,8	13,6	19,5	27,1
	Pertes de charge	kPa	19	17	21	13	6	10	14	32	14	32
	Volume d'eau	l	4	5,7	15,7	15,2	17,9	25,1	37,7	72,8	75,3	100,4
VENTILATEURS AXIAUX												
	N.	1	1	1	2	2	2	3	4	6	8	
	Débit d'air	m³/h	3825	5440	7735	10200	13600	15300	23120	30600	45900	61200
	Pression statique disponible	Pa	0	0	0	0	0	0	0	0	0	0
	Puissance absorbée nominale	kW	0,21	0,33	0,45	0,66	0,92	0,92	1,35	1,8	2,7	3,6
	Intensité maximale de fonctionnement	A	0,7	1,8	2,9	3,6	5,7	5,7	8,5	11,4	17,1	22,8
NIVEAUX SONORES MOYENNE (2)												
	dB(A)	59,1	61,1	63,1	63,6	65,5	65,5	66,6	67,2	67,7	68,3	

DC LN 85% CARACTÉRISTIQUES COMMUNES

TAILLE		14	20	35	45	60	70	110	140	210	280
Alimentation Electrique	V/ph/Hz	230/1/50	230/1/50	230/1/50	230/1/50	230/1/50	230/1/50	230/1/50	230/1/50	400/3/50+N(*)	400/3/50+N(*)
Dimensions Longueur	mm	875	1200	1400	1600	1850	2320	3490	4540	3490	4540
Dimensions Largeur	mm	540	540	665	665	665	665	665	665	665	665
Dimensions Hauteur	mm	727	727	1027	1027	1027	1140	1150	1150	2200	2200
Poids net	Kg	56	73	122	156	191	219	227	359	533	708

DC LN 70% SPÉCIFICATIONS TECHNIQUES

TAILLE		14	20	35	45	60	70	110	140	210	280	
PUISSANCE (1)	kw	6,4	9	16,9	19,9	23,8	30,2	46,9	65	93,2	130	
Echangeur												
	Débit d'eau	m³/h	1,1	1,6	3	3,6	4,3	5,4	8,4	11,6	16,7	23,3
	Pertes de charge	kPa	15	13	16	10	5	7	11	25	10	25
	Volume d'eau	l	4	5,7	15,7	15,2	17,9	25,1	37,7	72,8	75,3	100,4
VENTILATEURS AXIAUX												
	N.	1	1	1	2	2	2	3	4	6	8	
	Débit d'air	m³/h	3150	4480	6370	8400	11200	12600	19040	25200	37800	50400
	Pression statique disponible	Pa	0	0	0	0	0	0	0	0	0	0
	Puissance absorbée nominale	kW	0,18	0,27	0,37	0,55	0,76	0,76	1,11	1,48	2,23	2,97
	Intensité maximale de fonctionnement	A	0,7	1,8	2,9	3,6	5,7	5,7	8,5	11,4	17,1	22,8
NIVEAUX SONORES MOYENNE (2)												
	dB(A)	59,1	61,1	63,1	63,6	65,5	65,5	66,6	67,2	67,7	68,3	

DC LN 70% CARACTÉRISTIQUES COMMUNES

TAILLE		14	20	35	45	60	70	110	140	210	280
Alimentation Electrique	V/ph/Hz	230/1/50	230/1/50	230/1/50	230/1/50	230/1/50	230/1/50	230/1/50	230/1/50	400/3/50+N(*)	400/3/50+N(*)
Dimensions Longueur	mm	875	1200	1400	1600	1850	2320	3490	4540	3490	4540
Dimensions Largeur	mm	540	540	665	665	665	665	665	665	665	665
Dimensions Hauteur	mm	727	727	1027	1027	1027	1140	1150	1150	2200	2200
Poids net	Kg	56	73	122	156	191	219	227	359	533	708

(1) Valeurs brutes - entrée d'air à 35°C avec température entrée eau 45°C - 20% de glycol.
 (2) Pression de niveau sonore Lpm 1 m suivant ISO EN 3744.
 (*) disponible aussi en 230V / 1PH/ 50 HZ, se référer au schéma électrique de l'unité.

DC PF 14 / 144

Plug fan



- Puissance de 8 à 89 kW
- Tailles = 13
- Pression statique disponible de 50 à 500 Pa suivant les tailles

PRINCIPALES FONCTIONS

- Ventilateurs Plug fan et moteur EC
- Bornier de raccordement signal 0:10 V pour le système de contrôle de la condensation (connecté à l'unité intérieure)
- Bornier pour renvoi alarme (connecté à l'unité intérieure)
- Echangeur en tubes cuivre et ailettes aluminium haute efficacité développé pour un grand transfert thermique et de faibles pertes de charges

VERSIONS DISPONIBLES

- Monophasée jusqu'à 140 kW
- Version STD
- Version bas niveau sonore LS 85%
- Version bas niveau sonore LS 70 %

Avantages du produit

- Pression statique disponible
- Simple et Fiable
- Choix du niveau sonore
- Contrôle de condensation intégré
- Moteur EC
- Basse consommation

DC PF SPÉCIFICATIONS TECHNIQUES

TAILLE		14	17	21	24	33	38	44	58	69	86	108	114	144	
PUISSANCE (1)	kw	8,8	10,5	12,6	13,7	20,6	24,3	28	31,8	41,9	50	60,3	68,8	89	
Echangeur															
	Débit d'eau	m³/h	1,6	1,9	2,3	2,4	3,7	4,3	5	5,7	7,5	9	10,8	12,3	15,9
	Pertes de charge	kPa	26	24	15	15	26	30	29	8	18	18	10	15	31
	Volume d'eau	l	3,9	5,2	7,8	7,4	11,1	12,7	19,1	17,5	26,2	24,5	28	36,7	41,9
VENTILATEURS AXIAUX															
	N.	1	1	1	1	1	1	1	2	2	3	4	3	4	
	Débit d'air	m³/h	4900	4900	4900	6400	80000	10000	10000	16000	16000	24000	32000	28000	36000
	Pression statique disponible	Pa	50	50	50	50	50	50	50	50	50	50	50	50	
	Pression statique disponible Max	Pa	350	332	290	748	474	298	268	552	512	542	515	204	237
	Puissance absorbée nominale	kW	0,42	0,45	0,52	0,64	1,3	1,14	1,24	2,18	2,39	3,34	4,74	5,63	7,4
	Intensité maximale de fonctionnement	A	1,6	1,6	1,6	4,3	4,3	3,6	3,6	8,6	8,6	12,9	17,2	12,9	17,2
NIVEAUX SONORES MOYENNE (2)															
	dB(A)	61,6	61,5	61,5	67,1	72	71,1	71,3	77,3	77,4	80,3	81,8	83,7	84,5	

DC PF CARACTÉRISTIQUES COMMUNES

TAILLE		14	17	21	24	33	38	44	58	69	86	108	114	144
Alimentation Electrique	V/ph/Hz	380-480/3/50-60	380-480/3/50-60	380-480/3/50-60	380-480/3/50-60	380-480/3/50-60	380-480/3/50-60	380-480/3/50-60	380-480/3/50-60	380-480/3/50-60	380-480/3/50-60	380-480/3/50-60	380-480/3/50-60	380-480/3/50-60
Dimensions Longueur	mm	890	890	890	1190	1190	1390	1390	1840	1840	2290	1840	2290	1840
Dimensions Largeur	mm	880	880	880	880	880	880	880	880	880	880	880	880	880
Dimensions Hauteur	mm	900	900	900	900	900	1300	1300	1300	1300	1300	1800	1300	1800
Poids net	Kg	149	154	165	209	224	287	314	391	427	520	631	565	682

DC PF LS 85% CARACTÉRISTIQUES TECHNIQUES

TAILLE		14	17	21	24	33	38	44	58	69	86	108	114	144
PUISSANCE (1)	kw	7,8	9,2	11	12,1	18	21,4	24,5	28	36,7	44,3	53,3	60,4	78,3
Echangeur														
Débit d'eau	m³/h	1,4	1,7	2	2,2	3,2	3,8	4,4	5	6,6	7,9	9,5	10,8	14
Pertes de charge	kPa	21	19	11	12	21	24	23	6	14	14	8	12	24
Volume d'eau	l	3,9	5,2	7,8	7,4	11,1	12,7	19,1	17,5	26,2	24,5	28	36,7	41,9
VENTILATEURS AXIAUX	N.	1	1	1	1	1	1	1	2	2	3	4	3	4
Débit d'air	m³/h	4165	4165	4165	5440	6800	8500	8500	13600	13600	20400	27200	23800	30600
Pression statique disponible	Pa	50	50	50	50	50	50	50	50	50	50	50	50	50
Pression statique disponible Max	Pa	350	332	290	748	474	298	268	552	512	542	515	204	237
Puissance absorbée nominale	kW	0,28	0,3	0,34	0,42	0,83	0,74	0,8	1,4	1,51	2,15	3,04	3,57	4,69
Intensité maximale de fonctionnement	A	1,6	1,6	1,6	4,3	4,3	3,6	3,6	8,6	8,6	12,9	17,2	12,9	17,2
NIVEAUX SONORES MOYENS (2)	dB(A)	57,7	57,6	57,6	63,2	68,1	67,2	67,4	73,4	73,5	76,4	77,9	79,8	80,6

DC PF LS 85% CARACTÉRISTIQUES COMMUNES

TAILLE		14	17	21	24	33	38	44	58	69	86	108	114	144
Alimentation Electrique	V/ph/Hz	380-480/3/50-60	380-480/3/50-60	380-480/3/50-60	380-480/3/50-60	380-480/3/50-60	380-480/3/50-60	380-480/3/50-60	380-480/3/50-60	380-480/3/50-60	380-480/3/50-60	380-480/3/50-60	380-480/3/50-60	380-480/3/50-60
Dimensions Longueur	mm	890	890	890	1190	1190	1390	1390	1840	1840	2290	1840	2290	1840
Dimensions Largeur	mm	880	880	880	880	880	880	880	880	880	880	880	880	880
Dimensions Hauteur	mm	900	900	900	900	900	1300	1300	1300	1300	1300	1800	1300	1800
Poids net	Kg	149	154	165	209	224	287	314	391	427	520	631	565	682

DC PF LS 70% CARACTÉRISTIQUES TECHNIQUES

TAILLE		14	17	21	24	33	38	44	58	69	86	108	114	144
PUISSANCE (1)	kw	6,8	8	9,3	10,3	15,4	18,3	20,6	23,8	31,1	38,1	45,8	51,4	67
Echangeur														
Débit d'eau	m³/h	1,2	1,4	1,7	1,9	2,8	3,3	3,7	4,3	5,6	6,8	8,2	9,2	12
Pertes de charge	kPa	17	15	9	9	16	18	17	5	11	11	6	9	19
Volume d'eau	l	3,9	5,2	7,8	7,4	11,1	12,7	19,1	17,5	26,2	24,5	28	36,7	41,9
VENTILATEURS AXIAUX	N.	1	1	1	1	1	1	1	2	2	3	4	3	4
Débit d'air	m³/h	3430	3430	3430	4480	5600	7000	7000	11200	11200	16800	22400	19600	25200
Pression statique disponible	Pa	50	50	50	50	50	50	50	50	50	50	50	50	50
Pression statique disponible Max	Pa	350	332	290	748	474	298	268	552	512	542	515	204	237
Puissance absorbée nominale	kW	0,17	0,19	0,21	0,26	0,5	0,49	0,48	0,84	0,92	1,29	1,82	2,1	2,76
Intensité maximale de fonctionnement	A	1,6	1,6	1,6	4,3	4,3	3,6	3,6	8,6	8,6	12,9	17,2	12,9	17,2
NIVEAUX SONORES MOYENS (2)	dB(A)	53,1	53	53	58,6	63,5	62,6	62,8	68,8	68,9	71,8	73,3	75,2	76

DC PF LS 70% CARACTÉRISTIQUES COMMUNES

TAILLE		14	17	21	24	33	38	44	58	69	86	108	114	144
Alimentation Electrique	V/ph/Hz	380-480/3/50-60	380-480/3/50-60	380-480/3/50-60	380-480/3/50-60	380-480/3/50-60	380-480/3/50-60	380-480/3/50-60	380-480/3/50-60	380-480/3/50-60	380-480/3/50-60	380-480/3/50-60	380-480/3/50-60	380-480/3/50-60
Dimensions Longueur	mm	890	890	890	1190	1190	1390	1390	1840	1840	2290	1840	2290	1840
Dimensions Largeur	mm	880	880	880	880	880	880	880	880	880	880	880	880	880
Dimensions Hauteur	mm	900	900	900	900	900	1300	1300	1300	1300	1300	1800	1300	1800
Poids net	Kg	149	154	165	209	224	287	314	391	427	520	631	565	682

(1) Valeurs brutes - entrée d'air à 35°C avec température entrée eau 45°C - 20% de glycol.
 (2) Pression de niveau sonore Lpm 1 m suivant ISO EN 3744.
 (*) disponible aussi en 230V / 1PH/ 50 HZ, se référer au schéma électrique de l'unité.

AÉROTHERMES



WESTHERM

Aérotherme

CARACTÉRISTIQUES

- › Puissance batterie eau glacée : 3 à 33 kW
- › Puissance batterie eau chaude : 4 à 143 kW
- › Puissance batterie vapeur : 15 à 302 kW
- › Nombre de tailles : 6
- › Plage de débits d'air : 284 à 13780 m³/h

DESCRIPTION

Les aérothermes hélicoïdes WESTHERM sont destinés aux applications de chauffage, de rafraîchissement ou de brassage d'air dans les secteurs tertiaire, commercial et industriel.

La gamme WESTHERM est composée de 6 tailles.

- › Elle se décline en 3 versions :
 - Eau chaude/Vapeur.
 - Eau glacée (série PHM uniquement).
 - Brasseur d'air.
- › Et en 2 séries selon le type de motorisation et la taille :
 - Série PHM équipée de moteur monophasé à 5 vitesses,
 - Série PHT équipée de moteur tri-phasé à 1 ou 2 vitesses (en option).

Grâce à un large choix de diffuseurs d'air, d'arrangements spéciaux, d'options et d'accessoires, la gamme WESTHERM permet de répondre à toutes les applications rencontrées.

Avantages du produit

- Aérothermes série PHT :
- › La ventilation est assurée par une hélice à pales larges en aluminium dont le profil spécial assure de très bonnes caractéristiques débit/pression, ainsi qu'un faible niveau sonore.
 - › Le ventilateur est équilibré statiquement et dynamiquement.
 - › Un venturi obtenu par emboutissage de la paroi côté aspiration contribue à la réduction des pertes de charges et du niveau sonore.

- Aérothermes série PHM :
- › Les appareils de cette série sont équipés de ventilateurs hélicoïdaux monophasés (moteur asynchrone, rotor intérieur, roulement à bille, carcasse moteur en aluminium). Un autotransformateur est fourni en standard permettant d'assurer 5 vitesses de ventilation.
 - › Les hélices (5 ou 7 pales selon les tailles) sont réalisées en matériau composite renforcé de fibre de verre à 30%.
 - › Les aérothermes de la série PHM disposent en standard d'un panier protège hélices, réalisé en fil acier revêtu de polyester noir.
 - › Haute performance acoustique, faible consommation énergétique, compacité et stabilité du débit en dépit de l'encrassement des batteries constituent les principales caractéristiques de ces nouveaux ventilateurs.



Limites de fonctionnement / recommandations

Valeurs indicatives. Les T° de fonctionnement sont influencées par une série de paramètres comme : conditions de fonctionnement, charge thermique, réglages, etc... Données à confirmer lors de la sélection.

Principales options

- Brasseurs d'air :
- › Moteur bi-vitesse pour aérothermes PHT uniquement.
 - › Interrupteur de proximité pour aérothermes PHM et PHT (mono vitesse et bi-vitesses).
 - › Hélices aluminium pour aérothermes PHM.
 - › Peinture époxy sur carrosserie.
- Version eau glacée :
- › Interrupteur de proximité.
 - › Hélices aluminium pour aérothermes série PHM.

- Version eau chaude/Vapeur :
- › Batteries cupro-nickel pour applications eau surchauffée ou vapeur.
 - › Thermostat d'ambiance.
 - › Moteurs bi-vitesses (sauf taille 35) pour aérothermes PHT uniquement.
 - › Filtre à air à l'intérieur ou à l'extérieur du caisson cubique d'aspiration.
 - › Kit de montages spéciaux (VAL, VAF, VAK, VAJF, VAGK, VAGJF, VAGZ, VABGZ, VABF, HABGZ).
 - › Interrupteur de proximité pour aérothermes PHM et PHT (mono vitesse et bi-vitesses).
 - › Hélices aluminium pour aérothermes PHM.
 - › Peinture époxy sur carrosserie.

Principaux accessoires

- › Kit support mural.
- › Interrupteur de proximité.
- › Ecran anti-rayonnant (pour aérothermes PHM avec des hélices composite).
- › Brasseurs d'air :
 - Diffuseurs d'air HN, HP (sauf pour la taille 70) et HO (sauf pour les tailles 35 & 70).
 - Panier protection hélice pour aérothermes PHT uniquement (standard sur aérothermes PHM).
- › Version eau glacée :
 - Diffuseur N à double déflexion.
 - Panier protection hélice pour aérothermes PHT uniquement (standard sur aérothermes PHM).
- › Version eau chaude/Vapeur :
 - Diffuseur N à double déflexion.
 - Diffuseurs HP, HO, VR.
 - Panier protection hélice pour aérothermes PHT uniquement (standard sur aérothermes PHM).
 - Thermostat d'ambiance.
 - Kit de montages spéciaux (VAL, VAF, VAK, VAJF, VAGK, VAGJF, VAGZ, VABGZ, VABF, HABGZ).

WESTHERM SPÉCIFICATIONS TECHNIQUES

TAILLE		35	45	50	55	65	70
PHM 230V - 1PH - 50 HZ - 5 VITESSES							
Débit d'air min. (Vitesse 1 avec batterie 3 rangs)	m ³ /h	284	608	1063	1299	1653	2320
Débit d'air max. (Vitesse 5 avec batterie 1 rang)	m ³ /h	2048	3748	6010	7623	9985	13538
Vitesse nominale	tr/mn	1370	1280	1400	1390	1300	860
Alimentation	kW	0,16	0,37	0,7	0,96	1,36	1,14
Courant	A	0,8	1,9	3,2	4,6	6,6	5,3
Classe/IP		Class F/IP 55					
PHT 230/400V - 3PH - 50 HZ - 900 TR/MN							
Débit d'air min. (900tr/mn avec batterie 3 rangs)	m ³ /h	1030	2620	3820	4950	6980	13780
Pression sonore à 5 m	dB(A)	46	53	57	61	63	N/A
Alimentation	kW	0,037	0,25	0,25	0,25	0,37	0,75
Courant	A	0,46/0,27	1,44/0,83	1,44/0,83	1,44/0,83	2,08/1,19	3,65/2,1
Classe/IP		F/54	F/55				
PHT 230/400V - 3PH - 50 HZ - 1400 TR/MN							
Débit d'air max. (1400tr/mn avec batterie 1 rang)	m ³ /h	1840	4820	6750	8940	11960	N/A
Pression sonore à 5 m	dB(A)	46	53	57	61	63	N/A
Alimentation	kW	0,038	0,25	0,55	0,55	0,75	N/A
Courant	A	0,4/0,23	1,41/0,81	2,46/1,42	2,46/1,42	3,22/1,86	N/A
Classe/IP		F/54	F/55				N/A
VERSION REFRIGEREE - PERFORMANCES AVEC UN BATTERIE FROIDE 3 RANGS - VERSION PHM (230V - 1PH-50HZ) UNIQUEMENT							
Débit d'air Vitesse 1	m ³ /h	N/A	608	N/A	1299	1653	N/A
Pression sonore à 5 m (acc. NF-S 31-021) pour Vitesse 1	dB(A)	N/A	19	N/A	33	42	N/A
Puissance frigori que Vitesse 1 (Air : 25°C/50% - Eau : 7/12°C)	kW	N/A	2,88	N/A	5,65	7,22	N/A
Puissance frigori que Vitesse 1 (Air : 35°C/50% - Eau : 7/12°C)	kW	N/A	7,36	N/A	16,09	19,16	N/A
Débit d'air Vitesse 2	m ³ /h	N/A	1149	N/A	2452	3123	N/A
Pression sonore à 5 m (acc. NF-S 31-021) pour Vitesse 2	dB(A)	N/A	33	N/A	42	50	N/A
Puissance frigori que Vitesse 2 (Air : 25°C/50% - Eau : 7/12°C)	kW	N/A	3,82	N/A	7,47	9,48	N/A
Puissance frigori que Vitesse 2 (Air : 35°C/50% - Eau : 7/12°C)	kW	N/A	10,53	N/A	23,49	27,7	N/A
Débit d'air Vitesse 3 (vitesse maximum autorisée)	m ³ /h	N/A	1726	N/A	3684	4691	N/A
Pression sonore à 5 m (acc. NF-S 31-021) pour Vitesse 3	dB(A)	N/A	42	N/A	45	53	N/A
Puissance frigori que Vitesse 3 (Air : 25°C/50% - Eau : 7/12°C)	kW	N/A	4,68	N/A	3,82	11,92	N/A
Puissance frigori que Vitesse 3 (Air : 35°C/50% - Eau : 7/12°C)	kW	N/A	12,71	N/A	28,01	32,88	N/A
VERSION EAU CHAUDE - VERSION PHM OU PHT							
Débit d'air min. (Vitesse 1 avec batterie 3 rangs)	m ³ /h	1440	3090	5400	6600	8398	11780
Puissance calorique pour l'air 12°C/90% - Eau : 90/70%	kW	23,01	43,08	67,92	86,21	110,59	143,7
Puissance calorique pour l'air 12°C/90% - Eau : 80/60%	kW	19,23	35,31	55,93	71,53	90,87	116,65
Puissance calorique pour l'air 12°C/90% - Eau : 60/40%	kW	11,47	19,41	31,5	41,59	50,61	61,56
Débit d'air max. (Vitesse 5 avec batterie 1 rang)	m ³ /h	2048	3748	6010	7623	9985	13538
Puissance calorique pour l'air 12°C/90% - Eau : 90/70%	kW	14,18	29,83	44,05	N/A	74,8	96,34
Puissance calorique pour l'air 12°C/90% - Eau : 80/60%	kW	10,99	24,1	35,9	N/A	60,7	77,53
Puissance calorique pour l'air 12°C/90% - Eau : 60/40%	kW	4,82	12,54	19,4	26,45	32,21	39,74
VERSION EAU VAPEUR - VERSION PHM OU PHT							
Débit d'air min. (Vitesse 1 avec batterie 3 rangs)	m ³ /h	1440	3090	5400	6600	8398	11780
Puissance calorique pour l'air 12°C/90% - Vapeur : 2 bars	kW	N/A	64,05	N/A	N/A	N/A	N/A
Puissance calorique pour l'air 12°C/90% - Vapeur : 4 bars	kW	N/A	78,59	N/A	N/A	197,59	N/A
Puissance calorique pour l'air 12°C/90% - Vapeur : 6 bars	kW	23,01	43,08	67,92	86,21	110,59	143,7
Débit d'air max. (Vitesse 5 avec batterie 1 rang)	m ³ /h	2048	3748	6010	7623	9985	13538
Puissance calorique pour l'air 12°C/90% - Vapeur : 2 bars	kW	16,58	29,84	N/A	N/A	N/A	N/A
Puissance calorique pour l'air 12°C/90% - Vapeur : 4 bars	kW	20,47	36,86	N/A	N/A	N/A	118,05
Puissance calorique pour l'air 12°C/90% - Vapeur : 6 bars	kW	14,18	29,83	44,05	N/A	74,8	96,34

Les données sonores sont sujettes à variations du fait de la position de l'unité, du type de batterie, des accessoires, de l'environnement de la salle ou du bruit de fond.

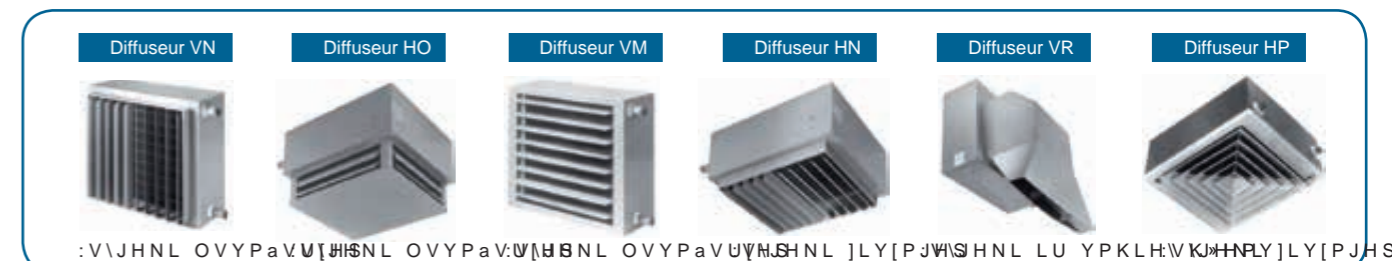

BOUCLE D'EAU

Wesper



Mini WCBZ

Réversible
sur boucle d'eauPETITE PUISSANCE
ULTRA-COMPACTE

CARACTÉRISTIQUES PRINCIPALES

- > Puissance frigorifique : de 1,9 à 3,0 kW
- > Puissance calorifique : de 2,7 à 3,6 kW
- > Tailles : 3 modèles, 1 enveloppe
- > Réfrigérant: R407C
- > Versions : RC : Mode rafraîchissement et chauffage
ST : Mode rafraîchissement seul
SH : Mode rafraîchissement et chauffage ou chauffage électrique
RH : Mode rafraîchissement et chauffage électrique
- > Configurations : Encastrement horizontal
- > Thermostats et commandes fournis en série pour les groupes avec régulation électromécanique :

- Commande standard:
SUPER
SI 24V- Commande optionnelle:
DSX@

7V\Y SLZ MVUJ[PVUZ]VPY ZLJ[PVU ,9tN\SH]PVUSonde d'air



Principales options

- > Filtre G2/ M1
- > Chauffage électrique
- > Connecteur rapide
- > Contact sec d'alarme générale
- > Disjoncteur
- > Plénum de soufflage frontal ou latéral
- > Prise d'air neuf
- > Emballage individuel

Principaux accessoires

- > Sonde d'air
- > Contrôleur de débit d'eau
- > Vanne d'eau motorisée
- > 4 PUP JLU[YHSL KL Z\WLY]PZPVU d)4 :
- > Télécommande murale RCL

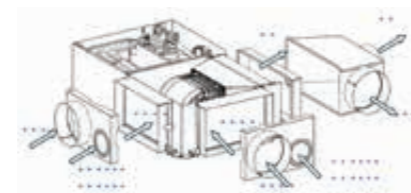

Flexibilité de configuration

Limites de fonctionnement (Modèle standard)

Température d'entrée d'eau	Froid	Min	18°C
		Max	45°C
	Chaud	Min	9°C
		Max	32°C
Température de reprise d'air	Froid	Min	21°C BS / 15°C BH
		Max	32°C BS / 23°C BH
	Chaud	Min	15°C
		Max	25°C
Pression maximum hydraulique de fonctionnement			31 bars

Mini WCBZ Réversible SPÉCIFICATIONS TECHNIQUES

TAILLE			2000	2500	3000
CAPACITÉS					
	Puissance frigorifique totale (1)	W	2057	2405	2983
	Puissance frigorifique sensible (1)	W	1686	1983	2346
	Puissance calorifique (1)	W	2706	2997	3558
PERFORMANCES					
	COP (1)		4,12	4,17	4,3
	EER (1)		3,88	4,13	3,85
VENTILATION					
	Débit d'air nominal	m/h	452	503	605
	Nombre de ltre à air / Efficacité		1 / G2	1 / G2	1 / G2
	Dimensions / Epaisseur ltre à air	mm	225 x 365 / 20	225 x 365 / 20	225 x 365 / 20
CIRCUIT HYDRAULIQUE					
	Débit d'eau nominal	l/s	0,116	0,127	0,173
	Débit de coupure vs Débit d'eau nominal (2)	%	43	39	29
	PDC au débit d'eau nominal	kPa	11	13	23
	PDC au débit d'eau nominal avec vanne	kPa	27	30	44
	Raccordement hydraulique	pouce	Male type ISO G 1/2" INT		
	Sortie condensat - ø externe	mm	16	16	16
ELECTRIQUE					
	Alimentation	V / Ph / Hz	230 / 1 / 50	230 / 1 / 50	230 / 1 / 50
	Puissance absorbée - mode froid (3)	W	595	648	879
	Puissance absorbée - mode chaud (3)	W	722	785	932
	Chauffage électrique (4)	W	1200	1600	2000
	Intensité maximum du ventilateur (ESP=0Pa)	A	0,85	0,85	1,4
	Intensité nominale du compresseur	A	2,8	3,0	4,0
	Intensité de démarrage du compresseur	A	16	16	18,9
NIVEAUX SONORES					
	Puissance sonore Asp + Ray (5)	dB(A)	55/57/59	56/58/60	56/58/62
	Puissance sonore Souf (5)	dB(A)	53/55/56	54/56/58	58/61/65
	Pression sonore (6)	dB(A)	34/36/38	35/37/39	37/40/44
	NR (6)	dB(A)	30/32/34	31/34/36	34/37/42
DIMENSIONS					
	L x P x H	mm	900x530x239	900x530x239	900x530x239
POIDS					
	Poids de l'unité	kg	48	48	48

(1) Performances indiquées aux conditions nominales : Mode froid: Tair=27 °C, Teau=30 °C & Mode chaud: Tair=20°C, Teau=20°C

(2) Protection par contrôleur de débit (accessoire).

(3) Puissance électrique absorbée aux conditions nominales (compresseur + ventilateur en GV).

(4) Chauffage par batterie électrique disponible sur les versions SH & RH.

(5) Puissance sonore à 50Pa de pression statique disponible en GV, unité en ligne avec ltre.

(6) Pression sonore en considérant une atténuation acoustique de l'installation de 21 dB

Accessoires

- > Télécommande RCL
- > d) 4 :
- > Vanne d'eau motorisée
- > Contrôleur de débit d'eau

Avantages du produit

- > Echangeur à eau coaxial robuste
- > Plage de fonctionnement étendue de +9° à +48°
- > Haut rendement énergétique avec moteur EC et COP/EER élevés
- > Batterie au soufflage qui évite l'installation d'un siphon surdimensionné
- > Régulation électronique avec communication ModBus
- > Accès facile aux composants par les larges panneaux amovibles
- > Flexibilité de configuration aéraulique et hydraulique pour remplacer facilement les unités au R22 installées sur site
- > Isolation acoustique et compresseur isolé et monté sur ressort pour un confort acoustique optimal
- > Bac à condensat avec traitement anti-corrosion
- > Faible hauteur d'encastrement <240mm



Échangeur coaxial



Compresseur monté sur ressorts

WPHZ

Froid seul

WPHBZ

Réversible

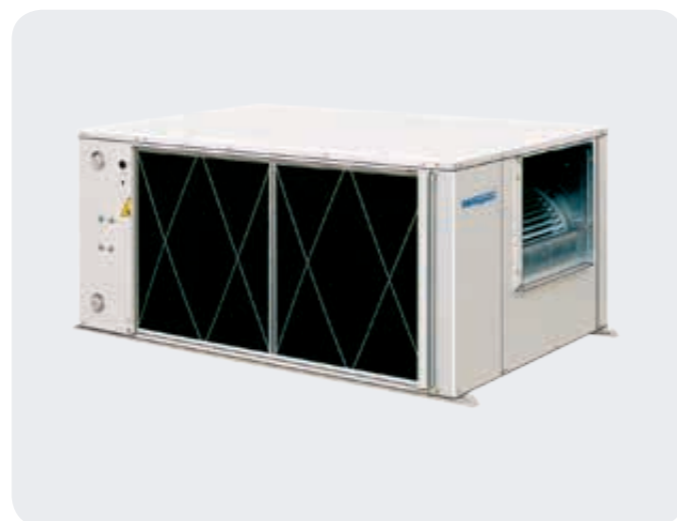

CARACTÉRISTIQUES PRINCIPALES

- › Puissances frigorifiques comprises entre 2,7 et 40,5 kW
- › Condenseur à plaques
- › Débit d'air allant jusqu'à 8000 m³/h
- › Accès facile à l'intérieur du groupe pour l'entretien
- › Thermostats et commandes fournis en série pour les groupes avec régulation électromécanique :

- Commande standard:
SUPER
SI 24V- Commande optionnelle:
DSX@

7 V \ Y SLZ MVUJ [PVUZ] VPY ZLJ [PVU] 9 t N \ SH [PVU] n SH WHNL

Avantages du produit

Solutions robustes et adaptables pour des installations en BOUCLE ÉNERGÉTIQUE.

La série WPHZ/WPHBZ ce sont des unités monoblocs de type horizontal équipées d'un condenseur à plaques réfrigéré à l'eau, adaptées à un fonctionnement raccordées à un réseau de conduits de distribution d'air.

ENTRETIEN

- › Vannes de service
- › Prises externes de pression
- › Détecteur de litres encrassés
- › Filtre gainable

RÉGULATION

- › Thermostat ARIA
- › Thermostat pGD
- › Thermostat SUPER SI (man. 24 V)
- › Thermostat HoneyWell T8376B (man. 24 V)
- › Thermostat Eberle 7007 (man. 24 V)
- › Thermostat DSX@ (man. 24 V)
- › Signalisation des alarmes
- › Détection des fumées
- › Marche/arrêt à distance
- › Armoire électrique indépendante
- › Possibilité de fonctionnement maître-esclave
- › Pressostat de détection du réarmement à partir du thermostat
- › Unité sans thermostat
- › Sonde de température ambiante murale
- › Sonde de température de retour
- › Sonde de température dans conduit
- › Manœuvre pour machine redondante
- › Manœuvre de gestion intégrée centralisée
- › Manœuvre sans neutre
- › Programmation horaire et connexion Modbus, etc. veuillez consulter le chapitre concernant les Thermostats

Outre ces options, veuillez consulter notre Département Commercial pour
U » PTWVY [L X \ L S S L H \ [Y L J V U Ä N \ Y H [P V U V \ M V U J [P V U U V U K t J Y P [L J V T T L t [H U]
K P Z W V U P I S L

Con configurations possibles sortie/entrée d'air → standard → optionnel

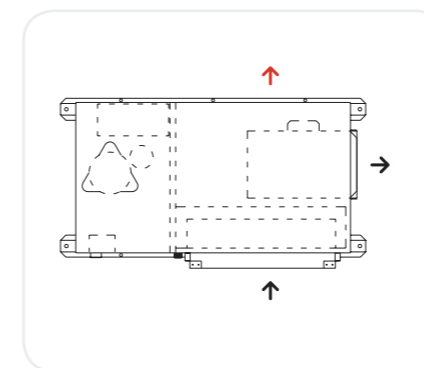

WPHZ froid set WPHBZ réversible SPÉCIFICATIONS TECHNIQUES

MODÈLE		091	121	141	171	201
Puissance frigorifique nominale	kW	2,7	3,5	4,1	5,2	6,4
Puissance frigorifique nominale	T.R.	0,8	1,0	1,2	1,5	1,8
Puissance calorifique nominale	kW	3,2	4,1	4,8	6,1	7,6
Puissance totale absorbée froid	kW	1,0	1,2	1,3	1,6	1,8
Puissance totale absorbée chaleur	kW	1,2	1,5	1,6	1,8	2,0
Alimentation (50 Hz ~)	V	230.1	230.1	230.1	230.1	230.1
Débit d'air - pression statique	m ³ /h - Pa	500 - 13	550 - 26	900 - 17	1200 - 110	1500 - 58
Connexions d'eau	Ø (")	1/2	1/2	1/2	3/4	3/4
Dimensions (longueur x largeur x hauteur)	mm	1055x560x385	1055x560x385	1055x560x385	1055x560x470	1055x560x470
Poids net	Kg	79	80	82	85	87
MODÈLE		251	351	401	501	701
Puissance frigorifique nominale	kW	8,1	11,9	13,4	16,6	20,6
Puissance frigorifique nominale	T.R.	2,3	3,4	3,8	4,7	5,9
Puissance calorifique nominale	kW	9,6	14,0	15,8	19,6	24,8
Puissance totale absorbée froid	kW	2,4	3,7	4,3	4,8	6,4
Puissance totale absorbée chaleur	kW	2,5	3,8	4,4	5,0	6,6
Alimentation (50 Hz ~)	V	230.1	230.1-400.3+N	400.3+N	400.3+N	400.3+N
Débit d'air - pression statique	m ³ /h - Pa	2000 - 55	2300 - 86	2400 - 94	3500 - 70	4300 - 80
Connexions d'eau	Ø (")	3/4	3/4	1	1 1/4	1 1/4
Dimensions (longueur x largeur x hauteur)	mm	1135x670x530	1135x670x530	1135x670x530	1385x940x620	1385x940x620
Poids net	Kg	104	115	120	160	200
MODÈLE		751	1001	1201		
Puissance frigorifique nominale	kW	25,1	35,4	40,5		
Puissance frigorifique nominale	T.R.	7,1	10,1	11,5		
Puissance calorifique nominale	kW	30,1	41,8	49,6		
Puissance totale absorbée froid	kW	8,3	11,0	13,4		
Puissance totale absorbée chaleur	kW	8,6	11,3	13,8		
Alimentation (50 Hz ~)	V	400.3+N	400.3+N	400.3+N		
Débit d'air - pression statique	m ³ /h - Pa	4800 - 100	5800 - 86	8000 - 85		
Connexions d'eau	Ø (")	1 1/2	1 1/2	1 1/2		
Dimensions (longueur x largeur x hauteur)	mm	1385x940x620	1600x1040x690	1600x1040x690		
Poids net	Kg	225	275	290		

Options disponibles

ÉCONOMIE D'ÉNERGIE

- › Possibilité de module de mélange pour free cooling à trois sorties
- › Régulation thermique ou enthalpique avec carte de contrôle PCO et commande pGD
- › Démarrage soft start du compresseur (selon les modèles)
- › Démarrage soft start du ventilateur (selon les modèles)
- › Ventilateur intérieur radial EC (selon les modèles)

QUALITÉ D'AIR

- › Filtre gravimétrique sur retour G4
- › Filtre opacimétrique sur retour classe F6 à F9 (combinable avec un G4 ou Fx+Fy)

NIVEAU SONORE

- › Double isolement thermo-acoustique
- › Isolement acoustique sur compresseur

INSTALLATION GROUPE

- › Magnétothermiques dans l'armoire électrique
- › Alimentation 60Hz et tensions 230, 208, etc.
- › Possibilité de fabrication de groupes de configuration symétrique
- › Soufflage d'air arrière
- › Pressostat différentiel d'eau
- › Électrovannes de fermeture de l'eau
- › Kit pour l'installation à l'intempérie
- › Moteurs potentialisés
- › Filtre ignifuge classe M0
- › Isolement thermo-acoustique classe M0
- › By-pass gaz chaud
- › Vanne pressostatique régulateur d'eau
- › Batteries de chauffage pour eau chaude
- › Batteries de résistances pour chauffage électrique auxiliaire
- › Batteries prétraitées anticorrosion
- › Prête pour la dépose
- › Sans condenseur d'eau

WCHZ

Froid seul

WCHBZ

Réversible



CARACTÉRISTIQUES PRINCIPALES

- › Puissances frigorifiques comprises entre 6,4 et 25,1 kW
- › Condenseur coaxial
- › Débits d'air allant jusqu'à 4600 m³/h
- › Accès facile à l'intérieur du groupe pour l'entretien
- › Dimensions réduites
- › Thermostats et commandes fournis en série pour les groupes avec régulation électromécanique :

- Commande standard:
SUPER
SI 24V



- Commande optionnelle:
DSX@



7V\Y SLZ MVUJ[PVUZ]VPY ZLJ[PVU ,9tN\SH[PVU' n SH WHNL

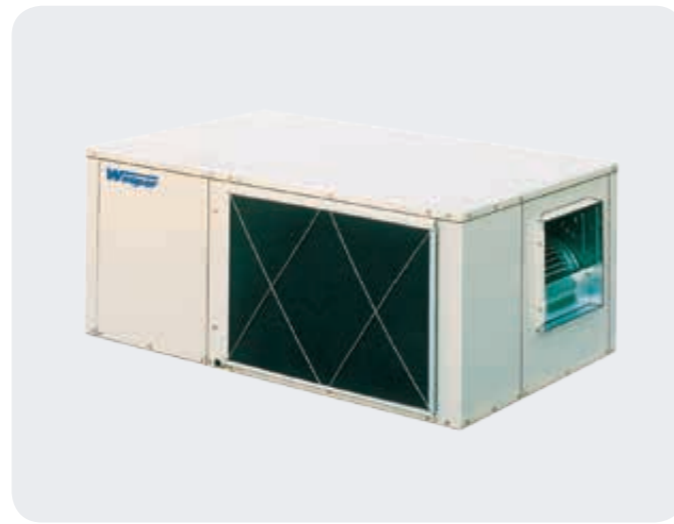

Avantages du produit

Solutions robustes et adaptables pour des installations en BOUCLE ÉNERGÉTIQUE.
La série WCHZ/WCHBZ est composée d'équipements monoblocs compacts de type horizontal, équipés d'un condenseur coaxial réfrigéré à l'eau, adaptés pour un fonctionnement raccordé à un système de conduits de distribution.
Wesper recommande l'installation de groupes avec condenseurs coaxiaux pour leur grande robustesse, face à d'éventuelles impuretés dans le circuit.

ENTRETIEN

- › Vannes de service
- › Prises externes de pression
- › Détecteur de litres encrassés
- › Filtre gainable
- › Manomètres

RÉGULATION

- › Thermostat ETN
- › Thermostat ARIA
- › Thermostat pGD
- › Thermostat DSX@
- › Signalisation des alarmes
- › Détection des fumées
- › Marche/arrêt à distance
- › Armoire électrique indépendante
- › Possibilité de fonctionnement maître-esclave
- › Pressostat haute pression réarmement à partir du thermostat
- › Unité sans thermostat
- › Sonde de température ambiante murale
- › Sonde de température de retour
- › Sonde de température dans conduit
- › Manœuvre pour machine redondante
- › Manœuvre de gestion intégrée centralisée
- › Manœuvre sans neutre
- › Programmation horaire et connexion Modbus, etc. veuillez consulter le chapitre concernant les Thermostats

Outre ces options, veuillez consulter notre Département Commercial pour
U » PTWVY[L X\SS L H\YL J VUÄ\YH[PVU V\ MVUJ[PVU UVU KtJYP[L JVTTL t[HU]
KPZVWUPlSL

Configurations possibles sortie/entrée d'air → standard → optionnel

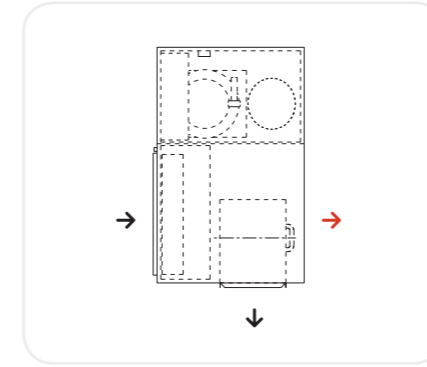

WCHZroid set SPÉCIFICATIONS TECHNIQUES

MODÈLE		201	251	271	351	401
Puissance frigorifique nominale	kW	6,4	8,1	9,0	11,3	13,4
Puissance frigorifique nominale	T.R.	1,8	2,3	2,6	3,2	3,8
Puissance totale absorbée froid	kW	2,1	2,7	2,7	3,3	4,4
Alimentation (50 Hz ~)	V	230.1	230.1	230.1 ou 400.3+N	230.1- 230.3 ou 400.3+N	230.3 ou 400.3+N
Débit d'air - pression statique	m ³ /h - Pa	1500 - 58	1600 - 55	2000 - 77	2300 - 86	2400 - 94
Connexions d'eau	Ø (")	1/2	1/2	1/2	1/2	3/4
Dimensions (longueur x largeur x hauteur)	mm	990x520x425	1080x657x484	1200x750x484	1200x750x484	1280x850x542
Poids net	Kg	87	104	123	130	147

MODÈLE		501	701	721	751
Puissance frigorifique nominale	kW	16,6	20,6	22,2	25,1
Puissance frigorifique nominale	T.R.	4,7	5,9	6,3	7,1
Puissance totale absorbée froid	kW	5,2	6,6	6,2	7,7
Alimentation (50 Hz ~)	V	230.3 ou 400.3+N	400.3+N	230.3 ou 400.3+N	230.3 ou 400.3+N
Débit d'air - pression statique	m ³ /h - Pa	3500 - 70	4300 - 80	4500 - 75	4600 - 120
Connexions d'eau	Ø (")	3/4	1	1	1
Dimensions (longueur x largeur x hauteur)	mm	1400x900x542	1600x1030x630	1600x1030x630	1600x1030x630
Poids net	Kg	160	240	259	259

WCHBZ Réversible SPÉCIFICATIONS TECHNIQUES

MODÈLE		201	251	351	401	501
Puissance frigorifique nominale	kW	6,0	8,1	11,1	13,0	16,5
Puissance frigorifique nominale	T.R.	1,7	2,3	3,2	3,7	4,7
Puissance calorifique nominale	kW	6,9	9,1	12,6	16,0	19,6
Puissance totale absorbée froid	kW	1,9	2,6	3,4	4,3	5,1
Puissance totale absorbée chaleur	kW	1,8	2,5	3,2	4,2	5,0
Alimentation (50 Hz ~)	V	230.1	230.1 ou 400.3+N	230.1-230.3 ou 400.3+N	230.3 ou 400.3+N	230.3 ou 400.3+N
Débit d'air - pression statique	m ³ /h - Pa	1500 - 58	2000 - 55	2300 - 86	2400 - 94	3500 - 70
Connexions d'eau	Ø (")	1/2	1/2	1/2	3/4	3/4
Dimensions (longueur x largeur x hauteur)	mm	1080x675x484	1200x750x484	1200x750x484	1280x850x542	1400x900x542
Poids net	Kg	104	130	130	160	185

Options disponibles

ÉCONOMIE D'ÉNERGIE

- › Possibilité de module de mélange pour freecooling à deux et trois sorties (selon les modèles)
- › Régulation thermique ou enthalpique avec carte de contrôle PCO et commande pGD
- › Démarrage soft start du compresseur (selon les modèles)
- › Démarrage soft start du ventilateur (selon les modèles)
- › Ventilateur intérieur radial EC (selon les modèles)

QUALITÉ D'AIR

- › Filtre gravimétrique sur retour G4
- › Filtre opacimétrique sur retour classe F6 à F9 (combinable avec un G4 ou Fx+Fy)

NIVEAU SONORE

- › Double isolement thermo-acoustique
- › Isolement acoustique sur compresseur

INSTALLATION GROUPE

- › Pressostat différentiel d'eau
- › Magnétothermiques dans l'armoire électrique
- › Alimentation 60Hz et tensions 230, 208, etc.
- › Kit pour l'installation à l'intempérie
- › Moteurs potentialisés
- › Manœuvre de résistance antigel sur bac
- › Filtre ignifuge classe M0
- › By-pass gaz chaud
- › Vanne pressostatique
- › Soufflage ou aspiration inversée
- › Guides sur la base
- › Batteries de chauffage pour eau chaude
- › Batteries de résistances pour chauffage électrique auxiliaire
- › Batteries prétraitées anticorrosion
- › Condenseur d'eau de mer
- › Sans condenseur d'eau

WPVZ

Froid seul

WPVBZ

Réversible



CARACTÉRISTIQUES PRINCIPALES

- › Puissances frigorifiques comprises entre 8,1 et 132 kW
- › Condenseur à plaques
- › Débit d'air allant jusqu'à 21500 m³/h
- › Accès facile à l'intérieur du groupe pour l'entretien
- › Thermostats et commandes fournis en série pour les groupes avec régulation électromécanique :

- Commande standard:
SUPER
SI 24V



- Commande optionnelle:
DSX@



7V\Y SLZ MVUJ[PVUZ]VPY ZLJ[PVU ,9tN\SH[PVU' n SH WHNL

Avantages du produit

Solutions robustes et adaptables pour des installations en BOUCLE ÉNERGÉTIQUE.
La série WPVZ / WPVBZ est composée d'équipements monoblocs compacts de type vertical, équipés d'un condenseur coaxial réfrigéré à l'eau, adaptés pour un fonctionnement raccordé à un système de conduits de distribution.

Options disponibles

ÉCONOMIE D'ÉNERGIE

- › Possibilité de module de mélange pour free cooling à trois sorties
- › Régulation thermique ou enthalpique avec carte de contrôle PCO et commande pGD
- › Démarrage soft start du compresseur (selon les modèles)
- › Démarrage soft start du ventilateur (selon les modèles)
- › Ventilateur radial EC (selon les modèles)

QUALITÉ D'AIR

- › Filtre gravimétrique sur retour G4
- › Filtre opacimétrique sur retour classe F6 à F9 (combinable avec un G4 ou Fx+Fy)

NIVEAU SONORE

- › Double isolement thermo-acoustique
- › Isolement acoustique sur compresseur

INSTALLATION GROUPE

- › Magnétothermiques dans l'armoire électrique
- › Alimentation 60Hz et tensions 230, 208, etc.
- › Possibilité de fabrication de groupes de con guration symétrique
- › Kit pour l'installation à l'intempérie
- › Moteurs potentialisés
- › Filtre ignifuge classe M0
- › Isolement thermo-acoustique classe M0
- › Filtre en retour adaptable
- › Pressostat différentiel d'eau
- › Grille d'aspiration
- › Sans condenseur d'eau
- › Vanne pressostatique régulateur d'eau
- › Souf age arrière (mod. 1001-4002)
- › Souf age frontal (mod. 201-751)
- › Plénum de souf age
- › By-pass gaz chaud
- › Batteries de chauffage pour eau chaude
- › Batteries de résistances pour chauffage électrique auxiliaire

- › Batteries prétraitées anticorrosion
- › Prête pour la dépose

ENTRETIEN

- › Vannes de service
- › Prises externes de pression
- › Détecteur de litres encrassés
- › Filtre gainable

RÉGULATION

- › Thermostat ARIA
- › Thermostat pGD
- › Thermostat SUPER SI (man. 24 V)
- › Thermostat HoneyWell T8376B (man. 24 V)
- › Thermostat Eberle 7007 (man. 24 V)
- › Thermostat DSX@ (man. 24 V)
- › Signalisation des alarmes
- › Détection des fumées
- › Marche/arrêt à distance
- › Armoire électrique indépendante
- › Possibilité de fonctionnement maître-esclave
- › Pressostat de détection du réarmement à partir du thermostat
- › Unité sans thermostat
- › Sonde de température ambiante murale
- › Sonde de température de retour
- › Sonde de température dans conduit
- › Manœuvre pour machine redondante
- › Manœuvre de gestion intégrée centralisée
- › Manœuvre sans neutre
- › Programmation horaire et connexion Modbus, etc. veuillez consulter le chapitre concernant les Thermostats.

Outre ces options, veuillez consulter notre Département Commercial pour
U»PTWVY[L X\LSL H\YL JVUÄN\YH[PVU V\ MVUJ[PVU UVU KtJYP[L JVTTL t[HU]
KPZWVUPISL

Con gurations possibles sortie/entrée d'air → standard → optionnel

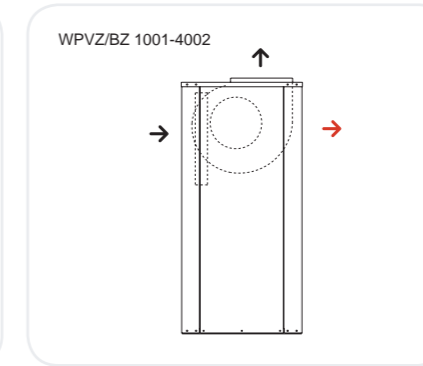
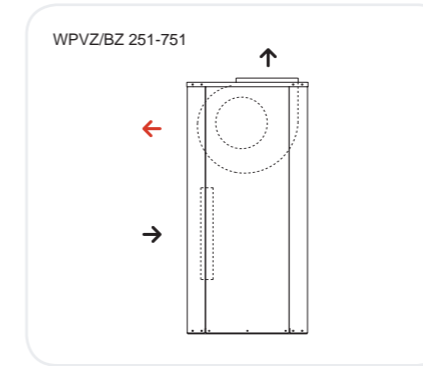

WPVZ Froid seul WPVBZ Réversible SPÉCIFICATIONS TECHNIQUES

MODÈLE		251	351	401	501	701
Puissance frigorifique nominale	kW	8,1	11,9	13,4	16,6	21,0
Puissance frigorifique nominale	T.R.	2,3	3,4	3,8	4,7	6,0
Puissance calorifique nominale	kW	9,6	14,0	15,8	19,6	24,8
Puissance totale absorbée froid	kW	2,4	3,7	4,2	4,8	6,4
Puissance totale absorbée chaleur	kW	2,5	3,8	4,4	4,9	6,6
Alimentation (50 Hz ~)	V	230.1	230.1 ou 400.3+N	400.3+N	400.3+N	400.3+N
Débit d'air - pression statique	m ³ /h - Pa	2000 - 55	2300 - 86	2400 - 94	3500 - 70	4300 - 80
Connexions d'eau	Ø (")	3/4	1	1	1 1/4	1 1/4
Dimensions (longueur x largeur x hauteur)	mm	720x650x1230	720x650x1230	780x650x1380	1140x700x1730	1140x700x1730
Poids net	Kg	139	146	166	251	258
MODÈLE		751	1001	1201	1501	2002
Puissance frigorifique nominale	kW	25,5	35,4	42,0	54,0	70,8
Puissance frigorifique nominale	T.R.	7,3	10,1	11,9	15,4	20,1
Puissance calorifique nominale	kW	30,1	41,8	49,6	63,7	83,5
Puissance totale absorbée froid	kW	8,3	11,0	13,4	15,9	22,6
Puissance totale absorbée chaleur	kW	8,6	11,3	13,8	16,4	23,3
Alimentation (50 Hz ~)	V	400.3+N	400.3+N	400.3+N	400.3+N	400.3+N
Débit d'air - pression statique	m ³ /h - Pa	4800 - 100	7400 - 70	8200 - 80	9000 - 110	11000 - 190
Connexions d'eau	Ø (")	1 1/2	1 1/2	1 1/2	1 1/2	1 1/2
Dimensions (longueur x largeur x hauteur)	mm	1140x700x1730	1790x870x1630	1790x870x1630	1790x870x1630	1790x980x1980
Poids net	Kg	265	450	478	515	650
MODÈLE		2402	3002	4002		
Puissance frigorifique nominale	kW	84,0	108,0	132,0		
Puissance frigorifique nominale	T.R.	23,9	30,7	37,5		
Puissance calorifique nominale	kW	99,1	127,4	155,8		
Puissance totale absorbée froid	kW	26,5	35,0	43,0		
Puissance totale absorbée chaleur	kW	27,3	36,0	44,3		
Alimentation (50 Hz ~)	V	400.3+N	400.3+N	400.3+N		
Débit d'air - pression statique	m ³ /h - Pa	12000 - 190	18000 - 270	21500 - 190		
Connexions d'eau	Ø (")	1 1/2	2	2		
Dimensions (longueur x largeur x hauteur)	mm	1790x980x1980	2404x1157x2092	2404x1157x2092		
Poids net	Kg	711	973	1065		

WCVZ

Froid seul

WCVBZ

Réversible



CARACTÉRISTIQUES PRINCIPALES

- › Puissances frigorifiques comprises entre 6,0 et 120 kW
- › Condenseur coaxial
- › Débits d'air allant jusqu'à 21500 m³/h
- › Accès facile à l'intérieur du groupe pour l'entretien
- › Dimensions réduites
- › Thermostats et commandes fournis en série pour les groupes avec régulation électromécanique :

- Commande standard:
SUPER
SI 24V



- Commande optionnelle:
DSX@



7 V \ Y S L Z M V U J [P V U Z] V P Y Z L J [P V U] 9 t N \ S H P dans le circuit W H N L



Avantages du produit

Solutions robustes et adaptables pour des installations en boucle énergétique.
La série WCVZ / WCVBZ est composée d'équipements monoblocs compacts de type vertical, équipés d'un condenseur coaxial réfrigéré à l'eau, adaptés pour un fonctionnement raccordé à un système de conduits de distribution.
Wesper recommande l'installation de groupes avec condenseurs coaxiaux pour leur grande robustesse, face à d'éventuelles impuretés

Options disponibles

ÉCONOMIE D'ÉNERGIE

- › Possibilité de module de mélange pour free cooling à trois sorties
- › Régulation thermique ou enthalpique avec carte de contrôle PCO et commande pGD
- › Démarrage soft start du compresseur (selon les modèles)
- › Démarrage soft start du ventilateur (selon les modèles)
- › Ventilateur intérieur radial EC (selon les modèles)

QUALITÉ D'AIR

- › Filtre gravimétrique sur retour G4
- › Filtre opacimétrique sur retour classe F6 à F9 (combinable avec un G4 ou Fx+Fy)

NIVEAU SONORE

- › Double isolement thermo-acoustique
- › Isolement acoustique sur compresseur

INSTALLATION GROUPE

- › Magnétothermiques dans armoire électrique
- › Alimentation en 60Hz et tensions 230, 208, etc.
- › Kit pour l'installation à l'intempérie
- › Moteurs potentialisés
- › Manœuvre de résistance antigel sur bac
- › Filtre ignifuge classe M0
- › By-pass gaz chaud
- › Vanne pressostatique
- › Unités WCVSZ plus compactes
- › Unités WCVZ pour climatiser des piscines
- › Batteries de chauffage pour eau chaude (uniquement modèles WCVZ – froid seul)
- › Batteries de résistances pour chauffage électrique auxiliaire
- › Batteries prétraitées anticorrosion
- › Soufflage frontal (mod. 201/751)
- › Soufflage arrière (mod. 1001/3603)
- › Sans condenseur d'eau
- › Condenseur d'eau de mer
- › Sans compresseur
- › Plénum de soufflage

- › Grille d'aspiration
- › Filtre en retour adaptable
- › Guides sur la base
- › Manomètres
- › Pressostat différentiel d'eau
- › Prête pour la dépose

ENTRETIEN

- › Vannes de service
- › Prises externes de pression
- › Détecteur de litres encrassés
- › Filtre gainable

RÉGULATION

- › Thermostat ETN
- › Thermostat ARIA
- › Thermostat pGD
- › Thermostat DSX@
- › Thermostat SUPER SI
- › Signalisation des alarmes
- › Détection des fumées
- › Marche/arrêt à distance
- › Armoire électrique indépendante
- › Possibilité de fonctionnement maître-esclave
- › Pressostat haute pression réarmement à partir du thermostat
- › Unité sans thermostat
- › Sonde de température ambiante murale
- › Sonde de température de retour
- › Sonde de température dans conduit
- › Manœuvre pour machine redondante
- › Manœuvre de gestion intégrée centralisée
- › Manœuvre sans neutre
- › Programmation horaire et connexion Modbus, etc. veuillez consulter le chapitre concernant les Thermostats

Outre ces options, veuillez consulter notre Département Commercial pour

Configurations possibles sortie/entrée d'air → standard → optionnel

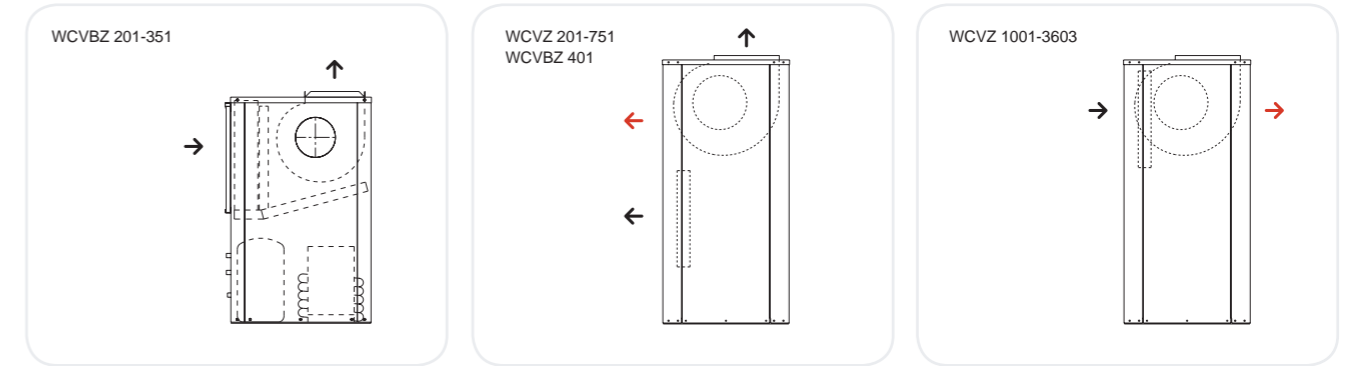

WCVZ froid seul SPÉCIFICATIONS TECHNIQUES

MODÈLE		201	251	271	351	401	501
Puissance frigorifique nominale	kW	6,4	8,1	9,0	11,9	13,4	16,6
Puissance frigorifique nominale	T.R.	1,8	2,3	2,6	3,4	3,8	4,7
Puissance totale absorbée froid	kW	1,7	2,1	2,3	3,3	3,5	4,5
Alimentation (50 Hz ~)	V	230.1	230.1	230.1 ou 400.3+N	230.1-230.3 ou 400.3+N	230.3 ou 400.3+N	230.3 ou 400.3+N
Débit d'air - pression statique	m ³ /h - Pa	1500 - 58	2000 - 55	2000 - 77	2300 - 86	2400 - 94	3500 - 70
Connexions d'eau	Ø (")	1/2	1/2	1/2	1/2	1/2	3/4
Dimensions (longueur x largeur x hauteur)	mm	628x440x1060	720x550x1200	720x550x1200	720x550x1200	780x550x1350	1140x600x1700
Poids net	Kg	105	134	134	141	160	245
MODÈLE		701	721	751	1001	1201	1002
Puissance frigorifique nominale	kW	20,6	23,0	25,1	35,4	40,5	35,6
Puissance frigorifique nominale	T.R.	5,9	6,5	7,1	10,1	11,5	10,1
Puissance totale absorbée froid	kW	5,4	5,9	6,3	9,8	11,2	9,7
Alimentation (50 Hz ~)	V	400.3+N	230.3 ou 400.3+N	230.3 ou 400.3+N	230.3 ou 400.3+N	230.3 ou 400.3+N	230.3 ou 400.3+N
Débit d'air - pression statique	m ³ /h - Pa	4300 - 80	4500 - 75	4800 - 100	7400 - 70	8200 - 80	7300 - 87
Connexions d'eau	Ø (")	1	1	1	2	2	2
Dimensions (longueur x largeur x hauteur)	mm	1140x600x1700	1140x600x1700	1140x600x1700	1700x870x1600	1700x870x1600	1700x870x1600
Poids net	Kg	252	252	258	445	472	470
MODÈLE		1402	1502	2002	2402	3003	3603
Puissance frigorifique nominale	kW	41,2	50,2	70,8	81,0	105,0	120,0
Puissance frigorifique nominale	T.R.	11,7	14,3	20,1	23,0	29,9	34,1
Puissance totale absorbée froid	kW	11,3	13,7	19,7	22,4	28,9	33,3
Alimentation (50 Hz ~)	V	230.3 ou 400.3+N	230.3 ou 400.3+N	230.3 ou 400.3+N	230.3 ou 400.3+N	230.3 ou 400.3+N	230.3 ou 400.3+N
Débit d'air - pression statique	m ³ /h - Pa	8200 - 80	9000 - 110	11000 - 190	12000 - 190	18000 - 270	21500 - 190
Connexions d'eau	Ø (")	2	2	2	2	2	2
Dimensions (longueur x largeur x hauteur)	mm	1700x870x1600	1700x870x1600	1700x980x1950	1700x980x1950	2307x1157x2062	2307x1157x2062
Poids net	Kg	515	525	645	706	968	1060

WCVBZ réversible SPÉCIFICATIONS TECHNIQUES

MODÈLE		201	251	351	401
Puissance frigorifique nominale	kW	6,0	8,1	11,0	13,0
Puissance frigorifique nominale	T.R.	1,7	2,3	3,1	3,7
Puissance calorifique nominale	kW	6,9	9,1	12,6	16,0
Puissance totale absorbée froid	kW	1,8	2,5	3,3	3,8
Puissance totale absorbée chaleur	kW	1,8	2,4	3,2	3,8
Alimentation (50 Hz ~)	V	230.1	230.1 ou 400.3+N	230.1-230.3 ou 400.3+N	230.3 ou 400.3+N
Débit d'air - pression statique	m ³ /h - Pa	1500 - 58	2000 - 55	2300 - 86	2400 - 94
Connexions d'eau	Ø (")	1/2	1/2	1/2	1/2
Dimensions (longueur x largeur x hauteur)	mm	601x625x1000	601x625x1000	601x625x1000	780x550x1350
Poids net	Kg	105	134	141	165

ACHIBA

Réversible

Con guration COMPACTE
Inverter Monobloc

ECHIBA/CCHIBA

Réversible

Con guration GAINABLE (SPLIT)
Inverter Split



inverter



ACHIBA

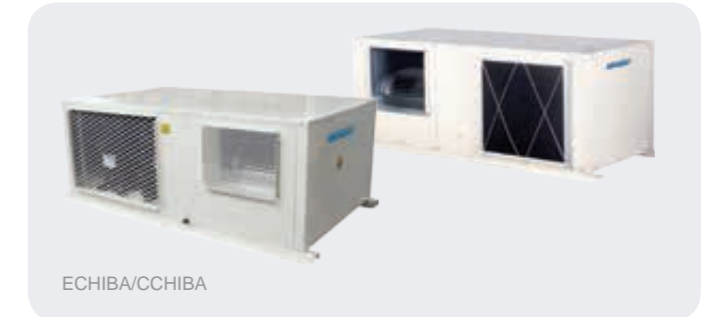

ECHIBA/CCHIBA

DÉTENTE DIRECTE

Wesper



CARACTÉRISTIQUES PRINCIPALES

- › Débit d'air variable pour le ventilateur extérieur
- › Trois vitesses d'air dans le ventilateur intérieur
- › Puissances frigorifiques comprises entre 4 et 29 kW
- › Coefficient EER/COP allant jusqu'à 3,2 dans des conditions de température nominale
- › Compresseurs Scroll avec démarrage soft start
- › Réfrigérant R410a
- › Combinable avec la gamme de récupérateurs de chaleur RCAH de haute efficacité énergétique et groupe de filtration jusqu'à la classe «F»
- › Technologie DC inverter : économies et confort maximum
- › Faible niveau sonore
- › Haut rendement de la pompe à chaleur pour basses températures extérieures allant jusqu'à -15 °C

- › Limite de fonctionnement en mode froid avec une température extérieure de 48 °C
- › Démarrage soft start du ventilateur intérieur et/ou extérieur
- › Séparateur d'huile (uniquement pour les unités gainables)
- › Marche/arrêt à distance
- › Froid/chauffage à distance
- › Programmation horaire et connexion Modbus
- › Commandes fournies en série TH Tune

Avantages du produit

Grande efficacité énergétique Inverter au service de la réhabilitation énergétique dans le secteur commercial. Cette gamme de groupes monoblocs est de construction horizontale. Elle est adaptée pour fonctionner raccordée à un réseau de conduits de distribution d'air, à la fois dans la section intérieure et extérieure. Conçus pour être installés à l'intérieur du local à climatiser, ils se caractérisent par une grande souplesse d'installation.

Options disponibles

ÉCONOMIE D'ÉNERGIE

- › Possibilité de module de mélange pour free cooling semi-enthalpique à deux sorties

QUALITÉ D'AIR

- › Filtre gravimétrique sur retour G4
- › Filtre opacimétrique sur retour classe F6 à F9 (combinable avec un G4 ou Fx+Fy)

NIVEAU SONORE

- › Double isolement thermo-acoustique
- › Isolement acoustique sur compresseur

INSTALLATION GROUPE

- › Possibilité de fabrication de groupes de con guration symétrique
- › Kit pour l'installation à l'intempérie
- › Moteurs potentialisés
- › Manœuvre résistance antigel sur bac
- › Filtre ignifuge classe M0
- › Batteries de chauffage pour l'eau chaude
- › Batteries de résistances électriques d'aide au dégivrage
- › Batteries prétraitées anticorrosion

- › Prête pour démontage
- › Vannes de connexion rapide avec préchargement de gaz réfrigérant (uniquement pour con guration SPLIT)

ENTRETIEN

- › Vannes de service
- › Prises externes de pression (en série sur le modèle 901)
- › Détecteur de litres encrassés
- › Filtre sur condenseur
- › Filtre gainable

RÉGULATION

- › Signalisation des alarmes
- › Détection des fumées
- › Armoire électrique indépendante
- › Sonde de température ambiante ou murale
- › Sonde de température par impulsion
- › Manœuvre de gestion intégrée centralisée
- › Manœuvre sans neutre

Outre ces options, veuillez consulter notre Département Commercial pour les options suivantes : U » P T W V Y [L X \ L S S L H \ [Y L J V U A N \ Y H [P V U V \ M V U J [P V U K P Z W V U P I S L

Configurations possibles sortie/entrée d'air standard → optionnel

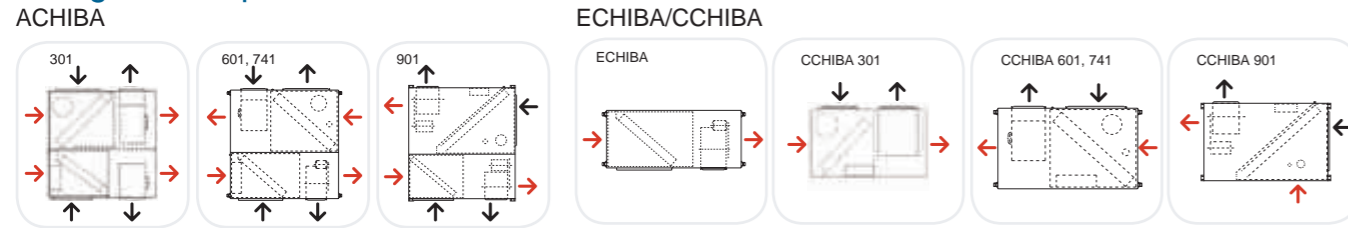

ACHIBA réversible SPÉCIFICATIONS TECHNIQUES

MODÈLE		301	601	741	901
Puissance frigorifique maximum (110 Hz)	kW	8,1	17,3	22,4	28,9
Puissance frigorifique maximum (110 Hz)	T.R.	2,3	4,9	6,4	8,2
Puissance calorifique maximum (110 Hz)	kW	8,3	18,6	24,2	28,9
Puissance frigorifique nominale (80 Hz)	kW	7,4	12,9	16,6	20,6
Puissance frigorifique nominale (80 Hz)	T.R.	2,1	3,7	4,7	5,9
Puissance calorifique nominale (80 Hz)	kW	8,3	13,0	15,7	20,4
Coef. c. EER maximum	kW/kW	> 8	3.16	2.95	2.90
Coef. c. COP maximum	kW/kW	-	3.21	3.03	2.93
Coef. c. SCOP (zone chaude)	kW/kW	4,1	-	-	-
Alimentation (50 Hz ~)	V	220-240 / 1 / 50	400.3+N	400.3+N	400.3+N
Débit d'air intérieur nominal à froid	m³/h	1000/1400/1800	2300	3000	3700
Débit d'air intérieur nominal à chaud	m³/h	1100/1400/1600	2800	3600	4400
Débit d'air max. int. - pression statique	m³/h - Pa	1800 - 50	3600 - 70	4600 - 80	5600 - 90
Débit d'air max. ext. - pression statique	m³/h - Pa	3000 - 50	5600 - 50	6200 - 50	7 500 - 50
Dimensions (longueur x largeur x hauteur)	mm	1445x1339x504	1755x1697x640	1755x 1697x 640	1998x 1755x672
Poids net	Kg	220	375	420	495

CCHIBA réversible - UNITÉ EXTÉRIEURE SPÉCIFICATIONS TECHNIQUES

MODÈLE		301	601	741	901
Puissance frigorifique maximum (110 Hz)	kW	8,1	17,3	22,4	26,5
Puissance frigorifique maximum (110 Hz)	T.R.	2,3	4,9	6,4	7,5
Puissance calorifique maximum (110 Hz)	kW	8,3	18,6	24,2	28,9
Puissance frigorifique nominale (80 Hz)	kW	7,4	12,9	16,6	20,6
Puissance frigorifique nominale (80 Hz)	T.R.	2,1	3,7	4,7	5,9
Puissance calorifique nominale (80 Hz)	kW	8,3	13,0	15,7	20,4
Coef. c. EER maximum	kW/kW	-	3.16	2.95	2.90
Coef. c. COP maximum	kW/kW	-	3.21	3.03	2.93
Coef. c. SCOP (zone chaude)	kW/kW	4,1	-	-	-
Alimentation (50 Hz ~)	V	220-240 / 1 / 50	400.3+N	400.3+N	400.3+N
Connex. frigorifique. Ligne de liquide	Ø (")	1/2	1/2	5/8	5/8
Connex. frigorifique. Ligne de gaz	Ø (")	3/4	7/8	1 1/8	1 1/8
Débit d'air max. ext. - pression statique	m³/h - Pa	3000 - 50	5600 - 50	6200 - 50	7500 - 50
Dimensions (longueur x largeur x hauteur)	mm	1445x825x504	1755x1004x640	1755x1004x640	1750x1057x662
Poids net	Kg	148	240	295	312

ECHIBA réversible - UNITÉ INTÉRIEURE SPÉCIFICATIONS TECHNIQUES

MODÈLE		301	601	741	901
Puissance frigorifique maximum (110 Hz)	kW	8,1	17,3	22,4	28,9
Puissance frigorifique maximum (110 Hz)	T.R.	2,3	4,9	6,4	8,2
Puissance calorifique maximum (110 Hz)	kW	8,3	18,6	24,2	28,9
Puissance frigorifique nominale (80 Hz)	kW	7,4	12,9	16,6	20,6
Puissance frigorifique nominale (80 Hz)	T.R.	2,1	170,9	210,7	256,2
Puissance calorifique nominale (80 Hz)	kW	8,3	13,0	15,7	20,4
Coef. c. EER maximum	kW/kW	-	3.16	2.95	2.90
Coef. c. COP maximum	kW/kW	-	3.21	3.03	2.93
Coef. c. SCOP (zone chaude)	kW/kW	4,1	-	-	-
Alimentation (50 Hz ~)	V	220-240 / 1 / 50	400.3+N	400.3+N	400.3+N
Connex. frigorifique. Ligne de liquide	Ø (")	1/2	1/2	5/8	5/8
Connex. frigorifique. Ligne de gaz	Ø (")	3/4	7/8	1 1/8	1 1/8
Débit d'air intérieur nominal à froid	m³/h	1000/1400/1800	2300	3000	3700
Débit d'air intérieur nominal à chaud	m³/h	1100/1400/1600	2800	3600	4400
Débit d'air max. int. - pression statique	m³/h - Pa	1800 - 50	3600 - 70	4600 - 80	5500 - 90
Dimensions (longueur x largeur x hauteur)	mm	1445x600x504	1755x752x640	1755x752x640	1750x900x662
Poids net	Kg	83	145	150	180

Étude d'amortissement

Étude comparative et calcul de la période d'amortissement pour le remplacement du groupe existant, par un groupe à vitesse fixe ou un groupe inverter, dans le secteur bancaire. Cela correspond à une agence standard dans la zone climatique de Madrid. Calcul estimé en fonction des données fournies par le client.

WESPER met à votre disposition notre Département Technique pour faire des calculs estimatifs de remplacement des groupes.

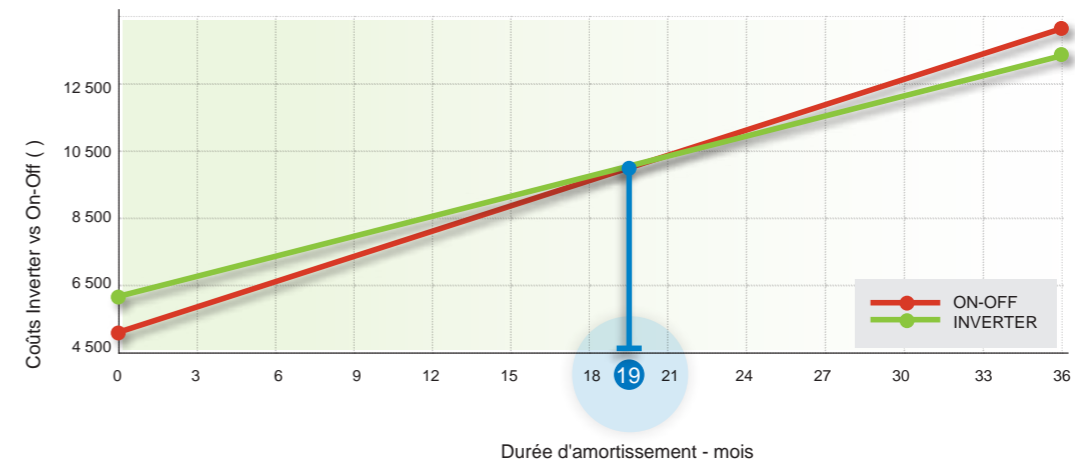

PRODUIT RECOMMANDÉ POUR RÉHABILITATION ÉNERGÉTIQUE

Commande standard TH TUNE

Fonctions : Sélection de 3 vitesses. MODE automatique, 1 étape de résistance électrique (active seulement en dégivrage). 3 niveaux d'accès UTILISATEUR, ENTRETIEN, FABRICANT. Possibilité de protocole ModBus avec carte RS 485



Comparaison de performances

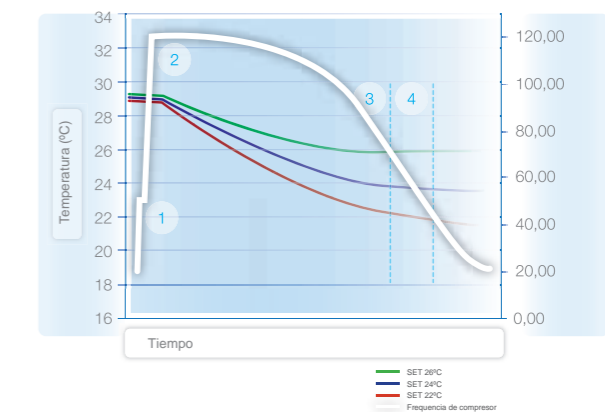

TECHNOLOGIE INVERTER. RENDEMENT MAXIMUM

Exemple d'installation unités monoblocs

Installation Air - Air par conduits

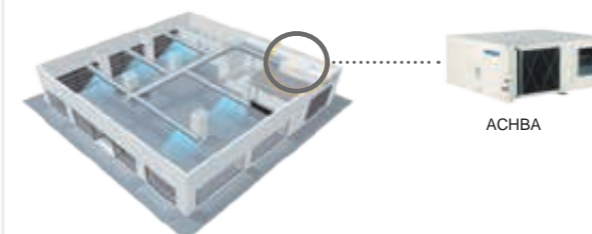

Exemple d'installation pour les groupes inverter

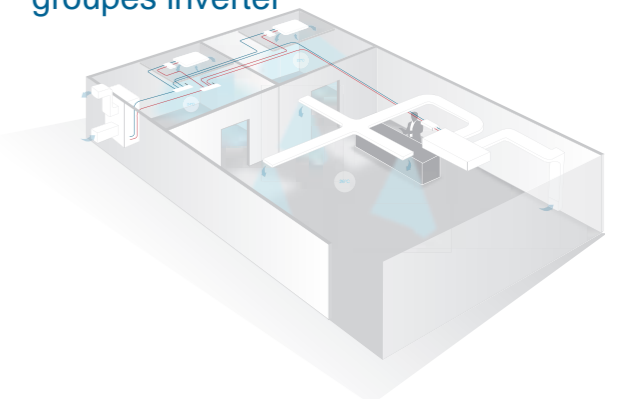

ACVIBA
Réversible

Con guration COMPACTE
Inverter Monobloc

ECVIBA/CCVIBA
Réversible

Con guration GAINABLE (SPLIT)
Inverter Split



ACVIBA



ECVIBA/CCVIBA

CARACTÉRISTIQUES PRINCIPALES

- › Puissances frigorifiques allant jusqu'à 30 kW
- › Coefficient EER/COP allant jusqu'à 2,9 dans des conditions de température nominale
- › Compresseurs Scroll avec démarrage soft start
- › Réfrigérant R410a
- › Technologie DC inverter : économies et confort maximum
- › Faible niveau sonore
- › Haut rendement de la pompe à chaleur pour basses températures extérieures allant jusqu'à -15 °C
- › Limite de fonctionnement en mode froid avec une température extérieure de 48 °C
- › Démarrage soft start du ventilateur intérieur et/ou extérieur

- › Séparateur d'huile (uniquement pour les unités gainables)
- › Marche/arrêt à distance
- › Froid/chaleur à distance
- › Programmation horaire et connexion Modbus
- › Commandes fournies en série TH Tune

Avantages du produit

Grande efficacité énergétique Inverter au service de la réhabilitation énergétique dans le secteur commercial. Cette gamme de groupes monoblocs est de construction horizontale. Elle est adaptée pour fonctionner raccordée à un réseau de conduits de distribution d'air, à la fois dans la section intérieure et extérieure. Conçus pour être installés à l'intérieur du local à climatiser, ils se caractérisent par une grande souplesse d'installation.

- › Prête pour la dépose
- › Uniquement pour con guration SPLIT :
- Vannes de connexion rapide avec préchargement de gaz réfrigérant

ENTRETIEN

- › Vannes de service
- › Détecteur de litres encrassés
- › Filtre sur condenseur
- › Filtre gainable

RÉGULATION

- › Signalisation des alarmes
- › Détection des fumées
- › Armoire électrique indépendante
- › Sonde de température ambiante ou murale
- › Sonde de température par impulsion
- › Manœuvre de gestion intégrée centralisée
- › Manœuvre sans neutre

Outre ces options, veuillez consulter notre Département Commercial pour
U » PTWVY[L X]LSSL H[YL J]VUÂN\YH[PVU V\ MVUJ[PVU UVU KtJYP[L JV T-TL t[HU]
KPZVWUPLS

Con gurations possibles sortie/entrée d'air → standard → optionnel

ACVIBA

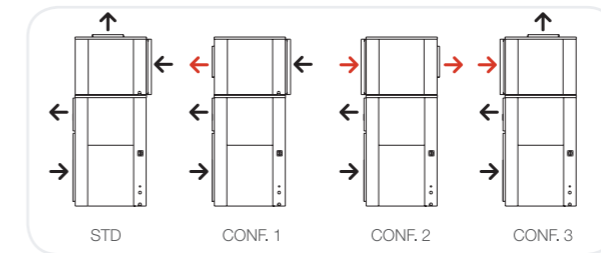

ECVIBA/CCVIBA

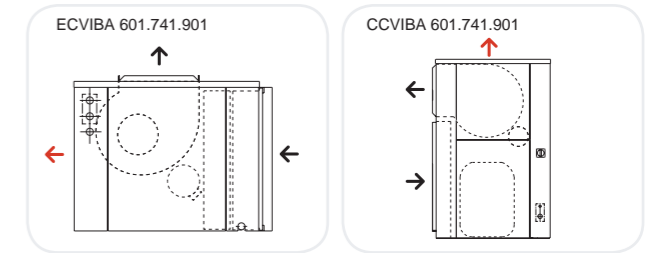

ACVIBA Réversible - SPÉCIFICATIONS TECHNIQUES

MODÈLE		601	741	901
Puissance frigorifique maximum (120 Hz)	kW	18,5	23,9	28,3
Puissance frigorifique maximum (120 Hz)	T.R.	5,3	6,8	8,1
Puissance calorifique maximum (120 Hz)	kW	20,0	26,1	30,6
Puissance frigorifique nominale (80 Hz)	kW	13,8	17,7	22,0
Puissance frigorifique nominale (80 Hz)	T.R.	3,9	5,0	6,3
Puissance calorifique nominale (80 Hz)	kW	14,0	18,0	22,5
Coef cient EER maximum	kW/kW	2,90	2,86	2,96
Coef cient COP maximum	kW/kW	2,95	2,94	2,99
Alimentation (50 Hz ~)	V	400.3+N	400.3+N	400.3+N
Débits d'air intérieur	m³/h	2700/3200/4000	3200/3800/4800	3900/4650/5900
Débit d'air max. int. - pression statique	m³/h - Pa	4000 - 70	4800 - 75	5900 - 90
Débit d'air max. ext. - pression statique	m³/h - Pa	6800 - 50	7300 - 50	10 000 - 50
Dimensions (longueur x largeur x hauteur)	mm	1130x800x1900	1130x800x1900	1700x870x1900
Poids net	Kg	400	470	600

CCVIBA Réversible - UNITÉ EXTÉRIEURE SPÉCIFICATIONS TECHNIQUES

MODÈLE		601	741	901
Puissance frigorifique maximum (120 Hz)	kW	18,5	23,9	28,3
Puissance frigorifique maximum (120 Hz)	T.R.	5,3	6,8	8,1
Puissance calorifique maximum (120 Hz)	kW	20,0	26,1	30,6
Puissance frigorifique nominale (80 Hz)	kW	13,8	17,7	22,0
Puissance frigorifique nominale (80 Hz)	T.R.	3,9	5,0	6,3
Puissance calorifique nominale (80 Hz)	kW	14,0	18,0	22,5
Coef cient EER maximum	kW/kW	2,90	2,86	2,96
Coef cient COP maximum	kW/kW	2,95	2,94	2,99
Alimentation (50 Hz ~)	V	400.3+N	400.3+N	400.3+N
Connex. frigorifique. Ligne de liquide	Ø (")	1/2	5/8	5/8
Connex. frigorifique. Ligne de gaz	Ø (")	7/8	1 1/8	1 1/8
Débit d'air max. ext. - pression statique	m³/h - Pa	6800 - 50	7300 - 50	10 000 - 50
Dimensions (longueur x largeur x hauteur)	mm	1130x800x1250	1130x800x1250	1700x870x1250
Poids net	Kg	260	320	390

ECVIBA Réversible - UNITÉ INTÉRIEURE SPÉCIFICATIONS TECHNIQUES

MODÈLE		601	741	901
Puissance frigorifique maximum (120 Hz)	kW	18,5	23,9	28,3
Puissance frigorifique maximum (120 Hz)	T.R.	5,3	6,8	8,1
Puissance calorifique maximum (120 Hz)	kW	20,0	26,1	30,6
Puissance frigorifique nominale (80 Hz)	kW	13,8	17,7	22,0
Puissance frigorifique nominale (80 Hz)	T.R.	3,9	5,0	6,3
Puissance calorifique nominale (80 Hz)	kW	14,0	18,0	22,5
Coef cient EER maximum	kW/kW	2,90	2,86	2,96
Coef cient COP maximum	kW/kW	2,95	2,94	2,99
Alimentation (50 Hz ~)	V	400.3+N	400.3+N	400.3+N
Connex. frigorifique. Ligne de liquide	Ø (")	1/2	5/8	5/8
Connex. frigorifique. Ligne de gaz	Ø (")	7/8	1 1/8	1 1/8
Débits d'air intérieur	m³/h	2700/3200/4000	3200/3800/4800	3900/4650/5900
Débit d'air max. int. - pression statique	m³/h - Pa	4000 - 70	4800 - 75	5900 - 90
Dimensions (longueur x largeur x hauteur)	mm	1130x800x650	1130x800x650	1700x870x650
Poids net	Kg	140	150	210

ACHA
Froid seul
ACHBA
Réversible
Con guration COMPACTE

ECHA/CCHA
Froid seul
ECHBA/CCHBA
Réversible
Con guration GAINABLE (SPLIT)



ACHA/ACHBA

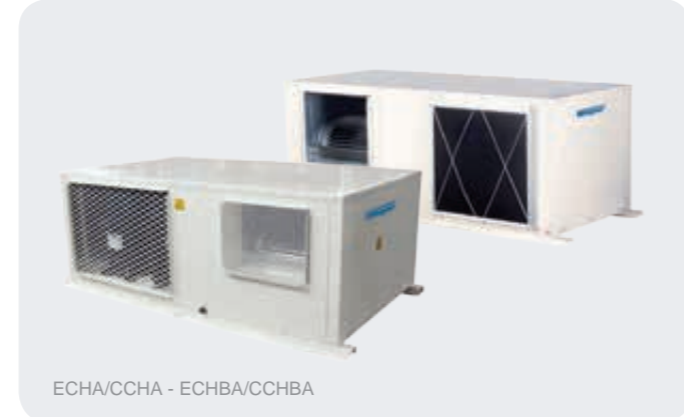

ECHA/CCHA - ECHBA/CCHBA

CARACTÉRISTIQUES PRINCIPALES

- Puissances frigorifiques comprises entre 5,6 et 33,5 kW
- Compresseurs Scroll
- Réfrigérant R410a
- Combinable avec la gamme de récupérateurs de chaleur RCAF de haute efficacité énergétique et groupe de filtration jusqu'à la classe «F».
- Thermostats et commandes fournis en série pour les groupes avec régulation électromécanique :

- Commande standard: SUPER SI 24V

- Commande optionnelle: DSX@

Avantages du produit

Une souplesse maximum pour une climatisation à travers les conduits de locaux commerciaux. Cette gamme de groupes monoblocs sont de construction horizontale. Elle est adaptée pour opérer raccordée à un réseau de conduits de distribution d'air, à la fois dans la section intérieure et extérieure. Conçus pour être installés à l'intérieur du local à climatiser, ils se caractérisent pour offrir une grande souplesse d'installation.

Options disponibles

ÉCONOMIE D'ÉNERGIE

- Possibilité de module de mélange pour free cooling à deux et trois sorties
- Régulation thermique ou enthalpique avec carte de contrôle PCO et commande pGD
- Contrôle de la condensation par variateur de fréquence ou variateur de tension
- Démarrage soft start du compresseur (selon les modèles)
- Démarrage soft start du ventilateur intérieur et/ou extérieur (selon les modèles)

QUALITÉ D'AIR

- Filtre gravimétrique sur retour G4
- Filtre opacimétrique sur retour classe F6 à F9 (combinable avec un G4 ou Fx+Fy)

NIVEAU SONORE

- Double isolement thermo-acoustique
- Isolement acoustique sur compresseur

INSTALLATION GROUPE

- Magnétothermiques dans l'armoire électrique
- Alimentation 60Hz et tensions 230, 208, etc.
- Possibilité de fabrication des groupes con guration symétrique
- Kit pour l'installation à l'intempérie
- Moteurs potentialisés
- Manœuvre de résistance antigel sur bac
- Filtre ignifuge classe M0
- By-pass gaz chaud
- Batteries de chauffage pour eau chaude
- Batteries de résistances pour chauffage électrique auxiliaire
- Batteries prétraitées anticorrosion
- Disponibilité de modèles avec réfrigérant R407C à consulter
- Prête pour la dépose
- Uniquement pour con guration SPLIT :
 - Séparateur d'huile
 - Vannes de service
 - Vannes de connexion rapide avec préchargement de gaz réfrigérant

ENTRETIEN

- Vannes de service
- Prises externes de pression
- Détecteur de litres encrassés
- Filtre sur condenseur
- Filtre gainable

RÉGULATION

- Thermostat ETN
- Thermostat ARIA
- Thermostat SUPER SI (man. 24 V)
- Thermostat pGD
- Thermostat DSX@ (man. 24 V)
- Signalisation des alarmes
- Détection des fumées
- Marche/arrêt à distance
- Armoire électrique indépendante
- Possibilité de fonctionnement maître-esclave
- Pressostat de détection du réarmement à partir du thermostat
- Unité sans thermostat
- Sonde de température ambiante murale
- Sonde de température de retour
- Sonde de température dans conduit
- Manœuvre pour machine redondante
- Manœuvre de gestion intégrée centralisée
- Manœuvre sans neutre
- Programmation horaire et connexion Modbus, etc. veuillez consulter le chapitre concernant les Thermostats

Outre ces options, veuillez consulter notre Département Commercial pour U » PTWVY[L X\LSSL H\YL JVUÂN\YH[PVU V\ MVUJ[PVU KPZ WVU PISL

Con gurations possibles sortie/entrée d'air → standard → optionnel

ACHA/ACHBA

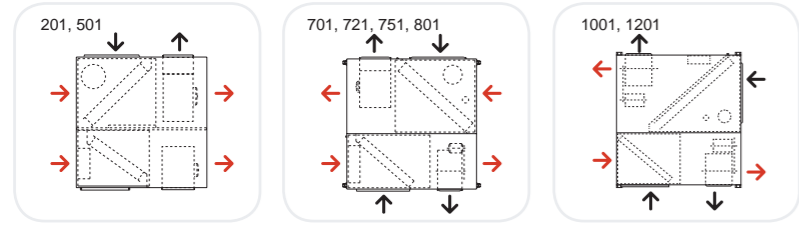

ECHA/CCHA - ECHBA/CCHBA

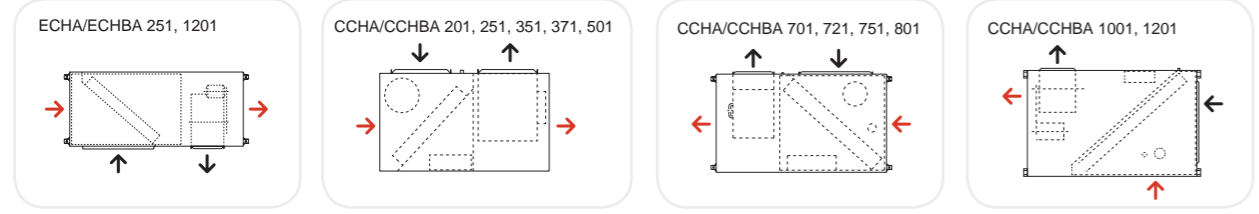

ACHA froid seul **ACHBA** réversible **SPÉCIFICATIONS TECHNIQUES**

MODÈLE		201	251	351	371	401	501
Puissance frigorifique nominale	kW	5,6	7,4	9,7	11,6	12,4	14,1
Puissance frigorifique nominale	T.R.	1,6	2,1	2,8	3,3	3,5	4,0
Puissance calorifique nominale	kW	6,1	8,2	9,8	12	13,8	16,4
Puissance totale absorbée froid	kW	2,8	3,3	4,3	4,9	5,1	6,5
Puissance totale absorbée chaleur	kW	2,6	3,1	3,8	4,4	4,6	5,9
Alimentation (50 Hz ~)	V	230.1	230.1-400.3+N	230.1-400.3+N	400.3+N	400.3+N	400.3+N
Débit d'air - pression statique int.	m³/h - Pa	1500 - 37	1600 - 47	2000 - 37	2700 - 32	2700 - 32	3200 - 48
Débit d'air - pression statique ext.	m³/h - Pa	2100 - 50	2450 - 50	3180 - 50	3800 - 50	3800 - 50	4150 - 50
Dimensions (longueur x largeur x hauteur)	mm	1175x1109x452	1325x1259x504	1445x1339x504	1505x1389x562	1505x1389x562	1505x1389x562
Poids net	Kg	159	197	219	253	253	260
MODÈLE		701	721	751	801	1001	1201
Puissance frigorifique nominale	kW	17,2	18,5	20,8	21,9	28,4	33,5
Puissance frigorifique nominale	T.R.	4,9	5,3	5,9	6,2	8,1	9,5
Puissance calorifique nominale	kW	18,9	20,4	21,9	24,6	29,8	37,2
Puissance totale absorbée froid	kW	7,8	8,5	9,5	9,7	12,4	15,7
Puissance totale absorbée chaleur	kW	6,9	7,9	8,1	8,8	11,8	15,1
Alimentation (50 Hz ~)	V	400.3+N	400.3+N	400.3+N	400.3+N	400.3+N	400.3+N
Débit d'air - pression statique int.	m³/h - Pa	4300 - 50	4300 - 50	4300 - 50	4300 - 50	5900 - 50	7550 - 82
Débit d'air - pression statique ext.	m³/h - Pa	5600 - 50	5600 - 50	5700 - 50	6200 - 50	7600 - 50	9900 - 90
Dimensions (longueur x largeur x hauteur)	mm	1755x1697x640	1755x1697x640	1755x1697x640	1755x1697x640	1998x1755x672	2400x2201x782
Poids net	Kg	354	354	395	404	476	633

CCHA froid seul **CCHBA** réversible - UNITÉ EXTÉRIEURE SPÉCIFICATIONS TECHNIQUES

MODÈLE		201	251	351	371	401	501
Puissance frigorifique nominale	kW	5,6	7,4	9,7	11,6	12,4	14,1
Puissance frigorifique nominale	T.R.	1,6	2,1	2,8	3,3	3,5	4,0
Puissance calorifique nominale	kW	6,1	8,2	9,8	12	13,8	16,4
Puissance totale absorbée froid	kW	2,5	3,0	3,9	4,3	4,5	5,6
Puissance totale absorbée chaleur	kW	2,3	2,9	3,4	3,8	4,0	4,9
Alimentation (50 Hz ~)	V	230.1	230.1 - 400.3+N	230.1 - 400.3+N	400.3+N	400.3+N	400.3+N
Connex. frigorifique. Ligne de liquide	Ø (")	3/8"	3/8"	3/8"	1/2"	1/2"	1/2"
Connex. frigorifique. Ligne de gaz	Ø (")	1/2"	5/8"	3/4"	7/8"	7/8"	7/8"
Débit d'air - pression statique ext.	m³/h - Pa	2100 - 50	2450 - 50	3180 - 50	3800 - 50	3800 - 50	4150 - 50
Dimensions (longueur x largeur x hauteur)	mm	1175x619x452	1325x706x504	1405x825x504	1455x843x562	1455x843x562	1455x843x562
Poids net	Kg	106	133	146	172	172	172

MODÈLE		701	721	751	801	1001	1201
Puissance frigorifique nominale	kW	17,2	18,5	20,8	21,9	28,4	33,5
Puissance frigorifique nominale	T.R.	4,9	5,3	5,9	6,2	8,1	9,5
Puissance calorifique nominale	kW	18,9	20,4	21,9	24,6	29,8	37,2
Puissance totale absorbée froid	kW	6,7	7,4	8,3	8,5	11,1	13,6
Puissance totale absorbée chaleur	kW	5,7	6,7	7	7,4	10,2	12,2
Alimentation (50 Hz ~)	V	400.3+N	400.3+N	400.3+N	400.3+N	400.3+N	400.3+N
Connex. frigorifique. Ligne de liquide	Ø (")	1/2"	1/2"	5/8"	5/8"	5/8"	5/8"
Connex. frigorifique. Ligne de gaz	Ø (")	7/8"	7/8"	7/8"	7/8"	1 1/8"	1 1/8"
Débit d'air - pression statique ext.	m³/h - Pa	5600 - 50	5600 - 50	5700 - 50	6200 - 50	7600 - 50	9900 - 90
Dimensions (longueur x largeur x hauteur)	mm	1755x1004x640	1755x1004x640	1755x1004x640	1755x1004x640	1750x1057x662	2300x1382x782
Poids net	Kg	223	223	263	272	292	410

ECHA froid seul **ECHBA** réversible - UNITÉ INTÉRIEURE SPÉCIFICATIONS TECHNIQUES

MODÈLE		201	251	351	371	401	501
Puissance frigorifique nominale	kW	5,6	7,4	9,7	11,6	12,4	14,1
Puissance frigorifique nominale	T.R.	1,6	2,1	2,8	3,3	3,5	4,0
Puissance calorifique nominale	kW	6,1	8,2	9,8	12	13,8	16,4
Puissance totale absorbée froid	kW	0,15	0,23	0,3	0,4	0,4	0,7
Puissance totale absorbée chaleur	kW	0,15	0,23	0,3	0,4	0,4	0,7
Débit d'air - pression statique	m³/h - Pa	1500 - 37	1600 - 47	2000 - 37	2700 - 32	2700 - 32	3200 - 48
Alimentation (50 Hz ~)	V	230.1 - 400.3+N	230.1	230.1	230.1	230.1 - 400.3+N	400.3+N
Connex. frigorifique. Ligne de liquide	Ø (")	1/2"	3/8"	3/8"	1/2"	1/2"	1/2"
Connex. frigorifique. Ligne de gaz	Ø (")	3/8"	5/8"	3/4"	7/8"	7/8"	7/8"
Dimensions (longueur x largeur x hauteur)	mm	1175x562x452	1325x600x504	1405x600x504	1455x642x562	1455x642x562	1455x642x562
Poids net	Kg	61	72	81	89	89	96

MODÈLE		701	721	751	801	1001	1201
Puissance frigorifique nominale	kW	17,2	18,5	20,8	21,9	28,4	33,5
Puissance frigorifique nominale	T.R.	4,9	5,3	5,9	6,2	8,1	9,5
Puissance calorifique nominale	kW	18,9	20,4	21,9	24,6	29,8	37,2
Puissance totale absorbée froid	kW	0,9	0,9	0,9	1,3	1,6	2,7
Puissance totale absorbée chaleur	kW	0,8	0,9	0,9	1,1	1,3	2,1
Débit d'air - pression statique	m³/h - Pa	4300 - 50	4300 - 50	4300 - 50	4300 - 50	5900 - 50	7550 - 82
Alimentation (50 Hz ~)	V	400.3+N	400.3+N	400.3+N	400.3+N	400.3+N	400.3+N
Connex. frigorifique. Ligne de liquide	Ø (")	1/2"	1/2"	5/8"	5/8"	5/8"	5/8"
Connex. frigorifique. Ligne de gaz	Ø (")	7/8"	7/8"	7/8"	7/8"	1 1/8"	1 1/8"
Dimensions (longueur x largeur x hauteur)	mm	1775x752x640	1755x752x640	1755x752x640	1755x752x640	1750x900x662	2300x925x782
Poids net	Kg	136	136	137	137	172	209

Pour le dimensionnement des lignes frigorifiques, en fonction du tracé et de la distance totale de l'installation, veuillez consulter notre Département commercial

CCHA/FTA

Froid seul

CCHBA/FTBA

Réversible

Monoblocs GAINABLES faible encombrement condenseur centrifuge



CARACTÉRISTIQUES PRINCIPALES

- Puissances frigorifiques comprises entre 5,2 et 19,3 kW
- Unités extérieures avec batteries prétraitées avec ailette bleue en série
- Ventilateur intérieur 3 vitesses
- Distances maximum connexion unité intérieure et extérieure de 50 mètres
- Thermostats et commandes fournis en série pour les groupes avec régulation électromécanique :

- Commande standard:
SUPER
SI 24V



- Commande optionnelle:
DSX@



7V\Y SLZ MVUJ[PVUZ]VPY ZLJ[PVU ,9tN\SH[PVU' n SH WHNL

Avantages du produit

Une souplesse maximum pour une climatisation à travers les conduits de locaux commerciaux. Les groupes de la série CCHA/FTA et CCHBA/FTBA sont des ensembles composés d'une unité condenseur centrifuge et d'une unité évaporateur de type fancoil à expansion directe. La hauteur réduite de l'unité intérieure permet l'installation rapide dans des faux plafonds, soit avec l'unité en appui ou suspendue.

Con configurations possibles sortie/entrée d'air → standard → optionnel

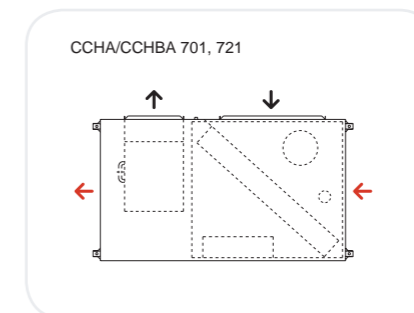
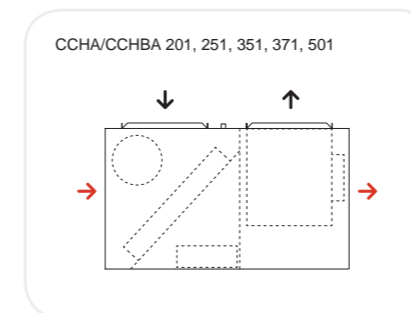

Options disponibles

ÉCONOMIE D'ÉNERGIE

- > Démarrage soft start du compresseur (selon les modèles)
- > Contrôle de condensation par variateur de fréquence ou variateur de tension

QUALITÉ D'AIR

- > Filtre gravimétrique sur retour G4

NIVEAU SONORE

- > Double isolement thermo-acoustique
- > Isolement acoustique sur compresseur

INSTALLATION GROUPE

- > Magnétothermiques dans l'armoire électrique
- > Alimentation 60Hz et tensions 230, 208, etc.
- > Soufflage et aspiration latérale (unité extérieure)
- > Possibilité de fabrication de groupes à con guration symétrique (unité extérieure)
- > Connexions arrière. (unité extérieure)
- > Groupe et accessoires unité intérieure peints à la poudre de polyester RAL 1013
- > Kit pour l'installation à l'intempérie
- > Moteurs potentialisés
- > Manœuvre de résistance antigel sur bac
- > Filtre ignifuge classe M0
- > By-pass gaz chaud
- > Batteries de chauffage pour eau chaude
- > Batteries de résistances pour chauffage électrique auxiliaire
- > Batteries prétraitées anticorrosion
- > Disponibilité de modèles avec réfrigérant R407C à consulter
- > Prête pour être démonté
- > Uniquement pour con guration SPLIT :
 - Séparateur d'huile
 - Vannes de service
 - Vannes de connexion rapide avec préchargement de gaz réfrigérant
- > Plénum soufflage et retour
- > Plénum grille soufflage et retour
- > Plénum buses 3 et 5 sorties

- > Pompe d'évacuation condenseur

ENTRETIEN

- > Vannes de service
- > Prises externes de pression
- > Détecteur de litres encrassés
- > Filtre sur condenseur
- > Filtre gainable

RÉGULATION

- > Pressostats
- > Régulation électromécanique
- > Télécommande par infrarouges
- > Thermostat ARIA
- > Thermostat pGD
- > Thermostat ETN
- > Thermostat DSX@ (man. 24 V)
- > Thermostat SUPER SI (man. 24 V)
- > Signalisation des alarmes
- > Détection des fumées
- > Marche/arrêt à distance
- > Armoire électrique indépendante
- > Possibilité de fonctionnement maître-esclave
- > Pressostat de détection du réarmement à partir du thermostat
- > Arrêt du ventilateur évaporateur lors du dégivrage
- > Unité sans thermostat
- > Sonde de température ambiante murale
- > Sonde de température de retour
- > Sonde de température dans conduit
- > Manœuvre pour machine redondante
- > Manœuvre de gestion intégrée centralisée
- > Manœuvre sans neutre
- > Programmation horaire et connexion Modbus, etc. veuillez consulter le chapitre concernant les Thermostats

Outre ces options, veuillez consulter notre Département Commercial pour
 U » PTWVY[L X\LSSL H\YL J VUÄN\YH[PVU V\ MVUJ[PVU UVU KtJYP[L JV TIL t[HU]
 KPZWVUPISL

CCHA/FTA CCHBA/FTBA SPÉCIFICATIONS TECHNIQUES

MODÈLE EXTÉRIEUR / MODÈLE INTÉRIEUR		201	251	351	371
Puissance frigorifique nominale	kW	5,2	7,4	9,6	10,4
Puissance frigorifique nominale	T.R.	1,5	2,1	2,7	3,0
Puissance calorifique nominale	kW	5,8	7,8	10,2	11,0
Puissance totale absorbée froid	kW	2,7	3,2	4,24	4,68
Puissance totale absorbée chaleur	kW	2,5	3,1	3,74	4,18
Alimentation (50 Hz ~)	V	230.1	230.1 ou 400.3+N	230.1-230.3 ou 400.3+N	230.1-230.3 ou 400.3+N
Débit d'air - pression statique (int.)	m³/h - Pa	1100 - 44	1150 - 72	1500 - 80	2200 - 96
Débit d'air - pression statique (ext.)	m³/h - Pa	2100 - 50	2450 - 50	3180 - 50	3800 - 50
Diamètre tub. liq.	Ø (")	3/8	3/8	3/8	1/2
Diamètre tub. gaz.	Ø (")	1/2	5/8	3/4	3/4 (int.)- 7/8 (ext.)
Dimen. extérieur (longueur x largeur x hauteur)	mm	1175x619x452	1325x706x504	1405x825x504	1455x843x562
Dimen. intérieur (longueur x largeur x hauteur)	mm	925x660x280	925x660x280	925x660x280	1250x750x315
Dist. unit. int./ext. total	m	50	50	50	50
Dist. unit. int./ext. vertical	m	25	25	25	25
Poids net extérieur	Kg	106	133	146	172
Poids net intérieur	Kg	37	39	44	59
MODÈLE EXTÉRIEUR / MODÈLE INTÉRIEUR		401	501	701	721
Puissance frigorifique nominale	kW	11,8	14,5	18,0	19,3
Puissance frigorifique nominale	T.R.	3,4	4,1	5,1	5,5
Puissance calorifique nominale	kW	12,5	15,3	19,8	20,6
Puissance totale absorbée froid	kW	4,94	6,13	7,9	8,6
Puissance totale absorbée chaleur	kW	4,44	5,43	6,9	7,9
Alimentation (50 Hz ~)	V	230.3 ou 400.3+N	230.3 ou 400.3+N	400.3+N	230.3 ou 400.3+N
Débit d'air - pression statique (int.)	m³/h - Pa	2300 - 80	2500 - 76	3000 - 140	3000 - 140
Débit d'air - pression statique (ext.)	m³/h - Pa	3800 - 50	4150 - 50	5600 - 50	5600 - 50
Diamètre tub. liq.	Ø (")	1/2	1/2	1/2	1/2
Diamètre tub. gaz.	Ø (")	3/4 (int.)- 7/8 (ext.)	7/8	7/8	7/8
Dimen. extérieur (longueur x largeur x hauteur)	mm	1455x843x562	1455x843x562	1755x1004x640	1755x1004x640
Dimen. intérieur (longueur x largeur x hauteur)	mm	1250x750x315	1250x750x315	1250x805x369	1250x805x369
Dist. unit. int./ext. total	m	50	50	50	50
Dist. unit. int./ext. verticale	m	25	25	25	25
Poids net extérieur	Kg	172	172	223	223
Poids net intérieur	Kg	59	61	71	71

Voltage unité intérieure 230.1 50 Hz ~

Pour le dimensionnement des lignes frigorifiques, en fonction du tracé et de la distance totale de l'installation, veuillez consulter notre Département commercial

ACVA
Froid seul
ACVBA
Réversible
Con guration COMPACTE

ECVA/CCVA
Froid seul
ECVBA/CCVBA
Réversible
Con guration GAINABLE (SPLIT)



ACVA/ACVBA



ECVA/CCVA - ECVBA/CCVBA

CARACTÉRISTIQUES PRINCIPALES

- Puissances frigorifiques comprises entre 9,8 et 114,3 kW
- Compresseurs Scroll
- Réfrigérant R410a
- 2 circuits frigorifiques indépendants (modèles allant de 1402 jusqu'à 3502)
- Possibilité de fonction comme un ensemble multi split 2x1 (modèles allant de 1402 jusqu'à 3002)
- Deux unités intérieures connectées à une unité extérieure (fonctionnement avec un ou deux thermostats)
- Un unité intérieure connectée à deux unités extérieures (fonctionnement avec un seul thermostat)
- Distance frigorifique entre l'unité intérieure et extérieure (config. Split) allant jusqu'à 50 m au total
- Combinable avec la gamme de récupérateurs de chaleur RCAF de haute efficacité énergétique et groupe de filtration jusqu'à la classe «F».
- Thermostats et commandes fournis en série pour les groupes avec régulation électromécanique :

- Commande standard:
SUPER
SI 24V



- Commande optionnelle:
DSX@



7V\Y SLZ MVUJ[PVUZ]VPY ZLJ[PVU ,9tN\SH[PVU' n SH WHNL

Avantages du produit

Une souplesse maximum pour une climatisation à travers les conduits de locaux commerciaux. Cette gamme de groupes monoblocs sont de construction verticale. Elle est adaptée pour opérer raccordée à un réseau de conduits de distribution d'air, à la fois dans la section intérieure et extérieure. Conçus pour être installés à l'intérieur du local à climatiser, ils se caractérisent pour offrir une grande souplesse d'installation.

Con gurations possibles sortie/entrée d'air → standard → optionnel

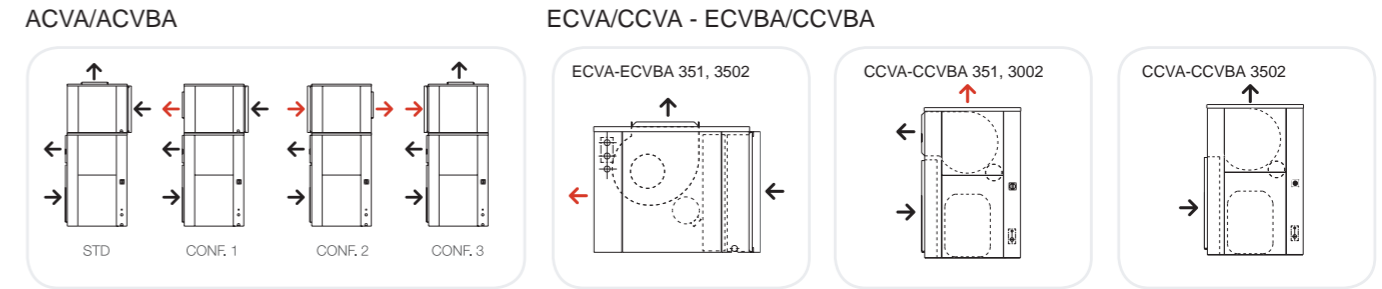

Options disponibles

ÉCONOMIE D'ÉNERGIE

- Possibilité de module de mélange pour free cooling à trois sorties
- Régulation thermique ou enthalpique avec carte de contrôle PCO et commande pGD
- Démarrage soft start du compresseur (selon les modèles)
- Démarrage soft start du ventilateur intérieur et/ou extérieur (selon les modèles)
- Contrôle de la condensation par variateur de fréquence ou variateur de tension
- Ventilateur intérieur radial EC (selon les modèles)

QUALITÉ D'AIR

- Filtre gravimétrique sur retour G4
- Filtre opacimétrique sur retour classe F6 à F9 (combinable avec un G4 ou Fx+Fy)

NIVEAU SONORE

- Double isolement thermo-acoustique
- Isolement acoustique sur compresseur

INSTALLATION GROUPE

- Magnétothermiques dans l'armoire électrique
- Alimentation 60Hz et tensions 230, 208, etc.
- Possibilité de fabrication groupes con guration symétrique
- Kit pour l'installation à l'intempérie
- Moteurs potentialisés
- Manœuvre de résistance antigel sur bac
- Filtre ignifuge classe M0
- By-pass gaz chaud
- Batteries de chauffage pour eau chaude
- Batteries de résistances pour chauffage électrique auxiliaire
- Batteries prétraitées anticorrosion
- Disponibilité de modèles avec réfrigérant R407C à consulter
- Prête pour la dépose
- Uniquement pour con guration SPLIT :
 - Séparateur d'huile
 - Vannes de service
 - Vannes de connexion rapide avec préchargement de gaz réfrigérant
- Fonctionnement multi split 2x1 (1402 à 2402)

ENTRETIEN

- Vannes de service
- Prises de pression externes
- Détecteur de litres encrassés
- Filtre sur condenseur
- Filtre gainable

RÉGULATION

- Thermostat ETN (mod. 1 circuit)
- Thermostat ARIA
- Thermostat SUPER SI (man. 24 V)
- Thermostat pGD
- Thermostat DSX@ (man. 24 V)
- Signalisation des alarmes
- Détection des fumées
- Marche/arrêt à distance
- Armoire électrique indépendante
- Possibilité de fonctionnement maître-esclave
- Pressostat de détection du réarmement à partir du thermostat
- Unité sans thermostat
- Sonde de température ambiante murale
- Sonde de température de retour
- Sonde de température dans conduit
- Manœuvre pour machine redondante
- Manœuvre de gestion intégrée centralisée
- Manœuvre sans neutre
- Programmation horaire et connexion Modbus, etc. veuillez consulter le chapitre concernant les Thermostats.

Outre ces options, veuillez consulter notre Département Commercial pour U » PTWVY[L X\LSSL H\YL JVUÄN\YH[PVU V\ MVUJ[PVU KPZWWUPISL

ACVA_{frigid set} ACVBA_{réversible} SPÉCIFICATIONS TECHNIQUES

MODÈLE		351	401	501	701	721	751
Puissance frigorifique nominale	kW	9,8	12,5	14,4	18,9	19,6	22,7
Puissance frigorifique nominale	T.R.	2,8	3,6	4,1	5,4	5,6	6,5
Puissance calorifique nominale	kW	10,4	13,7	15,0	20,0	21,0	23,9
Puissance totale absorbée froid	kW	4,6	5,6	7,2	8,4	9,3	10,9
Puissance totale absorbée chaleur	kW	4,2	5,1	6,5	7,9	8,2	10,3
Alimentation (50 Hz ~)	V	400.3+N	400.3+N	400.3+N	400.3+N	400.3+N	400.3+N
Débit d'air - pression statique int.	m³/h - Pa	2315-43	2600-50	3540-60	4720-55	4720-55	5133-53
Débit d'air - pression statique ext.	m³/h - Pa	4300-50	3950-50	4900-50	6800-50	6800-50	7400-50
Dimensions (longueur x largeur x hauteur)	mm	937x750x1604	937x750x1604	1087x750x1604	1130x800x1900	1130x800x1900	1130x800x1900
Poids net	Kg	251	276	290	367	392	423

MODÈLE		801	1001	1201	1402	1502	1602
Puissance frigorifique nominale	kW	24,2	30,1	34,9	37,8	43,4	50,2
Puissance frigorifique nominale	T.R.	6,9	8,6	9,9	10,7	12,3	14,3
Puissance calorifique nominale	kW	25,3	31,7	38,2	39,5	44,2	51,9
Puissance totale absorbée froid	kW	10,9	13,4	14,4	16,2	17,6	20,1
Puissance totale absorbée chaleur	kW	9,6	12,4	13,2	15,5	16,5	18,0
Alimentation (50 Hz ~)	V	400.3+N	400.3+N	400.3+N	400.3+N	400.3+N	400.3+N
Débit d'air - pression statique int.	m³/h - Pa	5150-83	6200-73	8000-91	8000-130	10000-145	10000-145
Débit d'air - pression statique ext.	m³/h - Pa	7714-57	10000-50	12500-50	13600-88	15600-110	16000-110
Dimensions (longueur x largeur x hauteur)	mm	1130x800x1900	1700x870x1900	1700x870x1900	2000x939x1997	2000x939x1997	2000x939x1997
Poids net	Kg	440	553	558	730	810	820

MODÈLE		2002	2302	2402
Puissance frigorifique nominale	kW	63,1	73,6	78,5
Puissance frigorifique nominale	T.R.	17,9	20,9	22,3
Puissance calorifique nominale	kW	65,5	81,9	81,9
Puissance totale absorbée froid	kW	26,0	28,7	34,3
Puissance totale absorbée chaleur	kW	22,8	27,5	29,0
Alimentation (50 Hz ~)	V	400.3+N	400.3+N	400.3+N
Débit d'air - pression statique int.	m³/h - Pa	11000-175	12000-160	12000-160
Débit d'air - pression statique ext.	m³/h - Pa	22000-123	23000-142	23000-142
Dimensions (longueur x largeur x hauteur)	mm	2600x980x2174	2600x980x2174	2600x980x2174
Poids net	Kg	1080	1115	1135

CCVA_{frigid set} CCVBA_{réversible} - UNITÉ EXTÉRIEURE SPÉCIFICATIONS TECHNIQUES

MODÈLE		351	401	501	701	721	751
Puissance frigorifique nominale	kW	9,8	12,5	14,4	18,9	19,6	22,7
Puissance frigorifique nominale	T.R.	2,8	3,6	4,1	5,4	5,6	6,5
Puissance calorifique nominale	kW	10,4	13,7	15,0	20,0	21,0	23,9
Puissance totale absorbée froid	kW	4,0	5,1	6,4	7,3	8,0	9,4
Puissance totale absorbée chaleur	kW	3,7	4,5	5,5	6,8	7,0	9,0
Alimentation (50 Hz ~)	V	400.3+N	400.3+N	400.3+N	400.3+N	400.3+N	400.3+N
Connex. frigorifique. Ligne de liquide	Ø (")	3/8	1/2	1/2	1/2	1/2	5/8
Connex. frigorifique. Ligne de gaz	Ø (")	3/4	3/4	7/8	7/8	7/8	7/8
Débit d'air - pression statique ext.	m³/h - Pa	4300-50	3950-50	4900-50	6800-50	6800-50	7400-50
Dimensions (longueur x largeur x hauteur)	mm	937x750x1022	937x750x1022	1087x750x1022	1130x800x1250	1130x800x1250	1130x800x1250
Poids net	Kg	172	189	200	253	272	297

MODÈLE		801	1001	1201	1402	1502	1602
Puissance frigorifique nominale	kW	24,2	30,1	34,9	37,8	43,4	50,2
Puissance frigorifique nominale	T.R.	6,9	8,6	9,9	10,7	12,3	14,3
Puissance calorifique nominale	kW	25,3	31,7	38,2	39,5	44,2	51,9
Puissance totale absorbée froid	kW	9,4	12,0	12,5	13,9	15,2	14,4
Puissance totale absorbée chaleur	kW	8,3	11,0	11,5	14,9	14,6	16,5
Alimentation (50 Hz ~)	V	400.3+N	400.3+N	400.3+N	400.3+N	400.3+N	400.3+N
Connex. frigorifique. Ligne de liquide	Ø (")	5/8	5/8	5/8	1/2	5/8	5/8
Connex. frigorifique. Ligne de gaz	Ø (")	7/8	1 1/8	1 1/8	7/8	7/8	1 1/8
Débit d'air - pression statique ext.	m³/h - Pa	7714-57	10000-50	12500-50	13600-88	15600-110	16000-110
Dimensions (longueur x largeur x hauteur)	mm	1130x800x1250	1700x870x1250	1700x870x1250	2000x939x1250	2000x939x1250	2000x939x1250
Poids net	Kg	304	373	397	477	538	548

CCVA_{frigid set} CCVBA_{réversible} - UNITÉ EXTÉRIEURE SPÉCIFICATIONS TECHNIQUES

MODÈLE		2002	2302	2402	3002	3502
Puissance frigorifique nominale	kW	63,1	73,6	78,5	86,6	114,3
Puissance frigorifique nominale	T.R.	17,9	20,9	22,3	24,6	32,5
Puissance calorifique nominale	kW	65,5	81,9	81,9	88,8	119,6
Puissance totale absorbée froid	kW	21,6	23,4	24,2	31,1	39,8
Puissance totale absorbée chaleur	kW	21,7	25,7	25,5	27,4	32,3
Alimentation (50 Hz ~)	V	400.3+N	400.3+N	400.3+N	400.3+N	400.3+N
Connex. frigorifique. Ligne de liquide	Ø (")	5/8	5/8	5/8	5/8	7/8
Connex. frigorifique. Ligne de gaz	Ø (")	1 1/8	1 1/8	1 1/8	1 3/8	1 5/8
Débit d'air - pression statique ext.	m³/h - Pa	22000-123	23000-142	23000-142	27000-140	32000-160
Dimensions (longueur x largeur x hauteur)	mm	2600x980x1422	2600x980x1422	2600x980x1422	2800x1050x1722	2800x1050x1722
Poids net	Kg	747	782	802	978	1058

ECVA_{frigid set} ECVBA_{réversible} - UNITÉ INTÉRIEURE SPÉCIFICATIONS TECHNIQUES

MODÈLE		351	401	501	701	721	751
Puissance frigorifique nominale	kW	9,8	12,5	14,4	18,9	19,6	22,7
Puissance frigorifique nominale	T.R.	2,8	3,6	4,1	5,4	5,6	6,5
Puissance calorifique nominale	kW	10,4	13,7	15,0	20,0	21,0	23,9
Puissance totale absorbée froid	kW	0,3	0,4	0,9	1,0	0,9	1,1
Puissance totale absorbée chaleur	kW	0,3	0,4	0,8	0,9	0,9	1,0
Alimentation (50 Hz ~)	V	400.3+N	400.3+N	400.3+N	400.3+N	400.3+N	400.3+N
Connex. frigorifique. Ligne de liquide	Ø (")	3/8	1/2	1/2	1/2	1/2	5/8
Connex. frigorifique. Ligne de gaz	Ø (")	3/4	3/4	7/8	7/8	7/8	7/8
Débit d'air - pression statique	m³/h - Pa	2315-43	2600-50	3540-60	4720-55	4720-55	5133-53
Dimensions (longueur x largeur x hauteur)	mm	937x750x582	937x750x582	1087x750x582	1130x800x650	1130x800x650	1130x800x650
Poids net	Kg	92	95	99	126	126	136

MODÈLE		801	1001	1201	1402	1502	1602
Puissance frigorifique nominale	kW	24,2	30,1	34,9	37,8	43,4	50,2
Puissance frigorifique nominale	T.R.	6,9	8,6	9,9	10,7	12,3	14,3
Puissance calorifique nominale	kW	25,3	31,7	38,2	39,5	44,2	51,9
Puissance totale absorbée froid	kW	1,0	1,0	1,3	2,2	2,2	2,3
Puissance totale absorbée chaleur	kW	1,0	0,9	1,2	1,7	1,7	1,9
Alimentation (50 Hz ~)	V	400.3+N	400.3+N	400.3+N	400.3+N	400.3+N	400.3+N
Connex. frigorifique. Ligne de liquide	Ø (")	5/8	5/8	5/8	1/2	5/8	5/8
Connex. frigorifique. Ligne de gaz	Ø (")	7/8	1 1/8	1 1/8	7/8	7/8	1 1/8
Débit d'air - pression statique	m³/h - Pa	5125-83	6277-73	8000-91	8000-130	10000-145	10000-145
Dimensions (longueur x largeur x hauteur)	mm	1130x800x650	1700x870x650	1700x870x650	2000x939x747	2000x939x747	2000x939x747
Poids net	Kg	136	197	199	253	272	272

MODÈLE		2002	2302	2402	3002	3502
Puissance frigorifique nominale	kW	63,1	73,6	78,5	86,6	114,3
Puissance frigorifique nominale	T.R.	17,9	20,9	22,3	24,6	32,5
Puissance calorifique nominale	kW	65,5	81,9	81,9	88,8	119,6
Puissance totale absorbée froid	kW	3,1	3,3	3,6	3,9	3,9
Puissance totale absorbée chaleur	kW	2,7	2,4	2,9	2,3	2,3
Alimentation (50 Hz ~)	V	400.3+N	400.3+N	400.3+N	400.3+N	400.3+N
Connex. frigorifique. Ligne de liquide	Ø (")	5/8	5/8	5/8	5/8	7/8
Connex. frigorifique. Ligne de gaz	Ø (")	1 1/8	1 1/8	1 1/8	1 3/8	1 5/8
Débit d'air - pression statique	m³/h - Pa	11000-175	12000-160	12000-160	14000-200	18000-250
Dimensions (longueur x largeur x hauteur)	mm	2600x980x752	2600x980x752	2600x980x752	2800x1050x915	2800x1050x915
Poids net	Kg	333	333	333	418	524

Pour le dimensionnement des lignes frigorifiques, en fonction du tracé et de la distance totale de l'installation, veuillez consulter notre Département commercial

UXCA/ECVA

Froid seul

UXCBA/ECVB

Réversible



UXCA/UXCBA

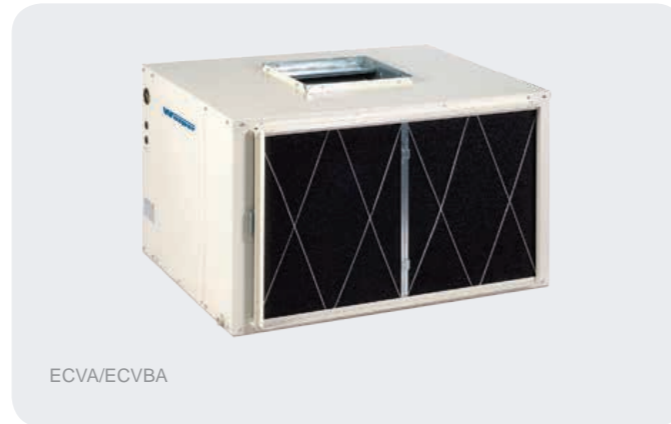

ECVA/ECVB

CARACTÉRISTIQUES PRINCIPALES

- Puissances frigorifiques comprises entre 23,6 et 139,7 kW
- Compresseurs scroll
- 2 circuits frigorifiques (modèles 1602 à 4502)
- Combinable avec la gamme de récupérateurs de chaleur RCAH de haute efficacité énergétique et groupe de filtration jusqu'à la classe «F».
- 3 versions disponibles :
 - Standard (STD)
 - Faible niveau sonore (SIL)
 - Spécial Hautes Températures Ambiantes (HTA)
- Distance frigorifique entre l'unité extérieure et intérieure allant jusqu'à 50 m au total
- Possibilité de fonctionner comme un ensemble multi split 2x1 (modèles 1602 à 3002)
- Deux unités intérieures connectées à une unité extérieure (fonctionnement avec un ou deux thermostats)
- Une unité intérieure connectée à deux unités extérieures (fonctionnement avec un seul thermostat)
- Thermostats et commandes fournis en série pour les groupes avec régulation électromécanique :

- Commande standard:
SUPER
SI 24V



- Commande optionnelle:
DSX@



7V\Y SLZ MVUJ[PVUZ]VPY ZLJ[PVU ,9tN\SH[PVU' n SH WHNL
 Outre ces options, veuillez consulter notre Département Commercial
 WV\Y U»PTWVY[L X\LSL H\YL JVUÄN\YH[PVU V\ MVUJ[PVU UVU KtJYP[L
 JVTTL t[HU[KPZWWUPISL

Avantages du produit

Une souplesse maximum pour une climatisation à travers les conduits de locaux commerciaux. Les groupes qui composent la série UXCA/ECVA - UXCBA/ECVB sont des équipements gainables, spécialement indiqués pour être installés sur les toits, terrasses ou tout autre espace extérieur. Leur conception permet de faire face à des grandes écarts de distance, dans l'installation, entre l'unité extérieure et intérieure.

Con configurations possibles sortie/entrée d'air → standard → optionnel

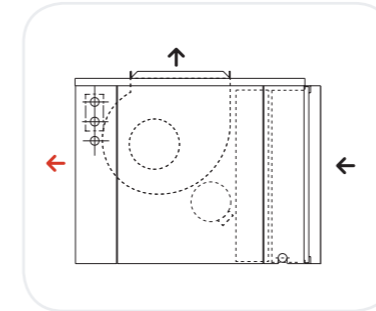

UXCA Froid seul UXCBA Réversible - UNITÉ EXTÉRIÈRE SPÉCIFICATIONS TECHNIQUES

MODÈLE		801	1001	1201	1501	1602
Puissance frigor que nominale	kW	23,6	29,7	34,5	40,3	49,6
Puissance frigor que nominale	T.R.	6,7	8,4	9,8	11,5	14,1
Puissance calorique nominale	kW	24,9	30,6	39,6	41,6	52,4
Puissance totale absorbée froid	kW	10,1	12,0	14,0	15,5	19,5
Puissance totale absorbée chaleur	kW	9,9	11,1	14,2	14,7	18,3
Alimentation (50 Hz ~)	V	400.3+N	400.3+N	400.3+N	400.3+N	400.3+N
Dimensions (longueur x largeur x hauteur)	mm	1430x1008x325	1430x1008x325	1400x1320x1500	1400x1320x1500	2035x1030x1325
Poids net	Kg	251	316	382	392	495

MODÈLE		2002	2402	3002	4002	4502
Puissance frigor que nominale	kW	65,3	73,1	89,4	122,9	139,7
Puissance frigor que nominale	T.R.	18,6	20,8	25,4	34,9	39,7
Puissance calorique nominale	kW	67,6	78,3	86,0	124,8	144,2
Puissance totale absorbée froid	kW	23,0	24,4	29,6	40,7	46,3
Puissance totale absorbée chaleur	kW	21,3	24,7	30,7	38,4	42,3
Alimentation (50 Hz ~)	V	400.3+N	400.3+N	400.3+N	400.3+N	400.3+N
Dimensions (longueur x largeur x hauteur)	mm	2035x1030x1325	2280x1320x1500	2720x1320x1500	2200x2250x1725	2200x2250x1725
Poids net	Kg	545	567	894	950	992

ECVA Froid seul ECVBA Réversible - UNITÉ INTÉRIÈRE SPÉCIFICATIONS TECHNIQUES

MODÈLE		801	1001	1201	1501	1602
Puissance frigor que nominale	kW	23,6	29,7	34,5	40,3	49,6
Puissance frigor que nominale	T.R.	6,7	8,4	9,8	11,5	14,1
Puissance calorique nominale	kW	24,9	30,6	39,6	41,6	52,4
Puissance totale absorbée froid	kW	1,5	1,4	1,9	2,6	2,4
Puissance totale absorbée chaleur	kW	1,5	1,3	1,7	2,4	2,3
Alimentation (50 Hz ~)	V	400.3+N	400.3+N	400.3+N	400.3+N	400.3+N
Connex. frigor que. Ligne de liquide	Ø (")	5/8	5/8	5/8	5/8	5/8
Connex. frigor que. Ligne de gaz	Ø (")	7/8	1 1/8	1 1/8	1 1/8	1 1/8
Débit d'air - pression statique	m³/h - Pa	5150-83	6200-73	8000-91	9000-130	10000-145
Dimensions (longueur x largeur x hauteur)	mm	1130x800x650	1700x870x650	1700x870x650	2000x939x747	2000x939x747
Poids net	Kg	136	197	199	272	272

MODÈLE		2002	2402	3002	4002	4502
Puissance frigor que nominale	kW	65,3	73,1	89,4	122,9	139,7
Puissance frigor que nominale	T.R.	18,6	20,8	25,4	34,9	39,7
Puissance calorique nominale	kW	67,6	78,3	86	124,8	144,2
Puissance totale absorbée froid	kW	2,6	2,6	3,3	5,6	6,2
Puissance totale absorbée chaleur	kW	2,5	2,5	3,6	5,5	5,4
Alimentation (50 Hz ~)	V	400.3+N	400.3+N	400.3+N	400.3+N	400.3+N
Connex. frigor que. Ligne de liquide	Ø (")	5/8	5/8	5/8	7/8	7/8
Connex. frigor que. Ligne de gaz	Ø (")	1 1/8	1 1/8	1 3/8	1 5/8	1 5/8
Débit d'air - pression statique ext.	m³/h - Pa	11000-175	12000-160	14000-200	20500-210	22000-200
Dimensions (longueur x largeur x hauteur)	mm	2600x980x752	2600x980x752	2800x1050x915	2900x1200x1115	2900x1200x1115
Poids net	Kg	333	333	418	550	570

Pour le dimensionnement des lignes frigorifiques, en fonction du tracé et de la distance totale de l'installation, veuillez consulter notre Département commercial

CLVA
Froid seul
CLVBA
Réversible



CARACTÉRISTIQUES PRINCIPALES

- › Débits d'air allant jusqu'à 10 200 m³/h
- › De nombreuses possibilités d'installation
- › Connectable à n'importe quelle unité à condenseur motorisé Wesper
- › Thermostats et commandes fournis en série pour les groupes avec régulation électromécanique :

- Commande standard:
SUPER
SI 24V



- Commande optionnelle:
DSX@



Avantages du produit

Une souplesse maximum pour une climatisation à travers les conduits de locaux commerciaux. Les groupes de la série CLVA/CLVBA sont des unités d'évaporateurs à expansion directe, aptes pour fonctionner raccordés à un système de conduits pour la distribution d'air. Ces unités sont prévues pour travailler avec n'importe quelle unités extérieures Wesper, de capacités frigorifiques équivalentes. On peut utiliser la décharge libre sur tous les modèles, à travers un plénum optionnel de soufflage qui se termine par une grille en aluminium anodisé, pour soufflage direct.

Options disponibles

ÉCONOMIE D'ÉNERGIE

- › Possibilité de module de mélange pour free cooling à trois sorties
- › Régulation thermique ou enthalpique avec carte de contrôle PCO et commande pGD
- › Ventilateur intérieur radial EC (selon les modèles)
- › Démarrage soft start du ventilateur (selon les modèles)

QUALITÉ D'AIR

- › Filtre gravimétrique sur retour G4
- › Filtre opacimétrique sur retour classe F6 à F9 (combinable avec un G4 ou Fx+Fy)

NIVEAU SONORE

- › Double isolement thermo-acoustique

INSTALLATION GROUPE

- › Soufflage frontal
- › Alimentation 60Hz et tensions 230, 208, etc.
- › Kit pour l'installation à l'intempérie
- › Moteurs potentialisés
- › Filtre ignifuge classe M0
- › By-pass gaz chaud
- › Batteries de chauffage par eau chaude (froid uniquement)
- › Batteries de résistances pour chauffage électrique auxiliaire

- › Retour à emboucher
- › Raccords côté opposé
- › Plénum de soufflage
- › Grille d'aspiration
- › Batteries prétraitées anticorrosion
- › Disponibilité de modèles avec réfrigérant R407C à consulter
- › Prête pour la dépose
- › Guides sur la base

ENTRETIEN

- › Vannes de service
- › Détecteur de litres encrassés
- › Filtre gainable

Outre ces options, veuillez consulter notre Département Commercial pour les modèles suivants : U » PTWVY[L X\LSSL H\YL JVUÄN\YH[PVU V\ MVUJ[PVU UVU KtJYP[L JVTTL t[HU] KPZVWUPISL

Con configurations possibles sortie/entrée d'air → standard → optionnel

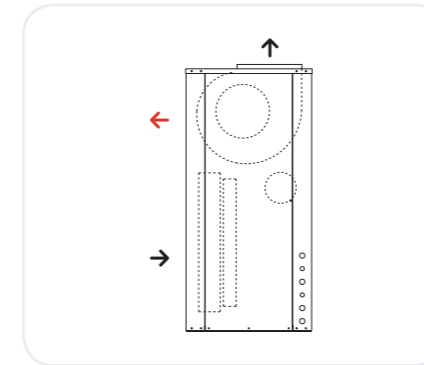

CLVA froid seul **CLVBA** réversible **SPÉCIFICATIONS TECHNIQUES**

MODÈLE		251	351	401	501	701
Puissance frigorifique nominale	kW	7,4	9,8	12,0	14,4	18,2
Puissance frigorifique nominale	T.R.	2,1	2,8	3,4	4,1	5,2
Puissance calorifique nominale	kW	7,4	10,4	12,7	15,5	19,3
Puissance totale absorbée	kW	0,3	0,4	0,6	0,6	0,9
Alimentation (50 Hz ~)	V	230.1	230.1	230 ou 400.3+N	230 ou 400.3+N	230 ou 400.3+N
Débit d'air - pression statique	m³/h - Pa	1900-38	2500-68	3000-56	3400-100	4200-115
Diamètre tub. liquide	Ø (")	3/8	3/8	1/2	1/2	1/2
Diamètre tub. de gaz	Ø (")	5/8	3/4	3/4	7/8	7/8
Dimensions (longueur x largeur x hauteur)	mm	697x500x1000	697x500x1000	697x500x1000	757x500x1100	1152x600x1200
Poids net	Kg	45	69	73	94	118

MODÈLE		721	751	801	1001	1201
Puissance frigorifique nominale	kW	22,1	22,1	23,2	29,7	35,0
Puissance frigorifique nominale	T.R.	6,3	6,3	6,6	8,4	10,0
Puissance calorifique nominale	kW	23,5	23,5	24,4	31,7	37,0
Puissance totale absorbée	kW	0,9	1,3	1,3	1,3	1,8
Alimentation (50 Hz ~)	V	230 ou 400.3+N	230 ou 400.3+N	230 ou 400.3+N	230 ou 400.3+N	230 ou 400.3+N
Débit d'air pression statique	m³/h - Pa	4400-109	4800-120	5200-84	7200-78	8000-85
Diamètre tub. liquide	Ø (")	1/2	5/8	5/8	5/8	5/8
Diamètre tub. de gaz	Ø (")	7/8	1 1/8	1 1/8	1 1/8	1 1/8
Dimensions (longueur x largeur x hauteur)	mm	1152x600x1200	1152x600x1200	1152x600x1200	1700x600x1300	1700x600x1300
Poids net	Kg	118	119	125	175	175

MODÈLE		1402	1502	1602
Puissance frigorifique nominale	kW	36,4	44,2	45,4
Puissance frigorifique nominale	T.R.	10,3	12,6	12,9
Puissance calorifique nominale	kW	38,6	46,6	48,8
Puissance totale absorbée	kW	1,8	2,6	2,6
Alimentation (50 Hz ~)	V	230 ou 400.3+N	230 ou 400.3+N	230 ou 400.3+N
Débit d'air pression statique	m³/h - Pa	8400-72	9600-129	10200-123
Diamètre tub. liquide	Ø (")	2x1/2	2x5/8	2x5/8
Diamètre tub. de gaz	Ø (")	2x7/8	2x7/8	2x1 1/8
Dimensions (longueur x largeur x hauteur)	mm	1800x675x1400	1800x675x1400	1800x675x1400
Poids net	Kg	187	187	197

Pour le dimensionnement des lignes frigorifiques, en fonction du tracé et de la distance totale de l'installation, veuillez consulter notre Département commercial

DXCZ
Froid seul
DXCBZ
Réversible

FTZ
Froid seul
FTBZ
Réversible
Con guration GAINABLE (SPLIT)



DXCZ/DXCBZ



FTZ/FTBZ

CARACTÉRISTIQUES PRINCIPALES

- Puissances frigorifiques comprises entre 4,7 et 19 kW
- Compresseurs rotatifs (modèles 171-351) et Scroll (371-721)
- Unités extérieures avec batteries prétraitées avec ailette bleue en série
- Ventilateur intérieur 3 vitesses
- Distances maximum connexion unité intérieure et extérieure de 50 mètres
- Vannes de connexion rapide avec préchargement de gaz réfrigérant pour 5 mètres
- Thermostats et commandes fournis en série pour les groupes avec régulation électromécanique :

- Commande standard:
SUPER
SI 24V



- Commande optionnelle:
DSX@



7V\Y SLZ MVUJ[PVUZ]VPY ZLJ[PVU ,9tN\SH[PVU' n SH WHNL

Avantages du produit

Une souplesse maximum pour une climatisation à travers les conduits de locaux commerciaux. Les groupes de la série DXCZ/FTZ et DXCBZ/FTBZ sont des ensembles composés d'une unité condenseur axial et d'une unité évaporateur de type fancoil à expansion directe. La hauteur réduite de l'unité intérieure permet l'installation rapide dans des faux plafonds, soit avec l'unité en appui ou suspendue.

Options disponibles

ÉCONOMIE D'ÉNERGIE

- Contrôle de la condensation par variateur de fréquence o variateur de tension

QUALITÉ D'AIR

- Filtre gravimétrique sur retour G4

NIVEAU SONORE

- Double isolement thermo-acoustique
- Isolement acoustique sur compresseur

INSTALLATION GROUPE

- Groupe et accessoires unité intérieure peints à la poudre de polyester RAL 1013
- Connexions arrière, unité extérieure
- Magnétothermiques dans l'armoire électrique
- Alimentation de 60Hz et tensions 230, 208, etc. (Selon les modèles)
- Possibilité de fabrication de groupes de con guration symétrique
- Manœuvre résistance antigel sur bac
- Filtre ignifuge classe M0
- Isolement thermo-acoustique classe M0
- By-pass gaz chaud
- Plénum souff age et retour
- Plénum grille souff age et retour
- Plénum buse 3 et 5 sorties
- Pompe d'évacuation condenseurs
- Batteries de chauffage pour l'eau chaude
- Batteries de résistances pour chauffage électrique auxiliaire
- Batteries prétraitées anticorrosion
- Traitement anticorrosion sur les tuyauteries avec recouvrement type galval
- Prête pour la dépose
 - Séparateur d'huile
 - Sans réfrigérant ni vannes are

ENTRETIEN

- Vannes de service
- Prises externes de pression
- Détecteur de litres encrassés
- Filtre gainable

RÉGULATION

- Pressostats
- Manœuvre pour évaporateur triphasé
- Thermostat ARIA
- Thermostat pGD
- Commande à distance par infrarouges
- Thermostat SUPER SI (man 24 V)
- Thermostat DSX@ (man 24 V)
- Signalisation des alarmes
- Détection des fumées
- Marche/arrêt à distance
- Armoire électrique indépendante
- Possibilité de fonctionnement maître-esclave
- Pressostat de détection du réarmement à partir du thermostat
- Unité sans thermostat
- Sonde de température ambiante murale
- Sonde de température de retour
- Sonde de température dans conduit
- Manœuvre pour machine redondante
- Manœuvre de gestion intégrée centralisée
- Manœuvre sans neutre
- Programmation horaire et connexion Modbus, etc. veuillez consulter le chapitre concernant les Thermostats

Outre ces options, veuillez consulter notre Département Commercial pour U»PTWVY[L X\LSSL H\YL JVUÄN\YH[PVU V\ MVUJ[PVU KPZ WVUPI SL

DXCZ/FTZ Froid seul **SPÉCIFICATIONS TECHNIQUES**

MODÈLE EXTÉRIEUR / MODÈLE INTÉRIEUR		171	201	221	251	271	351
Puissance frigorifique nominale	kW	4,7	5,3	6,3	7,0	7,7	9,8
Puissance frigorifique nominale	T.R.	1,3	1,5	1,8	2,0	2,2	2,8
Puissance totale absorbée	kW	1,9	2,1	2,7	3,0	3,0	3,9
Alimentation (50 Hz ~)	V	230.1	230.1	230.1	230.1	230.1 ou 400.3	230.1 ou 400.3
Débit d'air - pression statique	m³/h - Pa	700 - 32	1100 - 44	1100 - 44	1150 - 72	1400 - 96	1500 - 80
Diamètre tub. liq.	Ø (")	3/8	3/8	3/8	3/8	3/8	3/8
Diamètre tub. gaz	Ø (")	1/2	1/2	1/2	5/8	3/4	3/4
Dimen. extérieur (longueur x largeur x hauteur)	mm	870x394x630	870x394x630	870x394x630	870x394x630	920x394x730	920x394x730
Dimen. intérieur (longueur x largeur x hauteur)	mm	726x555x218	925x660x280	925x660x280	925x660x280	925x660x280	925x660x280
Dist. unit. int./ext. total	m	50	50	50	50	50	50
Dist. unit. int./ext. verticale (1)	m	25	25	25	25	25	25
Poids net extérieur	Kg	50	53	53	54	58	63
Poids net intérieur	Kg	31	37	37	39	43	44

1) Pour des distances supérieures nous recommandons d'installer un séparateur d'huile Voltage unité intérieure 230.1 Sortz

DXCZ/FTZ Froid seul **SPÉCIFICATIONS TECHNIQUES**

MODÈLE EXTÉRIEUR / MODÈLE INTÉRIEUR		371	401	451	501	701	721
Puissance frigorifique nominale	kW	11,0	11,8	13,5	14,8	17,2	19,0
Puissance frigorifique nominale	T.R.	3,1	3,4	3,8	4,2	4,9	5,4
Puissance totale absorbée	kW	4,3	4,6	5,4	5,7	7,3	7,8
Alimentation (50 Hz ~)	V	400.3	400.3	400.3	400.3	400.3	400.3
Débit d'air - pression statique	m³/h - Pa	2200 - 96	2300 - 80	2400 - 94	2500 - 76	3000 - 140	3000 - 140
Diamètre tub. liq.	Ø (")	1/2	1/2	1/2	1/2	1/2	1/2
Diamètre tub. gaz	Ø (")	3/4	3/4	7/8	7/8	7/8	7/8
Dimen. extérieur (longueur x largeur x hauteur)	mm	950x374x1143	950x374x1143	950x374x1143	950x374x1143	950x374x1143	950x374x1143
Dimen. intérieur (longueur x largeur x hauteur)	mm	1250x750x315	1250x750x315	1250x750x315	1250x750x315	1250x805x369	1250x805x369
Dist. unit. int./ext. totale (1)	m	50	50	50	50	50	50
Dist. unit. int./ext. verticale (1)	m	25	25	25	25	25	25
Poids net extérieur	Kg	82	82	101	101	115	120
Poids net intérieur	Kg	59	59	61	61	71	71

1) Pour des distances supérieures nous recommandons d'installer un séparateur d'huile
Voltage unité intérieure 230.1 Sortz

DXCBZ/FTBZ Réversible **SPÉCIFICATIONS TECHNIQUES**

MODÈLE EXTÉRIEUR / MODÈLE INTÉRIEUR		171	201	221	251	271	351
Puissance frigorifique nominale	kW	4,7	5,3	6,3	7,0	7,7	9,8
Puissance frigorifique nominale	T.R.	1,3	1,5	1,8	2,0	2,2	2,8
Puissance calorifique nominale	kW	4,8	5,8	6,5	7,8	8,3	10,4
Puissance totale absorbée froid	kW	1,9	2,1	2,7	3,0	3,0	3,9
Puissance totale absorbée chaleur	kW	1,9	2,0	2,3	2,6	2,6	3,7
Alimentation (50 Hz ~)	V	230.1	230.1	230.1	230.1	230.1 ou 400.3+N	230.1 ou 400.3+N
Débit d'air - pression statique	m³/h - Pa	700 - 32	1100 - 44	1100 - 44	1150 - 72	1400 - 96	1500 - 80
Diamètre tub. liq.	Ø (")	3/8	3/8	3/8	3/8	3/8	3/8
Diamètre tub. gaz	Ø (")	1/2	1/2	1/2	5/8	3/4	3/4
Dimen. extérieur (longueur x largeur x hauteur)	mm	870x394x630	870x394x630	870x394x630	870x394x630	920x394x730	920x394x730
Dimen. intérieur (longueur x largeur x hauteur)	mm	726x555x218	925x660x280	925x660x280	925x660x280	925x660x280	925x660x280
Dist. unit. int./ext. totale (1)	m	50	50	50	50	50	50
Dist. unit. int./ext. verticale (1)	m	25	25	25	25	25	25
Poids net extérieur	Kg	53	56	56	58	62	68
Poids net intérieur	Kg	31	37	37	39	43	44

MODÈLE EXTÉRIEUR / MODÈLE INTÉRIEUR		371	401	451	501	701	721
Puissance frigorifique nominale	kW	11,0	11,8	13,5	14,8	16,8	18,6
Puissance frigorifique nominale	T.R.	3,1	3,4	3,8	4,2	4,8	5,3
Puissance calorifique nominale	kW	12,0	12,8	14,0	15,3	19,8	20,7
Puissance totale absorbée froid	kW	4,3	4,6	5,4	5,7	7,3	7,8
Puissance totale absorbée chaleur	kW	3,7	4,1	4,9	5,0	6,7	7,5
Alimentation (50 Hz ~)	V	400.3+N	400.3+N	400.3+N	400.3+N	400.3+N	400.3+N
Débit d'air - pression statique	m³/h - Pa	2200 - 96	2300 - 80	2400 - 94	2500 - 76	3000 - 140	3000 - 140
Diamètre tub. liq.	Ø (")	1/2	1/2	1/2	1/2	1/2	1/2
Diamètre tub. gaz	Ø (")	3/4	3/4	7/8	7/8	7/8	7/8
Dimen. extérieur (longueur x largeur x hauteur)	mm	950x374x1143	950x374x1143	950x374x1143	950x374x1143	950x374x1143	1035x424x1335
Dimen. intérieur (longueur x largeur x hauteur)	mm	1250x750x315	1250x750x315	1250x750x315	1250x750x315	1250x805x369	1250x805x369
Dist. unit. int./ext. total	m	50	50	50	50	50	50
Dist. unit. int./ext. verticale (1)	m	25	25	25	25	25	25
Poids net extérieur	Kg	89	89	109	109	130	135
Poids net intérieur	Kg	59	59	61	61	71	71

(1) Pour des distances supérieures à 25 m nous recommandons d'installer un séparateur d'huile
Voltage unité intérieure 230.1 50 Hz ~

AXCZ "Dual"
Froid seul
AXCBZ "Dual"
Réversible

FTZ
Froid seul
FTBZ
Réversible



AXCZ/AXCBZ «Dual»



FTZ/FTBZ

CARACTÉRISTIQUES PRINCIPALES

- Puissances frigorifiques comprises entre 10,8 et 15,8 kW
- Unités extérieures avec batteries prétraitées avec ailette bleue en série
- Ventilateur intérieur 3 vitesses
- Distances maximum connexion unité intérieure et extérieure de 50 mètres
- Thermostats et commandes fournis en série pour les groupes avec régulation électromécanique :

- Commande standard:
SUPER
SI 24V



- Commande optionnelle:
DSX@



7V\Y SLZ MVUJ[PVUZ]VPY ZLJ[PVU ,9tN\SH[PVU' n SH WHNL

Avantages du produit

Une souplesse maximum pour une climatisation à travers les conduits de locaux commerciaux.
Les groupes de la série AXCZ/FTZ et AXCBZ/FTBZ DUAL sont des ensembles composés par une unité de condenseur axial à deux circuits, en général non identiques, et deux unités d'évaporateurs type fancoil à expansion directe. La hauteur réduite de l'unité intérieure permet l'installation rapide dans des faux plafonds, soit avec l'unité en appui ou suspendue.

AXCZ "Dual"/FTZ Froid seul **SPÉCIFICATIONS TECHNIQUES**

MODÈLE EXTÉRIEUR		AXCZ 402	AXCZ 442	AXCZ 452	AXCZ 472	AXCZ 502	AXCZ 542
MODÈLE INTÉRIEUR		FTZ 201+201	FTZ 221+221	FTZ 201+251	FTZ 221+251	FTZ 251+251	FTZ 271+271
Puissance frigorifique nominale	kW	5,4 + 5,4	6,0 + 6,0	5,4 + 7,4	6,0 + 7,4	7,4 + 7,4	7,9 + 7,9
Puissance frigorifique nominale	T.R.	1,5 + 1,5	1,7 + 1,7	1,5 + 2,1	1,7 + 2,1	2,1 + 2,1	2,2 + 2,2
Puissance totale absorbée	kW	4,2	4,4	4,7	4,8	5,14 - 5,06	5,38 - 5,46
Alimentation (50 Hz ~)	V	230.1	230.1	230.1	230.1	230.1 ou 400.3+N	230.1 ou 400.3+N
Débit d'air	m³/h - m³/h	1100 - 1100	1100 - 1100	1100 - 1150	1100 - 1150	1150 - 1150	1400 - 1400
Pression statique	Pa	44	44	44 - 72	44 - 72	72 - 72	96 - 96
Diamètre tub. liq.	Ø (")	3/8 - 3/8	3/8 - 3/8	3/8 - 3/8	3/8 - 3/8	3/8 - 3/8	3/8 - 3/8
Diamètre tub. gaz	Ø (")	1/2 - 1/2	1/2 - 1/2	1/2 - 5/8	1/2 - 5/8	5/8 - 5/8	3/4 - 3/4
Dimen. extérieur (longueur x largeur x hauteur)	mm	950x407x1349	950x407x1349	950x407x1349	950x407x1349	950x407x1349	950x407x1349
Dimen. intérieure (longueur x largeur x hauteur)	mm	Voir modèles FTBZ	Voir modèles FTBZ	Voir modèles FTBZ	Voir modèles FTBZ	Voir modèles FTBZ	Voir modèles FTBZ
Dist. unit. int./ext. total	m	50	50	50	50	50	50
Dist. unit. int./ext. verticale	m	25	25	25	25	25	25
Poids net extérieur	Kg	131	135	138	139	141	176
Poids net intérieur	Kg	37 + 37	37 + 37	37 + 39	37 + 39	39 + 39	43 + 43

AXCBZ "Dual"/FTBZ SPÉCIFICATIONS TECHNIQUES

MODÈLE EXTÉRIEUR		AXCBZ 402	AXCBZ 442	AXCBZ 452	AXCBZ 472	AXCBZ 502	AXCBZ 542
MODÈLE INTÉRIEUR		FTBZ 201+201	FTBZ 221+221	FTBZ 201+251	FTBZ 221+251	FTBZ 251+251	FTBZ 271+271
Puissance frigorifique nominale	kW	5,2 + 5,2	6,0 + 6,0	5,2 + 7,0	6,0 + 7,0	7,0 + 7,0	7,5 + 7,5
Puissance frigorifique nominale	T.R.	1,5 + 1,5	1,7 + 1,7	1,5 + 2,0	1,7 + 2,0	2,0 + 2,0	2,1 + 2,1
Puissance calorifique nominale	kW	6,2 + 6,2	6,6 + 6,6	6,2 + 8,1	6,6 + 8,1	8,1 + 8,1	8,3 + 8,3
Puissance totale absorbée froid	kW	4,2	4,4	4,7	4,8	5,14 - 5,06	5,38 - 5,46
Puissance tot. absorbée chaleur	kW	3,6	3,7	4,0	4,0	4,40 - 4,32	4,60 - 4,64
Alimentation (50 Hz ~)	V	230.1	230.1	230.1	230.1	230.1 - 400.3+N	230.1 - 400.3+N
Débit d'air	m ³ /h-m ³ /h	1100 - 1100	1100 - 1100	1100 - 1150	1100 - 1150	1150 - 1150	1400 - 1400
Pression statique	Pa	44	44	44 - 72	44 - 72	72 - 72	96 - 96
Diamètre tub. liq.	Ø (")	3/8 - 3/8	3/8 - 3/8	3/8 - 3/8	3/8 - 3/8	3/8 - 3/8	3/8 - 3/8
Diamètre tub. gaz	Ø (")	1/2 - 1/2	1/2 - 1/2	1/2 - 5/8	1/2 - 5/8	5/8 - 5/8	3/4 - 3/4
Dimen. extérieur (longueur x largeur x hauteur)	mm	950x407x1349	950x407x1349	950x407x1349	950x407x1349	950x407x1349	950x407x1349
Dimen. intérieur (longueur x largeur x hauteur)	mm	Voir modèles FTBZ	Voir modèles FTBZ	Voir modèles FTBZ	Voir modèles FTBZ	Voir modèles FTBZ	Voir modèles FTBZ
Dist. unit. int./ext. total	m	50	50	50	50	50	50
Dist. unit. int./ext. verticale	m	25	25	25	25	25	25
Poids net extérieur	Kg	137	141	143	145	148	182
Poids net intérieur	Kg	37 + 37	37 + 37	37 + 39	37 + 39	39 + 39	43 + 43

Voltage unité intérieure 230.1 50 Hz ~

Options disponibles

ÉCONOMIE D'ÉNERGIE

- › Démarrage soft start du compresseur (selon les modèles)
- › Contrôle de la condensation par variateur de fréquence ou variateur de tension

QUALITÉ D'AIR

- › Filtre gravimétrique sur retour G4

NIVEAU SONORE

- › Double isolement thermo-acoustique
- › Isolement acoustique sur compresseur

INSTALLATION GROUPE

- › Groupe et accessoires unité intérieure peints à la poudre de polyester RAL 1013
- › Connexions arrière, unité extérieure
- › Magnétothermiques dans l'armoire électrique
- › Alimentation de 60Hz et tensions 230, 208, etc. (Selon les modèles)
- › Manœuvre résistance antigèle sur bac
- › Filtre ignifuge classe M0
- › Isolement thermo-acoustique classe M0
- › By-pass gaz chaud
- › Batteries de chauffage pour l'eau chaude
- › Batteries de résistances pour chauffage électrique auxiliaire
- › Batteries prétraitées anticorrosion
- › Traitement anticorrosion sur les tuyauteries avec recouvrement type galval
- › Sans réfrigérant ni vannes are
- › Plénum soufflé et retour
- › Plénum grille soufflé et retour
- › Plénum buses 3 et 5 sorties
- › Pompe d'évacuation condenseurs

ENTRETIEN

- › Vannes de service
- › Prises externes de pression
- › Détecteur de litres encrassés
- › Filtre gainable

RÉGULATION

- › Pressostats
- › Réarmement automatique du pressostat de haute pression
- › Manœuvre pour évaporateur triphasé
- › Thermostat ETN
- › Thermostat ARIA
- › Thermostat pGD
- › Télécommande par infrarouges
- › Thermostat SUPER SI (man 24 V)
- › Thermostat DSX@ (man 24 V)
- › Signalisation des alarmes
- › Détection des fumées
- › Marche/arrêt à distance
- › Armoire électrique indépendante
- › Possibilité de fonctionnement maître-esclave
- › Pressostat de haute pression à réarmement à partir du thermostat
- › Unité sans thermostat
- › Sonde de température ambiante murale
- › Sonde de température de retour
- › Sonde de température dans conduit
- › Manœuvre pour machine redondante
- › Manœuvre de gestion intégrée centralisée
- › Manœuvre sans neutre
- › Programmation horaire et connexion Modbus, etc. veuillez consulter le chapitre concernant les Thermostats

Outre ces options, veuillez consulter notre Département Commercial pour
 U » PTWVY[L X\LSSL H\ [YL JVUAÑYH[PVU V\ MVUJ[PVU UVU
 KPZWWUPI SL

ROOF TOP



RXCZ
Froid seul

RXCBZ
Réversible



CARACTÉRISTIQUES PRINCIPALES

- Puissances frigorifiques de 29 à 137 kW
- Compresseurs hermétiques alternatifs ou Scroll selon les modèles
- Partialisation maximum jusqu'à 2 étapes selon les modèles
- Thermostats et commandes fournis en série pour les groupes standard avec régulation électromécanique :

- Commande standard: ARIA



7 V \ Y S L Z M V U J [P V U Z] V P Y Z L J [P V U , 9 t N \ S H [P V U ' n S H W H N L

Avantages du produit

Solutions sur toiture de hauts débits, flexibles et adaptables à chaque projet. Les groupes de la série RXCZ-RXCBZ sont des unités monoblocs compactes de type roof top, particulièrement indiquées pour être installées sur les terrasses, toitures ou tout autre espace à l'extérieur, avec distribution d'air traité à travers des conduits.

ENTRETIEN

- Vannes de service
- Manomètres extérieurs pour lecture des pressions
- Prises externes de pression
- Détecteur de litres encrassés

RÉGULATION

- Thermostat pGD
- Signalisation des alarmes
- Détection des fumées
- Possibilité de fonctionnement maître-esclave
- Unité sans thermostat
- Sonde de température ambiante ou murale
- Sonde de température de retour (ARIA)
- Sonde qualité d'air murale
- Préparation pour sans neutre



7 V \ Y S L Z M V U J [P V U Z] V P Y Z L J [P V U , 9 t N \ S H [P V U ' n S H W H N L

Outres ces options, veuillez consulter notre Département Commercial pour U » P T W V Y [L X \ L S S L H \ [Y L J V U Ä N \ Y H [P V U V \ Y M V U J P [V U U V U K t J Y P [L J V T T L t [H U] K P Z W V U P I S L

Con gurations possibles sortie/entrée d'air → standard → optionnel

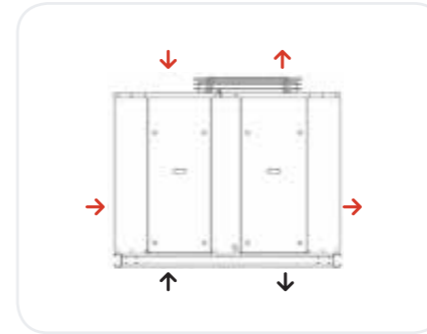

RXCZ Froid seul **SPÉCIFICATIONS TECHNIQUES**

MODÈLE		1001	1201	1501
Puissance frigorifique nominale	kW	29,0	35,0	43,0
Puissance frigorifique nominale	T.R.	8,3	9,9	12,2
Puissance calorifique nominale	kW	-	-	-
Alimentation (50 Hz ~)	V	400.3	400.3	400.3
Débit d'air – pression statique	m³/h - Pa	7000 - 140	8000 - 218	9000 - 205
Dimensions (longueur x largeur x hauteur)	mm	2686x1707x1460	2686x1707x1530	2686x1707x1530
Poids net	Kg	730	780	820

RXCBZ Réversible **SPÉCIFICATIONS TECHNIQUES**

MODÈLE		1001	1201	1501
Puissance frigorifique nominale	kW	28,0	35,0	42,0
Puissance frigorifique nominale	T.R.	8,0	9,9	11,9
Puissance calorifique nominale	kW	30,0	36,0	44,0
Alimentation (50 Hz ~)	V	230.3 / 400.3	230.3 / 400.3	230.3 / 400.3
Débit d'air – pression statique	m³/h - Pa	7000 - 140	8000 - 218	9000 - 205
Dimensions (longueur x largeur x hauteur)	mm	2686x1707x1460	2686x1707x1580	2686x1707x1580
Poids net	Kg	730	780	820

Options disponibles

ÉCONOMIE D'ÉNERGIE

- Possibilité de module de mélange pour free cooling de deux et trois sorties
- Régulation thermique ou enthalpique avec carte de contrôle PCO et commande pGD
- Contrôle de condensation par variateur de tension

QUALITÉ D'AIR

- Filtre gravimétrique sur retour G4
- Vanne d'entrée d'air neuf

NIVEAU SONORE

- Double isolement thermo-acoustique
- Isolement acoustique sur compresseurs

INSTALLATION GROUPE

- Magnétothermiques dans l'armoire électrique
- Alimentation à 60 Hz et tensions 230,208, etc.
- Moteurs potentialisés
- Préparation pour résistance antigel sur bac
- Souf age air évap. latéral
- Souf age air évap. supérieur
- Retour air évap. latéral
- Retour air évap. latéral inverse
- Filtre ignifuge classe M0
- By-pass gaz chaud
- Contrôle de condensation à double vitesse
- Contrôle de condensation
- Batteries de chauffage pour l'eau chaude
- Batteries de résistances pour chauffage électrique auxiliaire
- Batteries prétraitées anticorrosion
- Banc de montage
- Séparateur de gouttes intérieur

RXCA
Froid seul

RXCBA
Réversible



CARACTÉRISTIQUES PRINCIPALES

- Puissances frigorifiques comprises entre 40,7 et 192,3 kW
- Compresseurs Scroll
- Partialisation maximum jusqu'à 9 étapes selon les modèles
- Qualité maximum d'air et confort. Possibilité d'installer des filtres à haute efficacité type F (F6 à F9)
- 3 versions disponibles : standard (STD), avec module de brûleur au gaz (GAZ) et spécial hautes températures ambiantes (HTA)
- Thermostats et commandes fournis en série pour les groupes standard avec régulation électromécanique :

ARIA
modèles 1602 à 4502



pGD
modèles 5002 à 6002



7 V \ Y SLZ MVUJ [PVUZ] VPY ZLJ [PVU] , 9 t N \ SH [PVU] n SH WHNL

Avantages du produit

Solutions sur toiture de hauts débits, exibles et adaptables à chaque projet. Les groupes de la série RXCA-RXCBA sont des unités monoblocs compactes de type roof top, particulièrement indiquées pour être installées sur les terrasses, toitures ou tout autre espace à l'extérieur, avec distribution d'air traité à travers des conduits.

Con gurations possibles sortie/entrée d'air → standard → optionnel

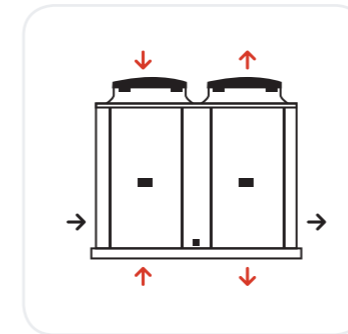

Options disponibles

ÉCONOMIE D'ÉNERGIE

- Possibilité de module de mélange pour free cooling à trois sorties
- Régulation thermique ou enthalpique avec carte de contrôle PCO et commande pGD
- Démarrage soft start du compresseur
- Démarrage soft start du ventilateur intérieur et/ou extérieur
- Récupération de chaleur des groupes de réfrigération (R-404^a, etc.)
- Ventilateur intérieur type plugfan EC
- Ventilateurs axiaux type EC
- Contrôle de condensation par variateur de tension

QUALITÉ D'AIR

- Filtre gravimétrique sur retour G4
- Filtre opacimétrique sur retour classe
- F6 à F9 (combinable avec un G4 ou Fx+Fy)
- Module externe pour Filtres F sur rail
- Vanne d'entrée d'air neuf

NIVEAU SONORE

- Double isolement thermo-acoustique
- Isolement acoustique sur compresseur
- Ventilateurs section extérieure faible niveau sonore

INSTALLATION GROUPE

- Magnétothermiques dans l'armoire électrique
- Alimentation à 60Hz et tensions 230, 208, etc.
- Possibilité de fabrication de groupes de con guration symétrique
- Moteurs potentialisés
- Contrôle de débit intérieur, si ltres bouchés (avec ventilateur intérieur type plugfan EC)
- Manœuvre résistance antigel sur bac
- Souf age air intérieur inférieur
- Souf age air intérieur supérieur
- Souf age d'air intérieur arrière (avec ventilateurs plugfan EC)
- Retour air intérieur inférieur
- Retour air intérieur supérieur
- Filtre ignifuge classe M0
- Isolement thermo-acoustique classe M0
- Brûleur de gaz
- By-pass gaz chaud
- Contrôle de condensation à double vitesse modèles 1402/3502

- Contrôle de condensation tout ou rien sur un ventilateur modèles 4002/4502
- Batteries de chauffage pour l'eau chaude
- Batteries de résistances pour chauffage électrique auxiliaire
- Batteries prétraitées anticorrosion
- Prête pour la dépose
- Banc de montage
- Ventilateur de condensation avec pression disponible
- RCCBA avec ventilateur de condensation centrifuge
- Bac de condensats sur section extérieure
- Grille de protection sur échangeurs section extérieure
- Séparateur de gouttes

ENTRETIEN

- Vannes de service
- Manomètres extérieures pour lecture des pressions
- Prises externes de pression
- Détecteur de ltres encrassés

RÉGULATION

- Thermostat pGD
- Thermostat DSX@ (requiert manœuvre 24 V)
- Signalisation des alarmes
- Détection des fumées
- Marche/arrêt à distance
- Armoire électrique indépendante
- Possibilité de fonctionnement maître-esclave
- Pressostat de haute pression à réarmement à partir du thermostat
- Unité sans thermostat
- Sonde de température ambiante murale
- Sonde de température de retour (ARIA)
- Sonde de température dans conduit
- Sonde qualité d'air
- Manœuvre pour machine redondante
- Manœuvre de gestion intégrée centralisée
- Manœuvre sans neutre
- Programmation horaire et connexion Modbus, etc. veuillez consulter le chapitre concernant les Thermostats
- Possibilité de "personnaliser" le logiciel avec des fonctions spéci ques pour le client

RXCA froid seul **RXCBA** réversible **SPÉCIFICATIONS TECHNIQUES**

MODÈLE		1402	1602	2002	2402	3002
Puissance frigorifique nominale	kW	40,7	46,2	61,2	71,5	84,5
Puissance frigorifique nominale	T.R.	11,6	13,1	17,4	20,3	24,0
Puissance calorifique nominale	kW	42,2	48,6	63,4	74,6	87,5
Alimentation (50 Hz ~)	V	400.3+N	400.3+N	400.3+N	400.3+N	400.3+N
EER	kW/kW	2,7	2,7	2,7	2,8	3,0
COP	kW/kW	3,0	3,0	3,0	3,1	3,3
Classement énergétique froid (1)		C	C	C	C	B
Classement énergétique chaleur (1)		D	D	D	C	B
Débit d'air - pression statique	m³/h - Pa	7800-100	9500 - 100	12318 - 135	14075 - 115	14980 - 115
Dimensions (longueur x largeur x hauteur)	mm	2702x2300x1647	2702x2300x1647	2702x2300x1647	2702x2300x1832	2702x2300x2010
Poids net	Kg	1200	1200	1236	1250	1300
MODÈLE		3502	4002	4502	5002	6002
Puissance frigorifique nominale	kW	105,2	115,0	142,6	162,0	192,3
Puissance frigorifique nominale	T.R.	29,9	32,7	40,5	46,1	54,7
Puissance calorifique nominale	kW	109,8	120,0	148,7	167,8	199,4
Alimentation (50 Hz ~)	V	400.3+N	400.3+N	400.3+N	400.3+N	400.3+N
EER	kW/kW	2,9	3,1	2,9	3,0	2,9
COP	kW/kW	3,6	3,5	3,2	3,3	3,3
Classement énergétique froid (1)		B	A	B	B	B
Classement énergétique chaleur (1)		A	A	C	B	B
Débit d'air - pression statique	m³/h - Pa	17901 - 125	20258-125	25083 - 125	28100 - 150	32800 - 175
Dimensions (longueur x largeur x hauteur)	mm	4800x2100x1872	4800x2100x1872	4800x2100x1872	4800x2100x2222	4800x2100x2222
Poids net	Kg	2200	2210	2240	2600	2710

Outre ces options, veuillez consulter notre Département Commercial pour U » PTWVY [L X \ LSSL H [\ YL J VUÄN \ YH [PVU V \ MVUJ [PVU KPZWWUPISL

RXCA RCF

Froid seul

RXCBA RC

Réversible



CARACTÉRISTIQUES PRINCIPALES

- Puissances frigorifiques comprises entre 53,1 et 233,4 kW
- Compresseurs Scroll
- Partialisation maximum jusqu'à 9 étapes selon les modèles
- Qualité maximum d'air et confort. Possibilité d'installer des filtres à haute efficacité de type F (F6 à F9)
- 3 versions disponibles : avec récupération frigorifique de chaleur (RCF), avec module de brûleur au gaz (GAZ) et spécial hautes températures ambiantes (HTA)
- Thermostat :

pGD



7 V \ Y S L Z M V U J [P V U Z
Z L J [P V U , 9 t \ S H [P V U
S H W H N L

Avantages du produit

Solution sur toiture avec récupération frigorifique. Rendement maximum dans un espace minimum. Les groupes de la série RXCA/RXCBA RCF sont des unités monoblocs compacts de type roof top, particulièrement indiquées pour être installés sur les terrasses, toitures ou tout autre espace à l'extérieur, avec distribution d'air traité à travers des conduits. Le système de récupération frigorifique utilise comme échangeur de chaleur un circuit frigorifique additionnel aux circuits frigorifiques existants. L'objectif de ce nouveau circuit est de transférer l'énergie de l'air expulsé vers le nouvel air de ventilation. Ce système est une alternative pour la récupération de chaleur.

Con gurations possibles sortie/entrée d'air → standard → optionnel

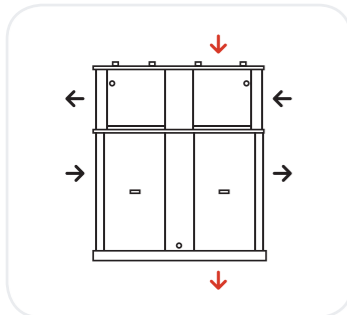

RXCA RCF Froid seul RXCBA RCF Réversible SPÉCIFICATIONS TECHNIQUES

MODÈLE		1402	1602	2002	2402	3002
Puissance frigorifique totale	kW	53,1	60,6	75,4	92,3	101,9
Puissance frig. circuits principaux	kW	40,2	46,6	58,9	71,1	80,2
Puissance frig. circuit récup.	kW	12,9	14,0	16,5	21,2	21,7
Puissance frigorifique totale	T.R.	15,1	17,2	21,4	26,2	29,0
Puissance frig. circuits principaux	T.R.	11,4	13,2	16,7	20,2	22,8
Puissance frig. circuit récup.	T.R.	3,7	4,0	4,7	6,0	6,2
Puissance calorifique totale	kW	55,7	60,1	76,9	93,1	105,5
Puissance cal. circuits principaux	kW	43,8	47,2	61,7	72,5	85,1
Puissance cal. circuit récup.	kW	11,9	12,9	15,2	20,6	20,4
Alimentation (50 Hz ~)	V	400.3+N	400.3+N	400.3+N	400.3+N	400.3+N
EER		2,9	2,9	2,8	2,9	3,0
COP		3,4	3,4	3,2	3,2	3,3
Classement énergétique froid (1)		B	B	C	B	B
Classement énergétique chaleur (1)		B	B	C	C	B
Débit d'air	m³/h	7 800	9 500	12 318	14 075	14 980
Pression disponible souffage	Pa	100	100	135	115	115
Pression disponible retour	Pa	75	85	85	85	85
Dimensions (longueur x largeur x hauteur)	mm	2702x2300x2175	2702x2300x2175	2702x2300x2175	2702x2300x2360	2702x2300x2540
Poids net	Kg	1420	1425	1475	1540	1604

RXCA RCF Froid seul RXCBA RCF Réversible SPÉCIFICATIONS TECHNIQUES

MODÈLE		3502	4002	4502	5002	6002
Puissance frigorifique totale	kW	125,1	141,4	178,9	202,9	233,4
Puissance frig. circuits principaux	kW	100,5	110,4	141,3	160,9	190,9
Puissance frig. circuit récup.	kW	24,6	31,0	37,6	42,0	42,5
Puissance frigorifique totale	T.R.	35,6	40,2	50,9	57,7	66,4
Puissance frig. circuits principaux	T.R.	28,6	31,4	40,2	45,7	54,3
Puissance frig. circuit récup.	T.R.	7,0	8,8	10,7	11,9	12,1
Puissance calorifique totale	kW	130,6	146,9	179,8	202,9	233,9
Puissance cal. circuits principaux	kW	106,7	116,7	144,5	163,1	193,8
Puissance cal. circuit récup.	kW	23,9	30,2	35,3	39,8	40,1
Alimentation (50 Hz ~)	V	400.3+N	400.3+N	400.3+N	400.3+N	400.3+N
EER		3,3	3,1	3,0	3,1	3,0
COP		3,7	3,5	3,3	3,4	3,3
Classement énergétique froid (1)		A	A	B	A	B
Classement énergétique chaleur (1)		A	A	B	B	B
Débit d'air	m³/h	17 901	20 258	25 083	28 100	32 800
Pression disponible souffage	Pa	125	125	125	150	175
Pression disponible retour	Pa	70	85	85	85	100
Dimensions (longueur x largeur x hauteur)	mm	4800x2100x2410	4800x2100x2410	4800x2100x2410	4800x2100x2760	4800x2100x2760
Poids net	Kg	2650	2780	2820	3450	3480

Options disponibles

ÉCONOMIE D'ÉNERGIE

- Régulation thermique ou enthalpique pour le freecooling intégré avec carte de contrôle PCO et commande pGD
- Démarrage soft start du compresseur
- Démarrage soft start du ventilateur intérieur et/ou extérieur
- Contrôle de la condensation par variateur de tension
- Récupération de chaleur des groupes de réfrigération (R-404^a, etc.)
- Ventilateur intérieur type plugfan EC
- Ventilateurs axiaux type EC

QUALITÉ D'AIR

- Filtre gravimétrique sur retour G4
- Filtre opacimétrique sur retour classe
- F6 à F9 (combinable avec un G4 ou Fx+Fy)
- Module externe pour Filtres F sur rail

NIVEAU SONORE

- Double isolement thermo-acoustique
- Isolement acoustique sur compresseur
- Ventilateurs section extérieure faible niveau sonore

INSTALLATION GROUPE

- Magnétothermiques dans l'armoire électrique
- Alimentation de 60Hz et tensions 230, 208, etc.
- Possibilité de fabrication de groupes de con guration symétrique
- Moteurs potentialisés
- Contrôle de débit intérieur si litres bouchés
- Manœuvre résistance antigel sur bac
- Souffage air intérieur inférieur
- Souffage d'air intérieur arrière (avec ventilateurs plugfan EC)
- Retour air intérieur supérieur
- Filtre ignifuge classe M0
- Isolement thermo-acoustique classe M0
- Brûleur de gaz
- By-pass gaz chaud
- Contrôle de condensation à double vitesse modèles 1402/3502
- Contrôle de condensation tout ou rien sur un ventilateur modèles 4002/4502

- Batteries de chauffage pour l'eau chaude
- Batteries de résistances pour chauffage électrique auxiliaire
- Batteries prétraitées anticorrosion
- Prête pour la dépose
- Banc de montage
- Ventilateur de condensation avec pression disponible
- RCCBA avec ventilateur de condensation centrifuge
- Bac de condensats sur section extérieure
- Grille de protection sur échangeurs section extérieure
- Séparateur de gouttes

ENTRETIEN

- Vannes de service
- Manomètres extérieurs pour lecture des pressions
- Prises externes de pression
- Détecteur de litres encrassés

RÉGULATION

- Thermostat pGD
- Thermostat DSX@
- Signalisation des alarmes
- Détection des fumées
- Marche/arrêt à distance
- Armoire électrique indépendante
- Possibilité de fonctionnement maître-esclave
- Pressostat haute pression réarmement à partir du thermostat
- Unité sans thermostat
- Sonde de température ambiante ou murale
- Sonde de température de retour
- Sonde de température dans conduit
- Sonde qualité d'air
- Manœuvre pour machine redondante
- Manœuvre de gestion intégrée centralisée
- Manœuvre sans neutre
- Programmation horaire et connexion
- Modbus, etc. veuillez consulter le chapitre concernant les Thermostats

Outre ces options, veuillez consulter notre Département Commercial pour U » P T W V Y [L X \ L S S L H \ [Y L J V U Å N \ Y H [P V U \ V \ M V U J [P V U K P Z W V U P I S L

RCCA
Froid seul
RCCBA
Réversible



CARACTÉRISTIQUES PRINCIPALES

- Puissances frigorifiques comprises entre 40,7 et 84,5 kW
- Compresseurs Scroll
- Partialisation maximum jusqu'à 4 étapes selon les modèles
- Qualité maximum d'air et confort. Possibilité d'installer des filtres à haute efficacité de type F (F6 à F9)
- 3 versions disponibles : standard (STD), avec module de brûleur au gaz (GAZ) et spécial hautes températures ambiantes (HTA)
- Thermostats et commandes fournis en série pour des groupes standard avec régulation électromécanique :

ARIA
modèles 1402 à 3002



7V\Y SLZ MVUJ[PVUZ]VPY ZLJ[PVU ,9tN\SH[PVU' n SH WHNL

Avantages du produit

Centres commerciaux, salles cinémas multiplexe, grandes surfaces... Les groupes de la série RCCA/RCCBA sont des unités monoblocs compactes de type roof top avec ventilateurs centrifuges sur les deux sections et permettent une installation à l'intérieur ; la distribution d'air est canalisée à travers des conduits.

Con gurations possibles sortie/entrée d'air → standard → optionnel

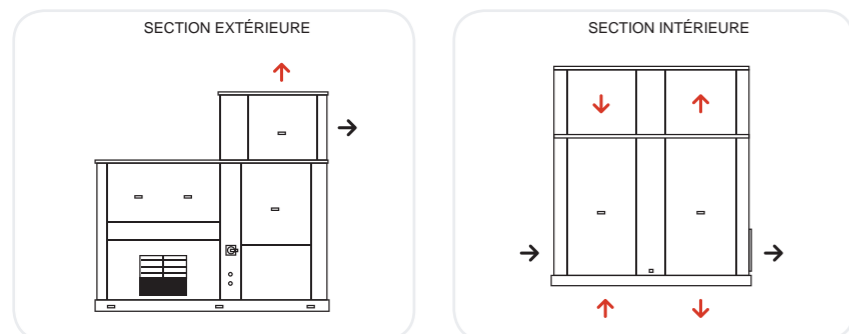

RCCA froid seul **RCCBA** réversible **SPÉCIFICATIONS TECHNIQUES**

MODÈLE		1402	1602	2002	2402	3002
Puissance frigorifique nominale	kW	40,7	46,2	61,2	71,5	84,5
Puissance frigorifique nominale	T.R.	11,6	13,1	17,4	20,3	24,0
Puissance calorifique nominale	kW	42,2	48,6	63,4	74,6	87,5
Alimentation (50 Hz ~)	V	400.3+N	400.3+N	400.3+N	400.3+N	400.3+N
EER	kW/kW	2,7	2,6	2,6	2,7	2,8
COP	kW/kW	2,9	2,8	2,9	3,0	3,2
Classement énergétique froid		C	D	D	C	C
Classement énergétique chaleur		D	D	D	D	C
Débit d'air - Pression statique	m³/h - Pa	7800-100	9500 - 100	12318 - 135	14075 - 115	14980 - 115
Dimensions (longueur x largeur x hauteur)	mm	2702x2300x2185	2702x2300x2185	2702x2300x2185	2702x2300x2390	2702x2300x2550
Poids net	Kg	1500	1500	1536	1550	1600

Options disponibles

ÉCONOMIE D'ÉNERGIE

- Possibilité de module de mélange pour free cooling à trois sorties
- Régulation thermique ou enthalpique avec carte de contrôle PCO et commande pGD
- Démarrage soft start du compresseur
- Démarrage soft start du ventilateur intérieur et/ou extérieur
- Récupération de chaleur des groupes de réfrigération (R-404^a, etc.)
- Contrôle de condensation par variateur de fréquence.
- Ventilateur intérieur type plugfan EC

QUALITÉ D'AIR

- Filtre gravimétrique sur retour G4
- Filtre opacimétrique sur retour classe
- F6 à F9 (combinable avec un G4 ou Fx+Fy)
- Module externe pour l'tres F sur rail
- Vanne d'entrée d'air neuf

NIVEAU SONORE

- Double isolement thermo-acoustique
- Isolement acoustique sur compresseur

INSTALLATION GROUPE

- Magnétothermiques dans l'armoire électrique
- Alimentation de 60Hz et tensions 230, 208, etc.
- Possibilité de fabrication de groupes de con guration symétrique
- Moteurs potentialisés
- Contrôle du débit intérieur si l'tres bouchés
- Manœuvre résistance antigel sur bac
- Souf age air intérieur inférieur
- Souf age air intérieur supérieur
- Souf age air intérieur postérieur (avec ventilateurs plugfan EC)
- Retour air intérieur inférieur
- Retour air intérieur supérieur
- Filtre ignifuge classe M0
- Brûleur de gaz (indispensable thermostat pGD)
- Isolement thermo-acoustique classe M0
- By-pass gaz chaud
- Batteries de chauffage pour l'eau chaude
- Batteries de résistances pour chauffage électrique auxiliaire

- Batteries prétraitées anticorrosion
- Prête pour la dépose
- Banc de montage
- Ventilateur de condensation avec une pression supérieure disponible
- Grille de protection sur échangeurs section extérieure
- Séparateur de gouttes

ENTRETIEN

- Vannes de service
- Manomètres extérieures pour lecture des pressions
- Prises externes de pression
- Détecteur de l'tres encrassés

RÉGULATION

- Thermostat pGD
- Thermostat DSX@ (avec man. 24 V)
- Thermostat SUPER SI (avec man. 24 V)
- Signalisation des alarmes
- Détection des fumées
- Marche/arrêt à distance
- Armoire électrique indépendante
- Possibilité de fonctionnement maître-esclave
- Pressostat de haute pression à réarmement à partir du thermostat
- Unité sans thermostat
- Sonde de température ambiante murale
- Sonde de température de retour
- Sonde de température dans conduit
- Sonde qualité d'air
- Manœuvre pour machine redondante
- Manœuvre de gestion intégrée centralisée
- Manœuvre sans neutre
- Programmation horaire et connexion Modbus, etc. veuillez consulter le chapitre concernant les Thermostats

Outre ces options, veuillez consulter notre Département Commercial pour U » PTWVY[L X\LSSL H\YL JVUÄN\YH[PVU V\ MVUJ[PVU KPZWWUPISL

RCCA RCF

Froid seul

RCCBA RC

Réversible



SPÉCIAL POUR IMPLANTATION SUR LIEUX DIFFICILES

CARACTÉRISTIQUES PRINCIPALES

- Puissances frigorifiques comprises entre 53,1 et 101,9 kW
- Compresseurs Scroll
- Partialisation maximum jusqu'à 4 étapes selon les modèles
- Qualité maximum d'air et confort. Possibilité d'installer des filtres à haute efficacité de type F (F6 à F9)
- 3 versions disponibles : avec récupération frigorifique de chaleur (RCF), avec module de brûleur au gaz (GAZ) et spécial hautes températures ambiantes (HTA)
- Thermostat – pGD (tous les modèles)



Avantages du produit

Centres commerciaux, salles cinémas multiplexe, grandes surfaces... Les groupes de la série RCCA/RCCBA RCF sont des unités monoblocs compactes de type roof top avec ventilateurs centrifuges sur les deux sections et permettent une installation à l'intérieur; la distribution d'air est canalisée à travers des conduits. Le système de récupération frigorifique qui utilise comme échangeur de chaleur un circuit frigorifique additionnel aux circuits frigorifiques existants. L'objectif de ce nouveau circuit est de transférer l'énergie d'air expulsé vers le nouvel air de ventilation. Ce système est une alternative pour la récupération de chaleur.

Configurations possibles sortie/entrée d'air

➔ standard ➔ optionnel

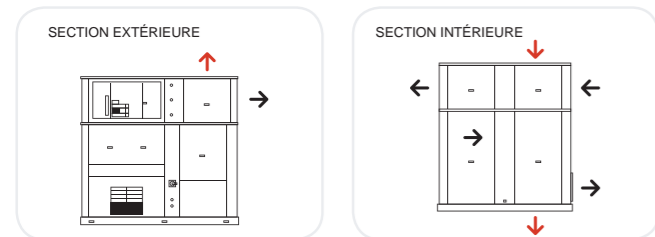

Exemple d'installation unités monoblocs

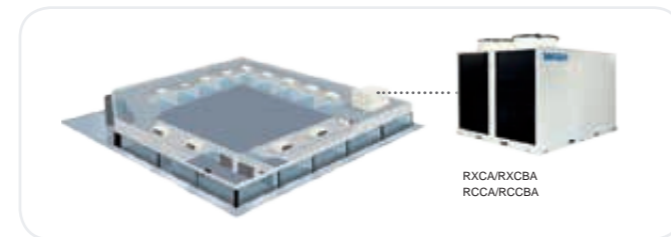

RCCA RCF

RCCBA RCF

SPÉCIFICATIONS TECHNIQUES

MODÈLE		1402	1602	2002	2402	3002
Puissance frigorifique totale	kW	53,1	60,6	75,4	92,3	101,9
Puissance frig. circuits principaux	kW	40,2	46,6	58,9	71,1	80,2
Puissance frig. circuit récup.	kW	12,9	14,0	16,5	21,2	21,7
Puissance frigorifique totale	T.R.	15,1	17,2	21,4	26,2	29,0
Puissance frig. circuits principaux	T.R.	11,4	13,2	16,7	20,2	22,8
Puissance frig. circuit récup.	T.R.	3,7	4,0	4,7	6,0	6,2
Puissance calorifique totale	kW	55,7	60,1	76,9	93,1	105,5
Puissance cal. circuits principaux	kW	43,8	47,2	61,7	72,5	85,1
Puissance cal. circuit récup.	kW	11,9	12,9	15,2	20,6	20,4
Alimentation (50 Hz ~)	V	400.3+N	400.3+N	400.3+N	400.3+N	400.3+N
EER	kW/kW	2,9	2,9	2,8	2,9	3,0
COP	kW/kW	3,3	3,3	3,1	3,1	3,2
Classement énergétique froid		B	B	C	B	B
Classement énergétique chaleur		B	B	C	C	C
Débit d'air	m³/h	7 800	9 500	12 318	14 075	14 980
Pression disponible soufflage	Pa	100	100	135	115	115
Pression disponible retour	Pa	75	85	85	85	85
Dimensions (longueur x largeur x hauteur)	mm	2702x2300x2185	2702x2300x2185	2702x2300x2185	2702x2300x2390	2702x2300x2550
Poids net	Kg	1720	1725	1775	1840	1904

Options disponibles

ÉCONOMIE D'ÉNERGIE

- Régulation thermique ou enthalpique pour le freecooling intégré avec carte de contrôle PCO et commande pGD
- Démarrage soft start du compresseur
- Démarrage soft start du ventilateur intérieur et/ou extérieur
- Récupération de chaleur des groupes de réfrigération (R-404a, etc.)
- Contrôle de condensation par variateur de fréquence
- Ventilateur intérieur type plugfan EC

QUALITÉ D'AIR

- Filtre gravimétrique sur retour G4
- Filtre opacimétrique sur retour classe
- F6 à F9 (combinable avec un G4 ou Fx+Fy)
- Module externe pour Filtres F sur rail

NIVEAU SONORE

- Double isolement thermo-acoustique
- Isolement acoustique sur compresseur

INSTALLATION GROUPE

- Magnétothermiques dans l'armoire électrique
- Alimentation de 60Hz et tensions 230, 208, etc.
- Possibilité de fabrication de groupes de con guration symétrique
- Moteurs potentialisés
- Contrôle du débit intérieur si ltrés bouchés
- Manœuvre résistance antigel sur bac
- Souf age air intérieur inférieur
- Souf age air intérieur postérieur (avec ventilateurs plugfan EC)
- Retour air intérieur supérieur
- Filtre ignifuge classe M0
- Isolement thermo-acoustique classe M0
- Brûleur de gaz (indispensable thermostat pGD)
- By-pass gaz chaud

- Batteries de chauffage pour l'eau chaude
- Batteries de résistances pour chauffage électrique auxiliaire
- Batteries prétraitées anticorrosion
- Prête pour la dépose
- Banc de montage
- Ventilateur de condensation avec pression disponible
- Grille de protection sur échangeurs section extérieure
- Séparateur de gouttes

ENTRETIEN

- Vannes de service
- Manomètres extérieurs pour lecture des pressions
- Prises externes de pression
- Détecteur de ltrés encrassés

RÉGULATION

- Thermostat pGD
- Thermostat DSX@ (avec man. 24 V)
- Thermostat SUPER SI (avec man. 24 V)
- Signalisation des alarmes
- Détection des fumées
- Marche/arrêt à distance
- Armoire électrique indépendante
- Possibilité de fonctionnement maître-esclave
- Sonde de température ambiante ou murale
- Sonde de température dans conduit
- Sonde qualité d'air
- Manœuvre pour machine redondante
- Manœuvre de gestion intégrée centralisée
- Manœuvre sans neutre
- Programmation horaire et connexion Modbus, etc. veuillez consulter le chapitre concernant les Thermostats

Outre ces options, veuillez consulter notre Département Commercial pour U » PTWVY[L X\LSL H\YL JVUÂN\YH[PVU V\ MVUJ[PVU KPZ WVU PISL

LES AVANTAGES DE LA RÉCUPÉRATION THERMODYNAMIQUE

1. Le circuit extra de récupération travaille à très haute efficacité en continu et ne dépend pas des changements de la température extérieure comme les circuits principaux > Très haut rendement avec des températures douces (tandis que les récupérateurs traditionnels de type statique ont des rendements très bas).
2. L'encombrement des équipements est très compact > Installation plus facile et plus rapide.
3. En ajoutant un circuit extra nous obtenons une plus grande partialisation et par conséquent des rendements à charge partielle plus hauts > Forte réduction de l'énergie consommée.

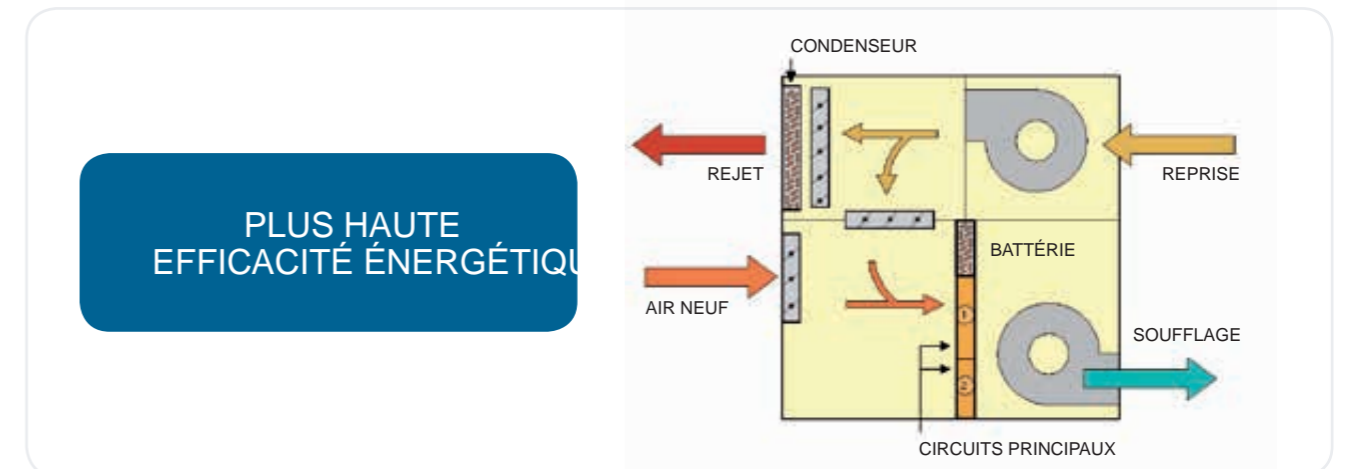

PLUS HAUTE EFFICACITÉ ÉNERGÉTIQUE

RÉGULATION

Wesper



POUR GROUPES GAMME MONOBLOCS AIR-AIR ET AIR-EAU



COMMANDE SUPER-SI

- › Thermostat numérique avec écran LCD
- › Manœuvre à 24 V
- › Sélection froid/chaud/automatique
- › Sélection de la vitesse du ventilateur
- › Pour machines à 1 ou 2 compresseurs
- › Froid seul et pompe à chaleur
- › 1 ou 2 étapes de résistance
- › Contact fenêtre/fonction économie
- › Capteur interne/externe (à distance)

STANDARD
GAMME ON-OFF

DSX@

- › Thermostat numérique avec écran LCD
- › Manœuvre à 24 V
- › Sélection froid/chaud/automatique
- › Sélection de la vitesse du ventilateur
- › Pour machines à 1 ou 2 compresseurs
- › Froid seul et pompe à chaleur
- › 1 ou 2 étapes de résistance
- › Programmation horaire
- › Capteur interne/externe (à distance)
- › Sortie communications protocole Modbus intégré

OPTIONNEL
GAMME ON-OFF

POUR GROUPES GAMME MONOBLOCS INVERTER, AIR-AIR



th TUNE

- › Thermostat composé d'un terminal d'interface usager installé dans l'environnement, et d'une plaque (uPC) d'entrées et de sorties, située dans l'unité extérieure (armoire électrique). Pour groupes INVERTER R410A, AIR-AIR
- › Pour machines à 1 compresseur inverter
- › Froid seul et pompe à chaleur
- › Alimentation 220 V
- › Sélection 3 vitesses du ventilateur intérieur ou automatique
- › 1 étape de résistance électrique (active uniquement en dégivrage)
- › Sonde contrôle en retour (à distance)
- › Thermostat paramétrable, avec 3 niveaux d'accès : Usager, Entretien, Fabricant
- › Possibilité protocole communications Modbus à travers carte RS-485

STANDARD
GAMME INVERTER

POUR GROUPES GAMME ROOF TOP ET MONOBLOCS AIR-EAU



ARIA

- › Thermostat composé d'un terminal d'interface usager installé dans l'environnement, et d'une plaque d'entrées et de sorties, située dans l'unité extérieure (armoire électrique). Pour groupes AIR-AIR ou AIR-EAU
- › Pour machines à 1 ou 2 compresseurs
- › Froid seul et pompe à chaleur
- › 2 étapes de résistance électrique
- › Sonde contrôle con gurable en ambient ou en retour (à distance)
- › Thermostat paramétrable, avec 3 niveaux d'accès : Usager, Entretien, Fabricant
- › Programmation horaire (modèle : ARIA PROGRAMMABLE)
- › Possibilité d'interconnexion groupes en réseau : modèle ARIA pLAN (voir paragraphe Systèmes de gestion centralisée)
- › Sortie avec protocoles de communication Modbus, BacNet, Lonworks, à travers passerelle super nœud plus carte du protocole utilisé

POUR GROUPES GAMME ROOF TOP ET MONOBLOCS AIR-AIR



pGD (avec cartes de contrôle PCOC, PCOC3)

- > Thermostat composé d'un terminal d'interface usager installé dans l'environnement, et d'une plaque d'entrées et de sorties (PCOC, PCOC3), située dans l'unité extérieure (armoire électrique). Uniquement pour groupes AIR-AIR
- > Pour machines à 1 ou 2 compresseurs
- > Froid seul et pompe à chaleur
- > Contrôle de 2 ou 3 étapes de résistance électrique, vanne de chaleur et module de brûleur de gaz
- > Possibilité d'adapter et de modifier le logiciel interne, afin de satisfaire les besoins et les fonctions spécifiques du client
- > Possibilité d'interconnexion groupes en réseau (voir paragraphe Systèmes de gestion centralisée)
- > Plusieurs options disponibles : carte horloge pour programmation horaire, cartes disponibles pour protocoles de communication Modbus, BacNet, Lonworks, TCP-IP...

POUR REFROIDISSEURS A EAU



LCX06C

- > Thermostat paramétrable utilisé surtout pour les groupes d'eau glacée AIR-EAU ou EAU-EAU de réfrigérant R410A. Formé par un seul ensemble qui exerce comme interface de l'utilisateur et de la plaque électronique.
- > Pour des unités jusqu'à 2 compresseurs.
- > Froid seul et pompe à chaleur.
- > Gestion de la pompe de recirculation et module d'inertie.
- > Programmation horaire.
- > Thermostat paramétrable avec 3 niveaux d'accès : utilisateur, entretien, fabricant.
- > Ecran de communication pour l'utilisateur par le biais d'un display de LED.
- > Possibilité sortie protocole de communication Modbus par une carte de communication.
- > Standard pour: Krono XA / XBA 801.1 -1001.1 - 1201.1 - 1501.1



MCX08

- > Thermostat paramétrable utilisé typiquement pour les groupes d'eau glacée AIR-EAU ou EAU-EAU de réfrigérant R410A. Composé d'un seul ensemble qui joue le rôle d'interface entre l'utilisateur et la plaque électronique
- > Pour machines allant jusqu'à 4 compresseurs
- > Froid seul et pompe à chaleur.
- > Gestion de la pompe de recirculation et module d'inertie
- > Programmation horaire
- > Thermostat paramétrable, avec 3 niveaux d'accès : Usager, Entretien, Fabricant
- > Possibilité d'interconnexion groupes en réseau (voir paragraphe Systèmes de gestion centralisée)
- > Possibilité sortie protocole communication Modbus à travers carte de communication
- > Standard pour: Krono XA / XBA 1601.2 à 5001.2
Optionnel pour: Krono XA / XBA 801.1 -1001.1 - 1201.1 - 1501.1

POUR GROUPES GAMME FCW/FCCW, FPWS, FKW, FKWS, BSW UNITÉS VENTILO-CONVECTEURS



CONTRÔLE DE BASE FW

- Caractéristiques :
Arrêt/hiver/été
3 Vitesses
Sans thermostat
Installé sur le fancoil
Uniquement compris dans les groupes FCCW (carrossé) en version verticale.
- Accessoires de contrôle de base :
Thermostat ambiant (monté ou non monté)
Thermostat basse température (monté ou non monté)



CONTRÔLE + THERMOSTAT CT

- Caractéristiques :
Thermostat électronique pour unités 2 ou 4 tubes
Contrôle de température
Arrêt/hiver/été
3 Vitesses
Sonde extérieure
230V
Installé sur le fancoil.



CONTRÔLE PAR COMMANDE A INFRAROUGES MI

- Caractéristiques :
Pour unités 2 ou 4 tubes
Commande contrôle à distance avec écran LCD et sélection de température, changement manuel ou automatique de la vitesse du ventilateur, changement de saison manuel, horloge, programmation marche/arrêt.
Sonde air extérieur et température minimum
Sortie pour vanne on-off et pompe des condensats
230V
Installé sur le fancoil.
Option fournie non montée



CONTRÔLE DE BASE MURAL RC-1

- Caractéristiques :
Arrêt/hiver/été
3 Vitesses
Sans thermostat
Installé au mur.



THERMOSTAT ÉLECTRONIQUE MURAL MP2

- Caractéristiques :
Pour unités 2 ou 4 tubes
Contrôle de température
Arrêt/hiver/été
3 Vitesses
Entrée pour sonde air extérieur et température minimum
Sortie pour vanne on-off et pompe des condensats
230V
Installation au mur
Option fournie non montée



THERMOSTAT ÉLECTRONIQUE MURAL RC-2/X6

- Caractéristiques :
Programmable pour unités 2 ou 4 tubes
Écran LCD
Contrôle de température
Changement de saison automatique, manuel ou centralisé.
Contrôle état des litres.
Fonction économie
Fonction antigel
Entrées pour contact fenêtre, basse température et prise d'air.
Sorties pour vanne on-off 230V ou 24V et résistance électrique.
3 Vitesses
230 V ou 24 V
Installation au mur
Option fournie non montée
Veuillez nous consulter pour modèle pour vannes modulantes.



CONTRÔLE A DISTANCE AVEC CÂBLE RCTZ/X7

- Caractéristiques :
Accessoire pour unités avec télécommande
Pour unités de 2 ou 4 tubes
Écran LCD avec contrôle de température, changement manuel ou automatique de la vitesse du ventilateur
Changement manuel de saison.
Horloge et temporisateur marche/arrêt.
Contrôle lames.
Fonction économie
Installation au mur
Uniquement pour groupes fancoil cassette modèle FKW

MODÈLE	FCW/FCCW	FKW	FKWS	BSW
CONTRÔLE DE BASE FW	●			
CONTRÔLE + THERMOSTAT CT	●			
CONTRÔLE PAR COMMANDE A INFRAROUGES MI	●			●
CONTRÔLE DE BASE MURAL RC-1	●		●	●
THERMOSTAT ÉLECTRONIQUE MURAL MP2	●		●	●
THERMOSTAT NUMÉRIQUE ÉLECTRONIQUE RC-2/X6			●	●
CONTRÔLE A DISTANCE PAR CÂBLE RCTZ/X7		●		

SYSTÈME HYDROFAN

Système conçu pour contrôler les installations d'eau de manière centralisée, simple et efficace. Formé par un ensemble de composants, parmi eux un écran tactile, pour contrôler les installations des groupes d'eau glacée, fancoils et CTA.



COMPOSANTS DU SYSTÈME

Cartes
 Carte de base fcc
 Carte 4 relais
 Carte 2 x (0-10 V) + 2 relais
 Carte série RS-485



Thermostat
 ENVIRONNEMENT ACQUA



Écran tactile pGD TOUCH
 L'écran tactile remplit la fonction de contrôle centralisé. A partir de celui-ci, à travers un contrôle d'accès par utilisateur et mot de passe, nous contrôlons les éléments de l'installation.



Écran avec tous les éléments du réseau (sur cette installation apparaissent 14 FCC, 1 CTA et 1 refroidisseur).



Nous pouvons accéder à chaque fanCoil, à partir de celui-ci nous pouvons le placer sur ON-OFF, modifier le setpoint, sélectionner la vitesse automatique ou manuelle (faible, moyenne ou grande) et de voir l'état, froid ou chaud.



Écran détail CTA, à partir de celui-ci nous pouvons le placer sur ON-OFF, modifier le setpoint, voir l'ouverture de la vanne et l'état, froid ou chaud.



Écran détail refroidisseur, à partir de celui-ci nous pouvons le placer sur ON-OFF, sélectionner froid ou chaud, voir la température de soufflage et de retour, et si le refroidisseur dispose d'une alarme.



A partir de cet écran nous pouvons configurer un programme horaire, pour le démarrage et pour tous les éléments.



L'écran tactile peut diriger des installations allant jusqu'à 30 fancoils avec 1 refroidisseur. Pour des installations avec plus d'éléments, veuillez consulter les configurations possibles.

Notre système de régulation Hydrofan permet d'optimiser le contrôle et le fonctionnement du système et d'adapter au maximum la capacité du groupe d'eau glacée aux besoins ponctuels de toute installation. La régulation individuelle des différents types de ventilo-convecteurs est intégrée dans un système de régulation collectif qui permet une interaction simple et efficace pour l'utilisateur et plusieurs possibilités de régulation à distance par le moyen de notre écran pGD touch.

RÉGULATION CENTRALISÉE POUR MAXIMISER LE RENDEMENT ÉNERGÉTIQUE DE L'INSTALLATION

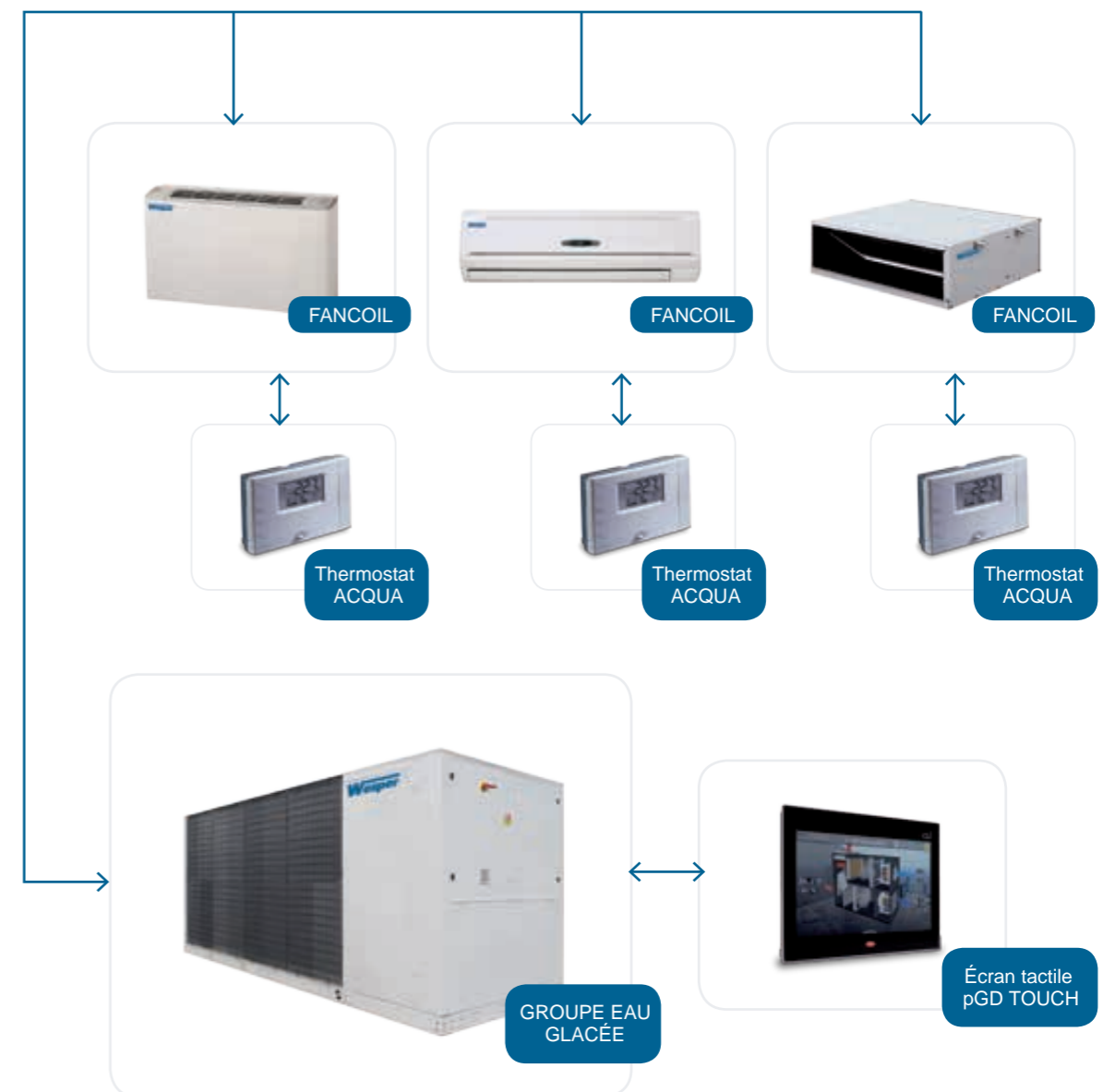

SYSTÈME DE SUPERVISION (GTB) PL@NT VISOR

Système de supervision et de monitoring Carel conçu pour le contrôle des installations.
On peut connecter et intégrer tous les thermostats disposant d'une sortie MODBUS à travers RS-485.

La technologie Pl@nt Visor permet l'intégration et le contrôle du système de régulation via ModBus par le moyen de la carte RS485 installée sur les unités. Ce système permet la régulation via Internet de tout l'ensemble et une monitoring online pour vérifier le fonctionnement correct à distance.

CARACTÉRISTIQUES PRINCIPALES

- › Fonctions de monitoring avec des éléments visuels et graphiques
- › Gestion des usagers pour le contrôle d'accès et l'enregistrement des opérations
- › Gestion des rapports con gurables
- › Gestion des alarmes
- › Connectivité locale et à distance
- › Programmation horaire
- › Gestion de l'économie d'énergie
- › Possibilité de personnalisation des écrans, en émulant installation (SCADA)
- › Planification de l'activité et contrôles pour outils ou groupes d'outils

PL@NT VISOR: NIVEAU DE CONTRÔLE MAXIMUM POUR UNE MONITORISATION CONSTANTE DE L'INSTALLATION

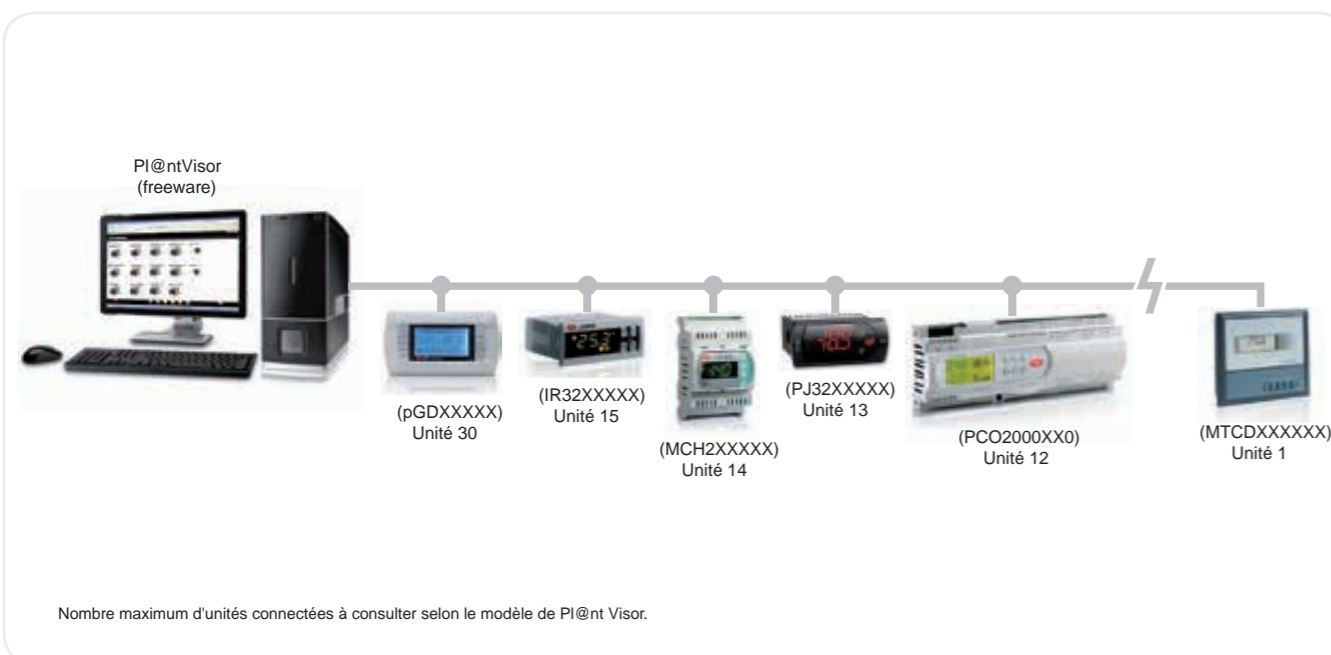

Écran plan d'installation (exemple) :
une installation personnalisée peut être faite.



Écran personnalisé pour Roof Top, contrôle de base de l'unité : permet de faire les opérations de base : ON-OFF, changement froid/chaud, modifier setpoints températures et visualiser l'état des principaux composants.



Écran détail Roof Top : permet de visualiser toutes les variables et de modifier tous les paramètres à travers le PI@nt Visor.



Écran avec liste complète des paramètres (accès selon le niveau de l'utilisateur) : permet la lecture/modification des valeurs, ainsi que de les sauvegarder (copie de sécurité).



Écran avec liste complète des alarmes (accès selon le niveau de l'utilisateur) : permet de visualiser les alarmes et de les réinitialiser.



Écran de gestion des rapports (accès selon le niveau de l'utilisateur) : permet la configuration et la réalisation de rapports, en fonction d'intervalles de dates et des variables sélectionnées.

SYSTÈME DE GESTION CENTRALISÉE ET GTB

Contrôle centralisé pour groupes avec thermostat ARIA pLAN

Réseau jusqu'à 15 unités

Gestion centralisée pour un réseau de groupes ARIA pLAN, à travers une commande pGD



Réseau de 15 à 40 unités

Gestion centralisée pour un réseau de groupes ARIA pLAN, à travers une commande pGD

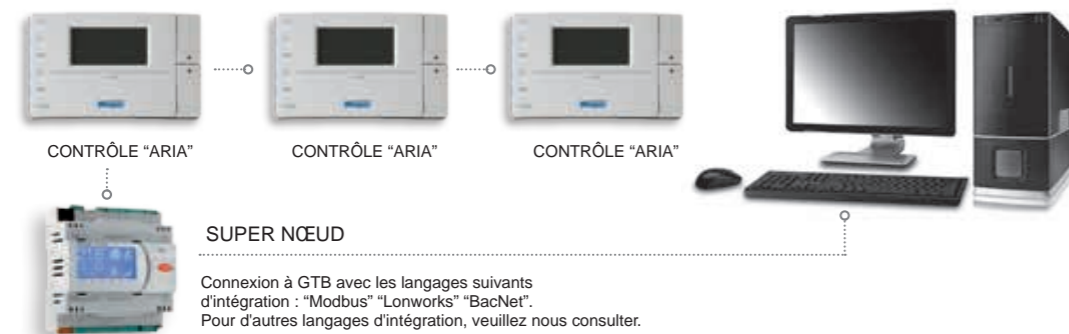

Contrôle centralisé pour groupes avec thermostat pGD et plaques PCOC, PCO3

Connexion de plusieurs unités à travers un réseau pLAN propre à la plaque PCOC, PCO3. A partir d'un seul thermostat pGD on peut accéder à chacune des machines connectées en réseau. Maximum 15 unités connectées.

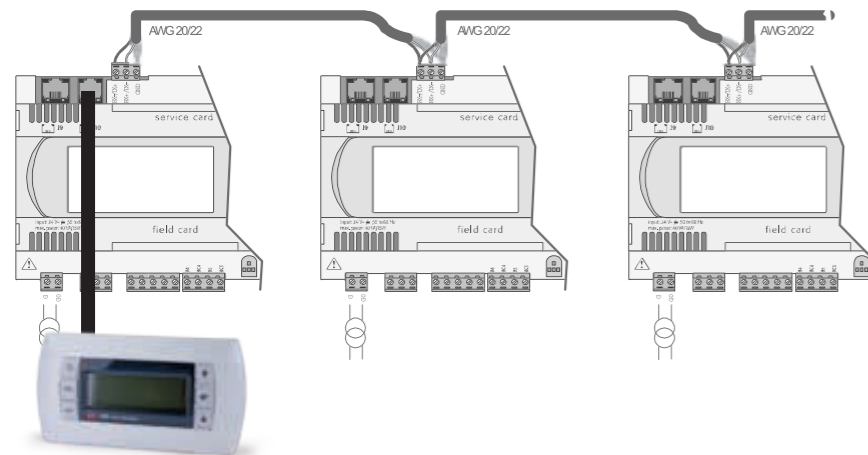

Connexion de plusieurs unités avec des cartes PCOC, PCO3 à travers des cartes RS-485 vers un système de supervision.

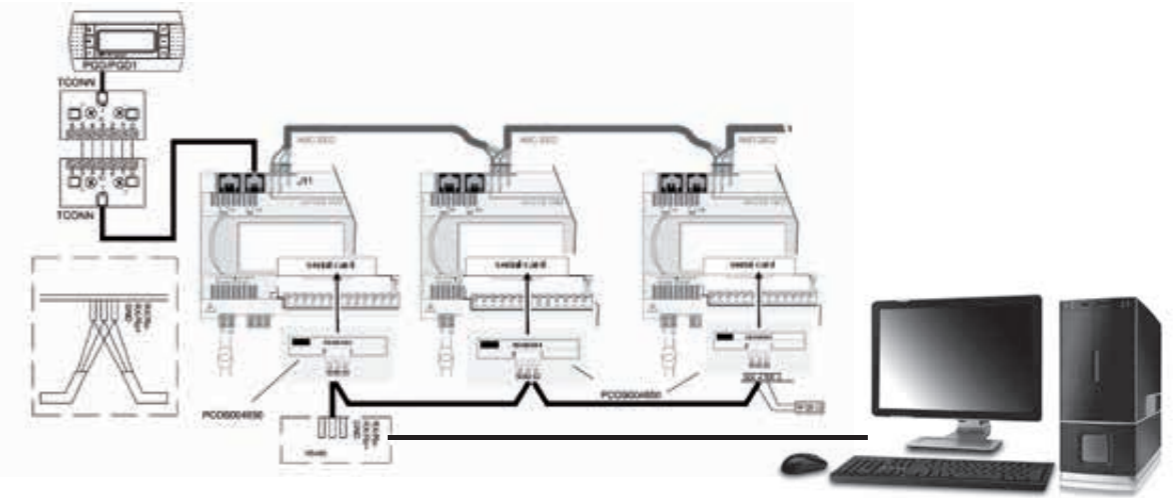

Connexion GTB avec les langages d'intégration suivants :
Modbus - Lonworks - BacNet. Pour d'autres langages d'intégration, veuillez nous consulter.

Contrôle centralisé pour groupes avec thermostat MICROCHILLER 2

Sortie vers système de supervision GTB à travers cartes FCSEK.

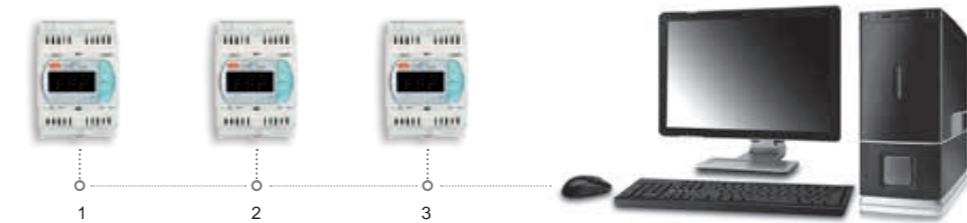

Connexion GTB avec les langages d'intégration suivants : Modbus. Pour d'autres langages d'intégration, veuillez nous consulter.
Nombre maximum d'unités connectées à consulter selon le langage.

Contrôle centralisé pour groupes avec thermostat DN33

Sortie vers système de supervision GTB à travers carte spéci que RS-485 pour DN33.

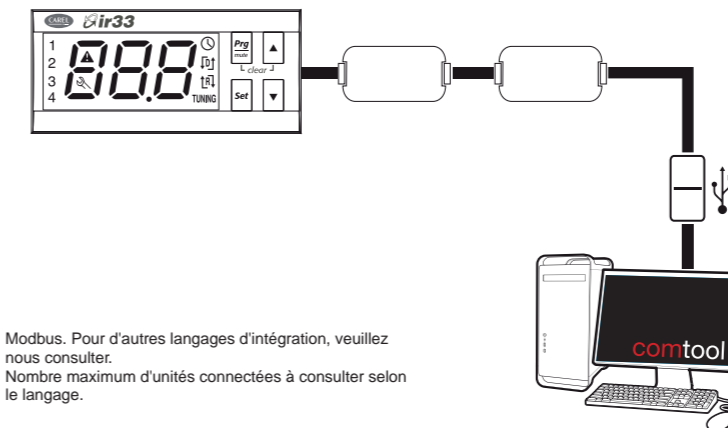

Modbus. Pour d'autres langages d'intégration, veuillez nous consulter.
Nombre maximum d'unités connectées à consulter selon le langage.

AUTRES RÉGULATIONS



CMVM

Commutateur manuel de vitesses :

- À quatre positions : arrêt - petite vitesse
- Moyenne vitesse - grande vitesse
- Pour montage sur l'appareil

Pour appareils de type :

- FCW
- FCCW
- WESPAK



TRM-FA

Thermostat mural livré en kit :

- Interrupteur Marche/Arrêt, inversion manuelle Été/Hiver, sélecteur manuel de vitesse :
 - petite vitesse
 - moyenne vitesse
 - grande vitesse

Pour appareils de type :

- FPW en système 2 tubes sans vanne avec action sur ventilation seule
- FCW, FCCW en système 2 tubes ou 4 tubes avec action sur ventilation et vannes
- Gainable BSW, BHW



TRM-VP

Thermostat mural livré en kit :

- Avec interrupteur Marche/Arrêt, sélecteur manuel de vitesses :
 - petite vitesse
 - moyenne vitesse
 - grande vitesse
 - inverseur manuel été/hiver

Pour appareils de type :

- FCW, FCCW, BSW et BHW en système 2 tubes ou 4 tubes avec action sur vannes seules
- cassettes à eau glacée WKW et KCO en système 2 tubes, 2tubes/2 ls ou 4 tubes avec action sur vannes seules ou sur vanne et batterie électrique



TAE 20

Thermostat mural livré en kit :

- À plage neutre réglable avec inversion automatique été/hiver
- Avec commutateur manuel pour mise en veille du régime de fonctionnement (chauffage ou refroidissement) et pour sélection de vitesses de ventilation (PV - MV - GV), contact de fenêtre NO ou NF, mode antigel, mode inoccupation et différentiels réglables pour les modes chaud et froid

Pour appareils de type :

- FCW, FCCW, BSW et BHW en systèmes 2 tubes et 4 tubes avec action sur vannes seules ou sur vanne et batterie électrique
- FPW en systèmes 2 tubes avec action sur vannes seules



TAE 20 + SEH

Thermostat mural livré en kit :

- À plage neutre réglable avec inversion automatique été/hiver
- Avec commutateur manuel pour mise en veille du régime de fonctionnement (chauffage ou refroidissement) et pour sélection de vitesses de ventilation (PV - MV - GV), contact de fenêtre NO ou NF, mode antigel, mode inoccupation et différentiels réglables pour les modes chaud et froid
- Livré avec sonde de tuyauterie pour inversion sur l'eau

➤ Montage vanne 4 voies obligatoire

Pour appareils de type :

- FCW, FCCW, BSW et BHW en système 2 tubes réversibles avec action sur vannes seules ou sur vanne et batterie électrique
- FPW en systèmes 2 tubes réversibles et 2 tubes réversibles avec action sur vannes seules



AQU@NET

- La régulation électronique Aqu@net a été spécialement développée pour les ventilo-convecteurs de type allège, plafonnier ou cassette...en tout air recyclé pour les applications 2 tubes froid seul, 2 tubes chaud seul, 2 tubes / 2 ls, 2 tubes réversibles avec ou sans appoint électrique et 4 tubes.
- Elle est constituée d'un régulateur FCC intégré au ventilo-convecteur et d'une commande RCL qui peut être montée en option sur notre gamme de ventilo-convecteur de type allège.

- Aqu@net est une nouvelle génération de régulation communicante sous bus propriétaire grâce à une carte additive très simple à installer et une centrale de supervision appelée µBMS (se reporter au manuel de cette dernière).
- Cette régulation permet aussi dans le cadre de petites installations de réaliser très facilement un réseau maître/esclaves par liaison laire pour contrôler jusqu'à 15 appareils avec une seule commande RCL.

Le système électronique Aqu@net :

- La régulation électronique Aqu@net a été conçue pour apporter un excellent compromis entre le coût (vanne thermique pour régulation proportionnelle intégrale), l'ergonomie et la performance.
- Elle est compatible avec la centrale de supervision µBMS et est communicante sur bus propriétaire, mais elle peut également fonctionner sans centrale de supervision.
- La régulation Aqu@net permet une adaptation aux modèles de climatisation suivants :

- **Modèle A** : Pour ventilo-convecteurs 2 tubes chaud ou froid seul avec change-over manuel.
- **Modèle B** : Pour ventilo-convecteurs 2 tubes réversibles avec change-over automatique (sonde de tuyauterie).
- **Modèle C** : Pour ventilo-convecteurs 2 tubes / 2 ls.
- **Modèle D** : Pour ventilo-convecteurs 2 tubes réversibles avec change-over automatique (sonde de tuyauterie) et appoint électrique en mode chauffage et refroidissement.
- **Modèle E** : Pour ventilo-convecteurs 4 tubes.

Description de la commande RCL :

- La commande RCL a été spécialement conçue pour être utilisée avec les ventilo-convecteurs équipés du système Aqu@net.
- Elle fonctionne indépendamment sur les appareils possédant un régulateur FCC quelque soit sa configuration (A, B, C, D, E).
- Une fois les raccordements électriques convenablement réalisés, l'afficheur digital indique la température de consigne, le mode de fonctionnement et la vitesse de ventilation.
- Remarque : Si une centrale de supervision µBMS ou une GTC est utilisée, les paramètres affichés ne sont pas forcément les paramètres utilisés à l'instant par le régulateur Aqu@net.
- La commande RCL n'affiche que les paramètres modifiés sur elle-même et n'est pas capable d'afficher les paramètres modifiés sur une centrale de supervision µBMS ou une GTC.

NOTE : Lorsque la commande RCL est montée sur un appareil carrossé, son connecteur bleu n'est pas embroché sur le régulateur FCC.

Régulation pour les unités :

- Wespak et Slim@ir

CONDITIONS GÉNÉRALES DE VENTE DE PRODUITS ET DE SERVICE



TERMES ET CONSIDÉRATIONS GÉNÉRALES, ET OPPOSABILITE

1. Les présentes Conditions Générales s'appliquent à toutes les ventes effectuées par WESPER FRANCE (ci-après WESPER), dont le siège social se situe au 42, Cours Jean Jaurès, 17800 Pons, France.
2. Les présentes Conditions Générales régissent les ventes et les services d'assistance technique des groupes d'air conditionné, conclus en France métropolitaine par WESPER, et elles sont considérées comme connues et acceptées par l'acheteur lors de la commande, celles-ci étant entièrement applicables, sauf dérogation écrite de la part de WESPER.
3. Le terme CLIENT fait référence à la personne physique ou morale avec laquelle WESPER souscrit un contrat de vente de groupe(s) d'air conditionné ou de prestation des services d'assistance technique. En outre, PRODUITS fait référence aux groupes d'air conditionné, objet de la vente de la part de WESPER au Client.
4. Ces Conditions de Vente et de Service remplacent celles publiées auparavant dans les différents catalogues commerciaux de la marque WESPER.
5. La passation d'une commande auprès de WESPER entraîne l'acceptation sans réserves par le client des présentes conditions générales de vente. Ces CGV sont communiquées par WESPER à tout client qui en fait la demande pour l'exercice de son activité professionnelle. Ces CGV prévalent sur toutes conditions d'achats émises par le client, quel qu'en soit le support (notamment CGA, commandes,...), lesquelles sont totalement inopposables à WESPER. Sauf disposition spécifique contraire, les présentes CGV, toute modification des CGV est automatiquement opposable au client dans un délai d'un (1) mois suivant sa notification par tout moyen (courrier postal, courrier électronique, télécopie,...).

COMMANDES ET DEVIS

1. Les devis commerciaux ont une validité de deux mois, à compter de leur envoi au client.
2. Les commandes doivent se faire par écrit, être signées par le Client et porter l'indication du sceau de la Société (s'il s'agit d'une personne morale) et faire référence au devis de WESPER. A travers l'envoi de la proposition de commande, sont considérées comme acceptées les présentes Conditions Générales de Vente, l'acceptation de la commande de la part de WESPER étant nécessaire, afin de procéder à son exécution.

MODIFICATIONS, RETOURS ET ANNULATIONS DE COMMANDES

1. Les échanges ou les retours des produits ne seront pas acceptés après leur expédition, sauf autorisation expresse et par écrit de WESPER. En cas d'autorisation, les frais de port occasionnés seront à la charge du client, les produits étant considérés en parfait état de conservation et d'emballage. WESPER se réserve le droit de facturer des frais au titre de dépréciation de trente (30)% de la valeur du matériel et des frais de réception, inspection et réparation, des produits retournés.
2. Une fois les commandes sont acceptées par WESPER, les annulations de commandes ne seront plus acceptées, sauf autorisation expresse de la part de WESPER. En cas d'autorisation, WESPER se réserve le droit de facturer des frais au titre des dépenses engagées.
3. Toute modification de commande devra se faire par écrit et avec l'acceptation des deux parties, afin qu'elle ait effet.

DÉLAIS DE LIVRAISON

1. Les délais de livraison qui figurent sur les devis sont donnés à titre indicatif. Aucun dommage et intérêt, préjudice, pénalisation ou indemnisation, ne seront reconnus au client, en cas de retard de la part de WESPER, quel que soit le motif.
2. Le délai de livraison fait référence à la date de sortie d'usine des produits.
3. Aucun retard ne peut justifier l'annulation de commande.
4. Si des accords spéciaux stipulent des pénalités, celles-ci ne sauraient en aucun cas dépasser 5% de la valeur départ usine du matériel non livré dans les délais prévus.
5. WESPER est dégagé de plein droit, et de tout engagement relatif aux délais de livraison en cas de force majeure tel que : grève, incendie, guerre, réquisition, épidémie ou retard dans les transports.
6. En cas de détérioration en cours de transport, il appartient au destinataire du produit de contacter des réserves précises auprès du transporteur, conformément à l'article 133-3 du code de commerce.

CONDITIONS DE LIVRAISON

1. Les livraisons sont franco de ports, France métropolitaine, camionnage avec hayon non compris, à condition qu'il n'y ait pas de problèmes d'accessibilité imprévus. Les permis et licences nécessaires à cet effet seront à la charge du Client.
2. Les livraisons se feront aux horaires commerciaux et les jours ouvrables.

3. Les produits seront livrés dans un emballage standard, dont le prix sera compris dans le prix de vente.
4. Le Client est responsable de la gestion environnementale correcte des déchets des emballages et des conditionnements, fournis avec les produits.

PRIX

1. Les prix de vente indiqués dans les devis pourront varier, par simple notification à l'acheteur. Si l'acheteur n'accepte pas le nouveau prix, il doit le notifier par écrit dans un délai de 5 jours, consécutifs à la date de réception de cette notification.
2. Les prix sont franco de ports, France métropolitaine, camionnage avec hayon non compris. Pour toute livraison hors de ce territoire les ports seront par défaut à la charge du client.
3. Les prix indiqués dans les devis sont Hors Taxes. Tous les impôts en vigueur pouvant grever la vente ou le service, à la date de leur livraison seront à la charge du Client.

CONDITIONS DE PAIEMENT

1. La facturation se fera lors du départ des groupes des installations de WESPER.
2. Le devis indiquera de manière détaillée le délai et le mode de paiement, conformément à la LME loi de modernisation de l'économie. Règlements pour toute ouverture de compte ou pour un montant inférieur à cinq cent (500) euros, paiement en totalité (100%) à la commande par traite avalisée, par chèque de banque ou par virement bancaire. Règlements au-delà de l'encours accordé, paiement d'un acompte (30%) à la commande et le solde quinze (15) jours ouvrés avant la date d'expédition du matériel, par traite avalisée, par chèque de banque ou par virement bancaire. Règlements en application de la loi LME jusqu'au niveau de l'encours accordé, factures payables à 45 jours de mois de livraison ou 60 jours nets maximum, par traite avalisée ou par virement bancaire.
3. Toute absence de paiement suppose l'annulation immédiate de la garantie sur les produits fournis et la prestation de services.
4. Les produits demeurent la propriété de WESPER, jusqu'à la réalisation de leur paiement en totalité. Aux effets de la réserve de propriété, le paiement est considéré comme ayant été fait lorsqu'il est irrévocable. Sans préjudice de la réserve de propriété, WESPER transfère au client le droit d'utiliser le Produit, à condition qu'il respecte les Conditions Générales de Vente et qu'il soit à jour de paiement des Produits, conformément aux Conditions de Vente.
5. Le client n'a pas le droit de vendre les Produits à un tiers, sans avoir réglé intégralement les factures WESPER.
6. Pour tout règlement anticipé, l'escompte applicable est de 2%.
7. Nos factures sont payables à notre siège social.

RESPONSABILITÉ

1. WESPER ne sera pas responsable des dommages et préjudices occasionnés, soit directement ou indirectement, à cause d'une mauvaise installation des groupes, à condition que celle-ci n'ait pas été directement faite par WESPER ou tout autre service sous-traité par WESPER.

GARANTIE

1. A cet égard, WESPER publie les Conditions Générales de Garantie de services, qui constituent le seul cadre d'action à cet effet. Le Client déclare avoir pris connaissance de ces conditions en acceptant le devis.
2. Le matériel est garanti pendant une période de deux (2) ans à compter de la date de facture.
3. Les pièces détachées sont garanties pendant une période de six (6) mois à compter de la date de facture, à moins que la période de garantie en cours des équipements soit inférieure.
4. Aucune demande d'indemnité ou de dommages et intérêts ne pourra être exigée au titre de la garantie.

JURIDICTION

1. Pour toutes les questions découlant de l'interprétation et de l'application des présentes Conditions Générales de Vente, WESPER et le Client se soumettent à la juridiction et à la compétence des Cours et des Tribunaux de Pons (France), en renonçant expressément à toute autre juridiction qui pourrait leur correspondre. Toutes les informations qui figurent dans le présent catalogue pourront être modifiées, sans préavis.

PRESCRIPTION

1. Toute action ou réclamation du client découlant de la relation d'achat-vente entre WESPER et le client au titre d'une année donnée, sera prescrite à l'issue d'une période de deux (2) ans à compter du dernier jour de l'année concernée.

