



water solutions

SÉRIE **steel**

DG steel

DR steel

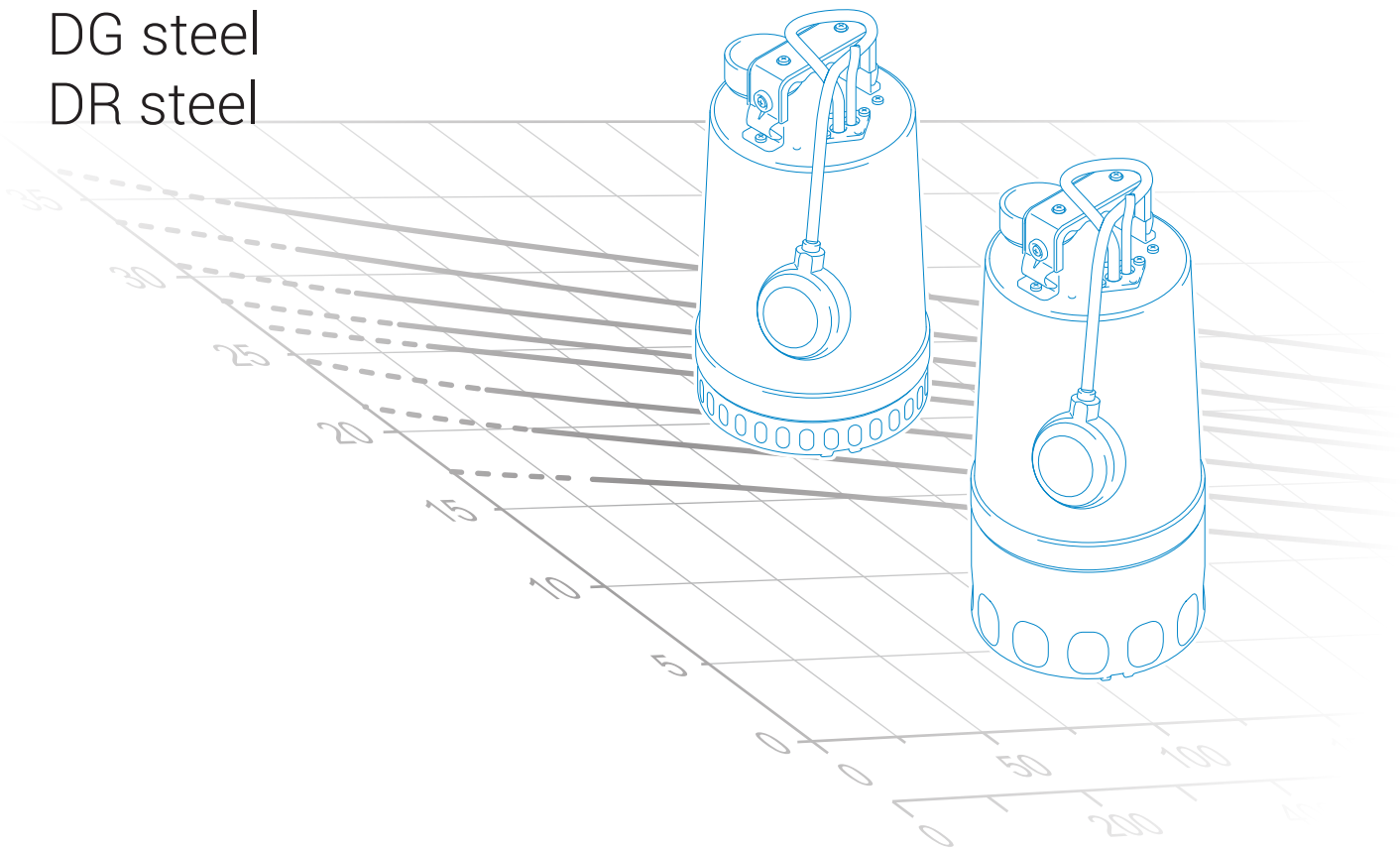



water solutions

DG steel
DR steel



D A T A B O O K L E T

Série blue

Caractéristiques générales

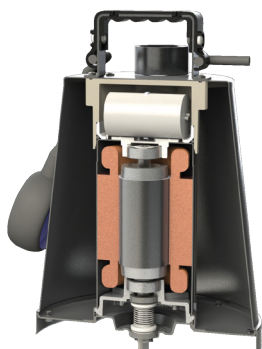

- Poignée: Acier chrome-nickel AISI 304.
- Système de refroidissement: Le système de refroidissement garantit des performances constantes, même lorsque la pompe est partiellement à découvert.
- Une garniture mécanique en carbure de silicium (SiC) et une garniture mécanique en graphite/alumine (AL), V-ring en contact direct avec le liquide.
- Roue: Acier chrome-nickel AISI 304.
- Optional: Régulateur de niveau à guidage vertical conseillé pour les installations dans les puits de petites dimensions.
- DG steel: Passage libre maximale 40mm.
- DR steel: Un jeu spécial permet de la transformer en une pompe à immersion classique dans un "dry floor" .

Familles hydrauliques



DG (Draga)

page 7

- Pompes submersibles en acier inox à roue Vortex
- Les électropompes submersibles DG-Steel sont parfaites pour le traitement des eaux claires ou peu chargées, avec corps solides de 40 mm maximum. Elles peuvent être utilisées dans les égouts, les élevages et les installations sanitaires.



DR (Dreno)

page 13

- Pompes submersibles de vidange en acier inox
- Les électropompes submersibles DR-Steel sont parfaites pour le traitement des eaux claires avec particules solides de 12 mm maximum. Elles peuvent être utilisées pour le drainage des étangs, des ruisseaux et des puits, pour la collecte des eaux de pluie et pour celle du percolat. Elles servent aussi à vidanger/vider les réservoirs. Indiquée et fiable pour un usage domestique et résidentiel.

Champs de travail

DG steel

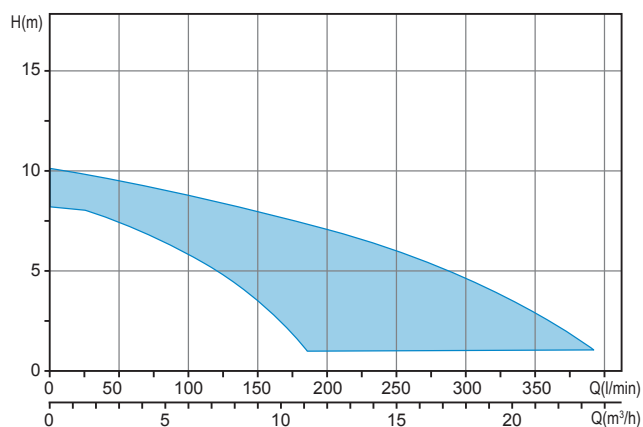

DR steel

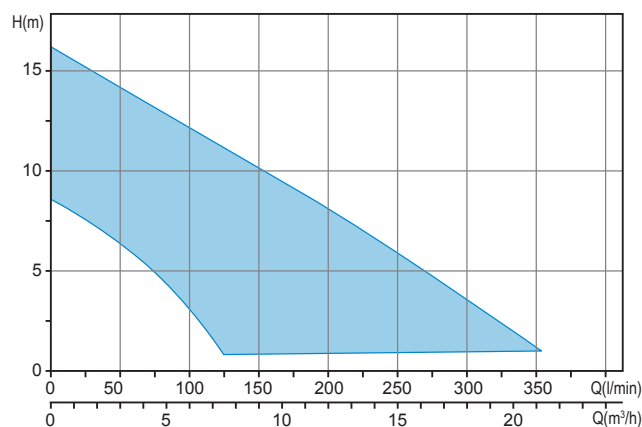

Déchiffrer le produit

DRsteel 50/2/G32V A0BM5

①	②	③	④	⑤	⑥	⑦	⑧	⑨
① Famille	② Série	③ Puissance (HPx100)/pôles moteur	④ Refoulement (A) Type (Filet GAS/Bride) (B) Diamètre (mm) (C) Orientation V = vertical H = horizontale	⑤ Modèle hydraulique	⑥ Numéro de version	⑦ Taille du moteur	⑧ Phases moteur M = Monophasé T = Triphasé	⑨ Fréquence de la tension 5 = 50Hz 6 = 60Hz

Versions disponibles

• Variantes électriques

MODÈLES MONOPHASÉS

TCG	Protection thermique, condensateur, flotteur
TCW	Protection thermique, condensateur, flotteur vertical coulissant

MODÈLES TRIPHASÉS

NAE	Aucun accessoire électrique installé
TRG	Protection thermique, relais, flotteur

• Système de refroidissement

N	Aucun système de refroidissement et/ou fluage des garnitures
----------	--

• Garnitures mécaniques

SICAL	Une garniture mécanique en carbure de silicium (SiC) et une garniture mécanique en graphite/alumine (Al), V-ring
--------------	--

Installations

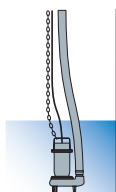

Installation libre

L'électropompe, reposant sur une embase, est raccordée au tuyau flexible par un élément de jonction fixé sur le refoulement. Cette installation simplifie la manutention de l'électropompe.

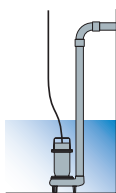

Installation fixe

L'électropompe, reposant sur une embase, est raccordée au tuyau de refoulement rigide, qui est soit vissé en cas de refoulement fileté soit fixé à une volute en cas de refoulement bridé. Le raccord entre la pompe et le tuyau peut être fileté ou à bride, selon la préparation de la pompe.

DG steel

Électropompes avec roue vortex

Champ de travail

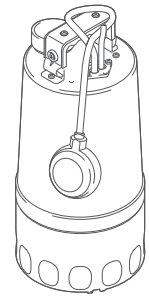
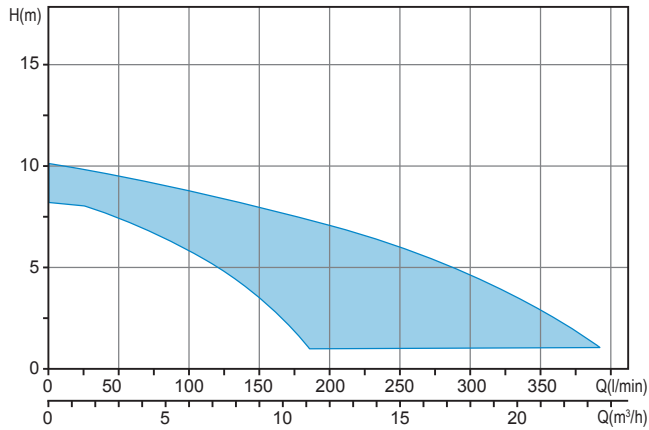

Caractéristiques générales

Puissance	0.37 ÷ 1.5 kW
Pôles	2
Classe d'isolation	F
Indice de protection	IP68
Refoulement	GAS 1 ¼" - 1 ½" vertical
Passage libre	max 40 mm
Débit maxi	6.5 l/s (392 l/min)
Hauteur maxi	10.0 m

Moteur

Moteur écologique à sec avec protections thermiques.

Câble

H07RN-F 5 mètres. Câble de 10 mètres sur demande

Garnitures mécaniques

Une garniture mécanique en carbure de silicium (SiC) et une garniture mécanique en graphite/alumine (Al), V-ring

Domaines d'application

Les électropompes submersibles DG-Steel sont parfaites pour le traitement des eaux claires ou peu chargées, avec corps solides de 40 mm maximum. Elles peuvent être utilisées dans les égouts, les élevages et les installations sanitaires.

Installations

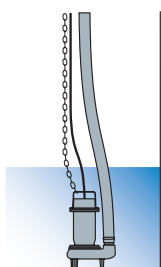

Libre

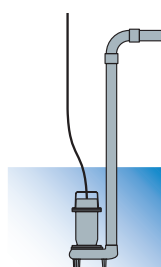

Fixe

Versions

Variante électrique	TCG, TCW (modèles monophasés)
	NAE, TRG (modèles triphasés)
Système de refroidissement	N
Garnitures mécaniques	SICAL

Limites d'utilisation

Temp. util. maxi	40°C (90°C max 3')
PH liquide traité	6 ÷ 14
Viscosité du liquide traité	1 mm²/s
Prof.d'immersion maxi	20 m
Densité du liquide traité	1 Kg/dm³
Press. acoustique maxi	<70dB
Démarrages/heure maxi	30

Matériaux de construction

Carcasse	Acier chrome-nickel AISI 304
Hydraulique	Acier chrome-nickel AISI 304
Roue	Acier chrome-nickel AISI 304
Visserie	Acier inoxydable - Classe A2-70
Garniture standard	Caoutchouc - NBR
Arbre	Acier inoxydable - AISI 420
Peinture	-

DG steel 2/G1¼" - G1½"

Performances

	l/s	0	0.5	1.0	1.5	2.0	2.5	3.0	3.5	4.0	4.5	5.0	5.5	6.0
	l/min	0	30	60	90	120	150	180	210	240	270	300	330	360
	m³/h	0	1.8	3.6	5.4	7.2	9.0	10.8	12.7	14.5	16.3	18.1	19.9	21.7
① DG-Steel 37/2 M5		8.7	7.6	7.1	6.1	5.0	3.4	1.3						
② DG-Steel 55/2 M5		8.1	7.8	7.5	7.0	6.6	6.2	5.7	4.8	4.1	3.2	2.3	1.3	
③ DG-Steel 75/2 M(T)5		10.0	9.5	9.2	8.6	8.2	7.8	7.5	6.7	6.0	5.2	4.1	3.2	2.1

Courbes caractéristiques en accord avec UNI EN ISO 9906

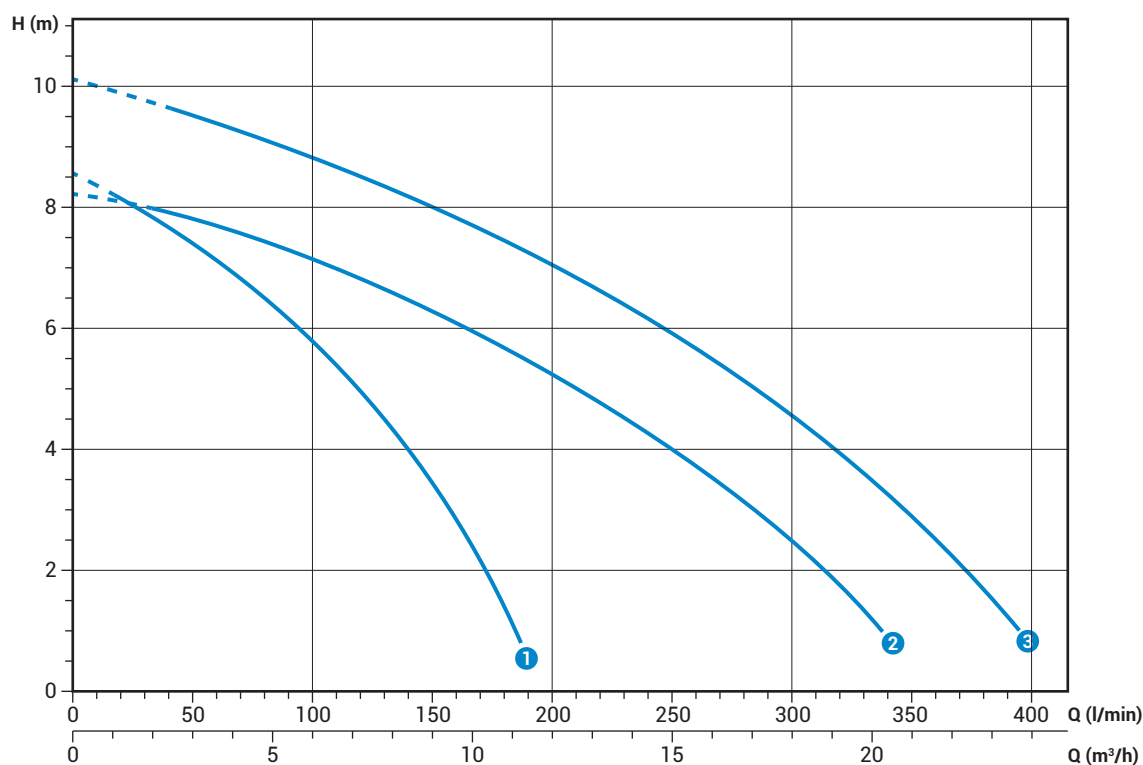

Données techniques

	V	Phases	P1 (kw)	P2 (kw)	A	Rpm	Start	Câble	Ø	Passage libre
① DG-Steel 37/2 M5	230	1	-	0.37	3.0	2900	Dir	3G1	G 1¼"	25 mm
② DG-Steel 55/2 M5	230	1	-	0.55	4.3	2900	Dir	3G1	G 1½"	40 mm
③ DG-Steel 75/2 M5	230	1	-	0.75	5.6	2900	Dir	3G1	G 1½"	40 mm

	V	Phases	P1 (kw)	P2 (kw)	A	Rpm	Start	Câble	Ø	Passage libre
③ DG-Steel 75/2 T5	400	3	-	0.75	2.4	2900	Dir	4G1	G 1½"	40 mm

DG steel

Dimensions d'encombrement et poids

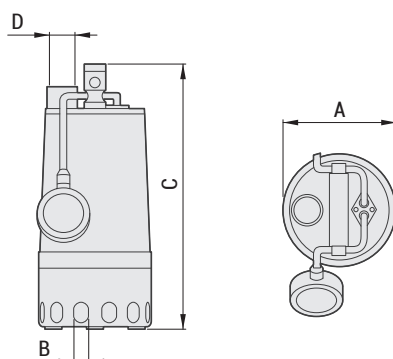

	Ø A	B	C	D	H	L	M	H1	L1	M1	
DG-Steel 37/2 M5	170	20	350	G 1¼"	435	195	350	205	115	300	6.6
DG-Steel 55/2 M5	210	40	400	G 1½"	450	200	500	250	140	500	8.1
DG-Steel 75/2 M(T)5	210	40	400	G 1½"	450	200	500	250	140	500	8.9

Dimensions en mm

Dimensions emballé



	X	Y	Z
DG-Steel 37/2 M5	200	200	400
DG-Steel 55/2 M5	240	250	470
DG-Steel 75/2 M(T)5	240	250	470

Dimensions en mm

Nobre d'articles par palette

Pour les modèles DG-Steel 37, chaque palette (EUR 1000x1200 mm) peut contenir 90 articles.
 Pour les modèles DG-Steel 55-75, chaque palette (EUR 1000x1200 mm) peut contenir 40 articles.

Électropompes avec roue multicanaux ouverte

Champ de travail

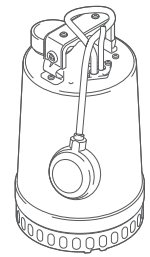
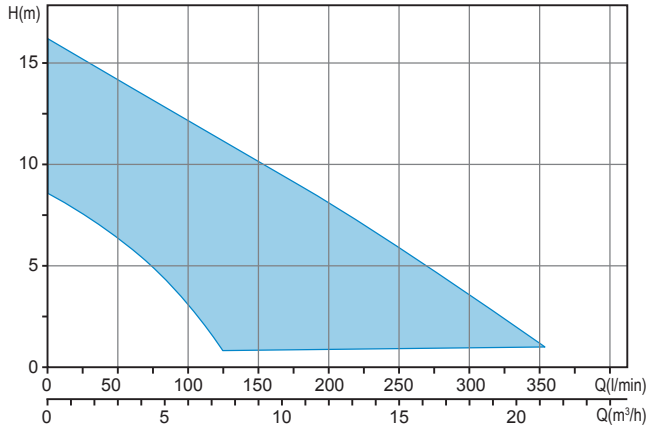

Caractéristiques générales

Puissance	0.25 ÷ 0.75 kW
Pôles	2
Classe d'isolation	F
Indice de protection	IP68
Refoulement	GAS 1¼ - 1½" vertical
Passage libre	max 12 mm
Débit maxi	5.9 l/s (355 l/min)
Hauteur maxi	16.0 m

Moteur

Moteur écologique à sec avec protections thermiques.

Câble

H07RN-F 5 mètres. Câble de 10 mètres sur demande

Garnitures mécaniques

Une garniture mécanique en carbure de silicium (SiC) et une garniture mécanique en graphite/alumine (Al), V-ring

Domaines d'application

Les électropompes submersibles DR-Steel sont parfaites pour le traitement des eaux claires avec particules solides de 12 mm maximum. Elles peuvent être utilisées pour le drainage des étangs, des ruisseaux et des puits, pour la collecte des eaux de pluie et pour celle du percolat. Elles servent aussi à vidanger/vider les réservoirs. Indiquée et fiable pour un usage domestique et résidentiel.

Installations

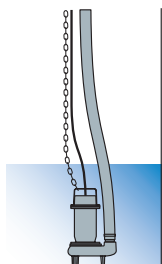

Libre

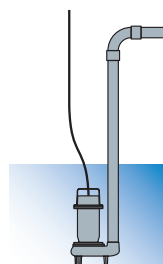

Fixe

Versions

Variante électrique	TCG, TCW (modèles monophasés) NAE, TRG (modèles triphasés)
Système de refroidissement	N
Garnitures mécaniques	SICAL

Limites d'utilisation

Temp. util. maxi	40 °C (90°C max 3')
PH liquide traité	6 ÷ 14
Viscosité du liquide traité	1 mm²/s
Prof.d'immersion maxi	20 m
Densité du liquide traité	1 Kg/dm³
Press. acoustique maxi	<70dB
Démarrages/heure maxi	30

Matériaux de construction

Carcasse	Acier chrome-nickel AISI 304
Hydraulique	Acier chrome-nickel AISI 304
Roue	Acier chrome-nickel AISI 304
Visserie	Acier inoxydable - Classe A2-70
Garniture standard	Caoutchouc - NBR
Arbre	Acier inoxydable - AISI 420
Peinture	-

DR steel 2/G1¼" - G1½"

Performances

	l/s	0	0.5	1.0	1.5	2.0	2.5	3.0	3.5	4.0	4.5	5.0	5.5
	l/min	0	30	60	90	120	150	180	210	240	270	300	330
	m³/h	0	1.8	3.6	5.4	7.2	9.0	10.8	12.7	14.5	16.3	18.1	19.9
① DR-Steel 25/2 M5		8.5	7.0	5.7	4.0	1.3							
② DR-Steel 37/2 M5		13.6	11.6	9.5	7.0	4.5	1.9						
③ DR-Steel 55/2 M5		12.4	11.3	10.4	9.2	8.4	7.2	6.3	5.0	4.0	3.0	1.8	
④ DR-Steel 75/2 M(T)5		16.0	15.0	13.4	12.4	11.2	10.0	8.8	7.6	6.5	5.2	3.8	2.5

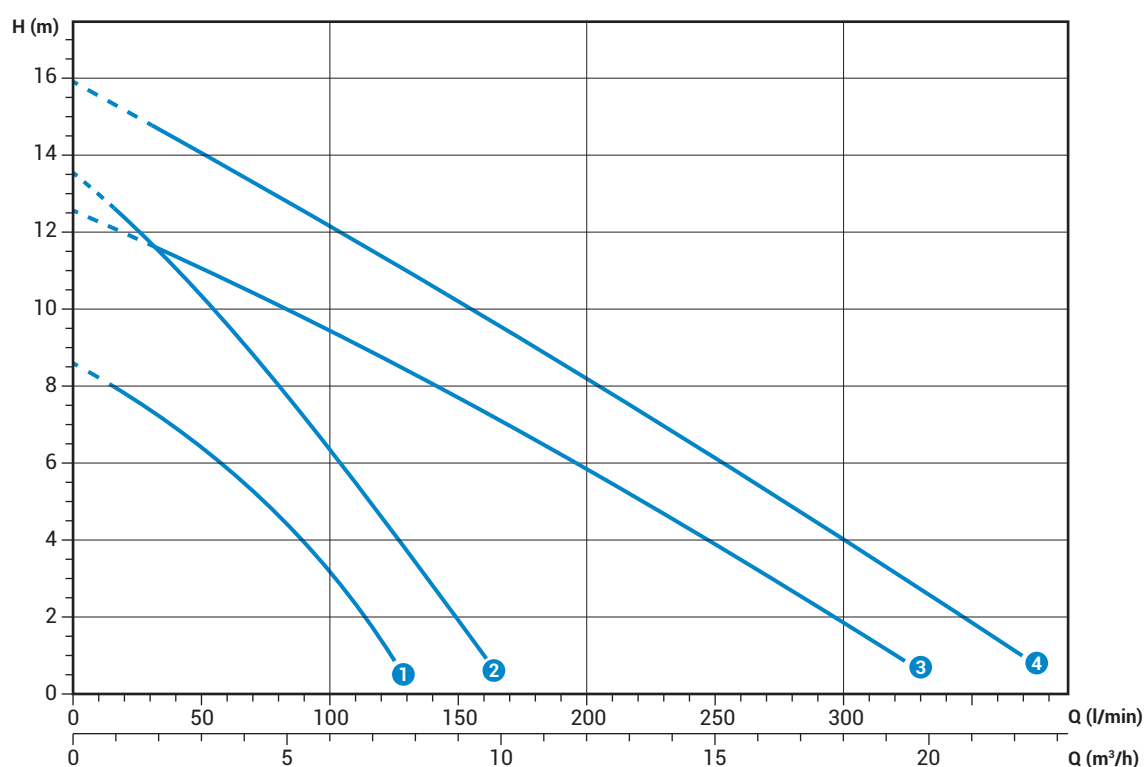

Courbes caractéristiques en accord avec UNI EN ISO 9906

Données techniques

	V	Phases	P1 (kW)	P2 (kW)	A	Rpm	Start	Câble	Ø	Passage libre
① DR-Steel 25/2 M5	230	1	-	0.25	2.3	2900	Dir	3G1	G 1¼"	10 mm
② DR-Steel 37/2 M5	230	1	-	0.37	3.1	2900	Dir	3G1	G 1½"	10 mm
③ DR-Steel 55/2 M5	230	1	-	0.55	4.3	2900	Dir	3G1	G 1½"	12 mm
④ DR-Steel 75/2 M5	230	1	-	0.75	5.6	2900	Dir	3G1	G 1½"	12 mm

	V	Phases	P1 (kW)	P2 (kW)	A	Rpm	Start	Câble	Ø	Passage libre
④ DR-Steel 75/2 T5	400	3	-	0.75	2.4	2900	Dir	4G1	G 1½"	12 mm

Dimensions d'encombrement et poids

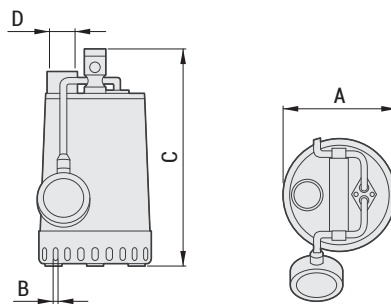

	Ø A	B	C	D	H	L	M	H1	L1	M1	
DR-Steel 25/2 M5	170	10	300	G 1 ¼"	385	145	350	155	65	300	5.9
DR-Steel 37/2 M5	170	10	300	G 1 ¼"	385	145	350	155	65	300	6.3
DR-Steel 55/2 M5	215	12	335	G 1 ½"	420	180	400	190	100	350	7.7
DR-Steel 75/2 M(T)5	215	12	335	G 1 ½"	420	180	400	190	100	350	8.4

Dimensions en mm

Dimensions emballé



	X	Y	C
DR-Steel 25/2 M5	200	200	350
DR-Steel 37/2 M5	200	200	350
DR-Steel 55/2 M5	240	250	400
DR-Steel 75/2 M(T)5	240	250	400

Dimensions en mm

Nobre d'articles par palette

Pour les modèles DR-Steel 25-37, chaque palette (EUR 1000X1200 mm) peut contenir 90 articles.
 Pour les modèles DR-Steel 55-75, chaque palette (EUR 1000X1200 mm) peut contenir 60 articles.

Performances hydrauliques

Pour une consultation aisée et rapide

DG steel		l/s	0	0.5	1.0	1.5	2.0	2.5	3.0	3.5	4.0	4.5	5.0	5.5	6.0
		l/min	0	30	60	90	120	150	180	210	240	270	300	330	360
		m ³ /h	0	1.8	3.6	5.4	7.2	9.0	10.8	12.7	14.5	16.3	18.1	19.9	21.7
①	DG-Steel 37/2 M5		8.7	7.6	7.1	6.1	5.0	3.4	1.3						
②	DG-Steel 55/2 M5		8.1	7.8	7.5	7.0	6.6	6.2	5.7	4.8	4.1	3.2	2.3	1.3	
③	DG-Steel 75/2 M(T)5		10.0	9.5	9.2	8.6	8.2	7.8	7.5	6.7	6.0	5.2	4.1	3.2	2.1

DR steel		l/s	0	0.5	1.0	1.5	2.0	2.5	3.0	3.5	4.0	4.5	5.0	5.5	
		l/min	0	30	60	90	120	150	180	210	240	270	300	330	
		m ³ /h	0	1.8	3.6	5.4	7.2	9.0	10.8	12.7	14.5	16.3	18.1	19.9	
①	DR-Steel 25/2 M5		8.5	7.0	5.7	4.0	1.3								
②	DR-Steel 37/2 M5		13.6	11.6	9.5	7.0	4.5	1.9							
③	DR-Steel 55/2 M5		12.4	11.3	10.4	9.2	8.4	7.2	6.3	5.0	4.0	3.0	1.8		
④	DR-Steel 75/2 M(T)5		16.0	15.0	13.4	12.4	11.2	10.0	8.8	7.6	6.5	5.2	3.8	2.5	