

DGP**motralec**

4 rue Lavoisier . ZA Lavoisier . 95223 HERBLAY CEDEX
 Tel. : 01.39.97.65.10 / Fax. : 01.39.97.68.48
 Demande de prix / e-mail : service-commercial@motralec.com
www.motralec.com



Roue reculée Vortex

Caractéristiques générales

Roue reculée Vortex	
Puissance	4,6 ÷ 16,4 kW
Pôles	2 / 4
Refoulement	DN80 ÷ DN125
Passage libre	max 102 mm
Débit maxi	101.4 l/s
Hauteur maxi	17.9 m

Bloc électromécanique

Bloc électromécanique en fonte EN-GJL-250 pouvant fonctionner en mode immergé. Étanchéité garantie par 2 garnitures mécaniques en carbure de silicium, de série dans la chambre à huile avec regard de visite et 1 garniture mécanique en graphite/alumine mise l'une en face de l'autre, lubrifiée avec de l'huile moteur. Moteur à bain d'huile.

Utilisation de la machine

Domaines d'application: liquides biologiques chargés, eaux usées non filtrées et relevages d'eaux domestiques. L'idéal pour une application intense dans les épurateurs, les égouts, les élevages d'animaux, les industries et l'agriculture.

Matériaux de construction

Carcasse	Fonte EN-GJL 250
Matériau roue	Fonte EN-GJL -250
Visserie	Acier inoxydable - Classe A2-70
Garniture standard	Caoutchouc - NBR
Arbre	Acier inoxydable - AISI 420
Chemise de refroidissement	Acier au carbone – Fe-360÷Fe-370 / acier inoxydable - AISI 304
Peinture	Époxy bi-composant à base d'eau (épaisseur moyenne 150 µm)
Kit garnitures mécaniques standard	Deux garnitures mécaniques en carbure de silicium (2SiC) et une garniture mécanique en oxyde d'aluminium-carbone (AL)

Limites d'utilisation

Temp. util. maxi	40 °C
PH liquide traité	6 ÷ 11
Viscosité du liquide traité	1 mm ² /s
Prof.d'immersion maxi	20 m
Densité du liquide traité	1 Kg/dm ³
Press. acoustique maxi	70 dB
Démarrages/heure maxi	20

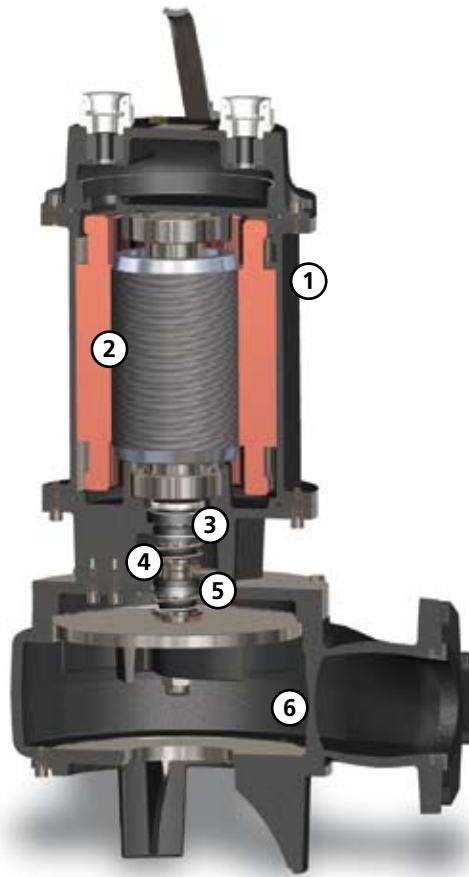

Structure

Corps en fonte GJL-250

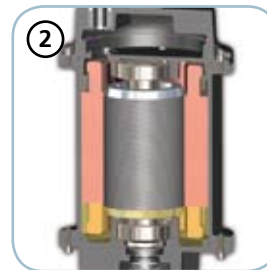

Moteur

Moteur à bain d'huile avec protections thermiques

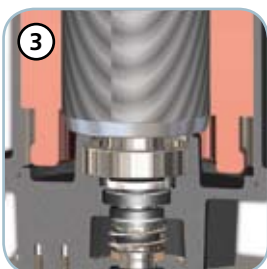

Roulements

Roulements à billes blindés et graissés à vie



Garnitures mécaniques

Deux garnitures mécaniques en carbure de silicium (2SiC) et une garniture mécanique en graphite/alumine (AL) pour une fiabilité maximale également en cas d'utilisation lourde

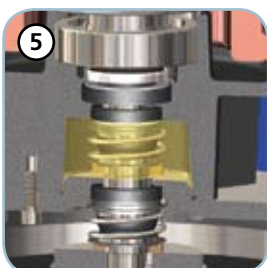

Chambre à huile

Grande chambre à huile pour assurer une plus grande durabilité des garnitures mécaniques

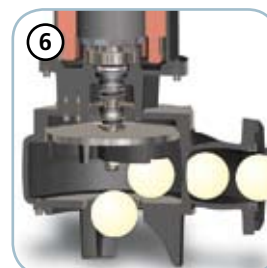

Passage libre

Large passage libre qui permet l'expulsion de corps solides et empêche le blocage de la roue

DGP

Modèles à refoulement horizontal bridé DN80 PN10-16 - 4 pôles

Performances

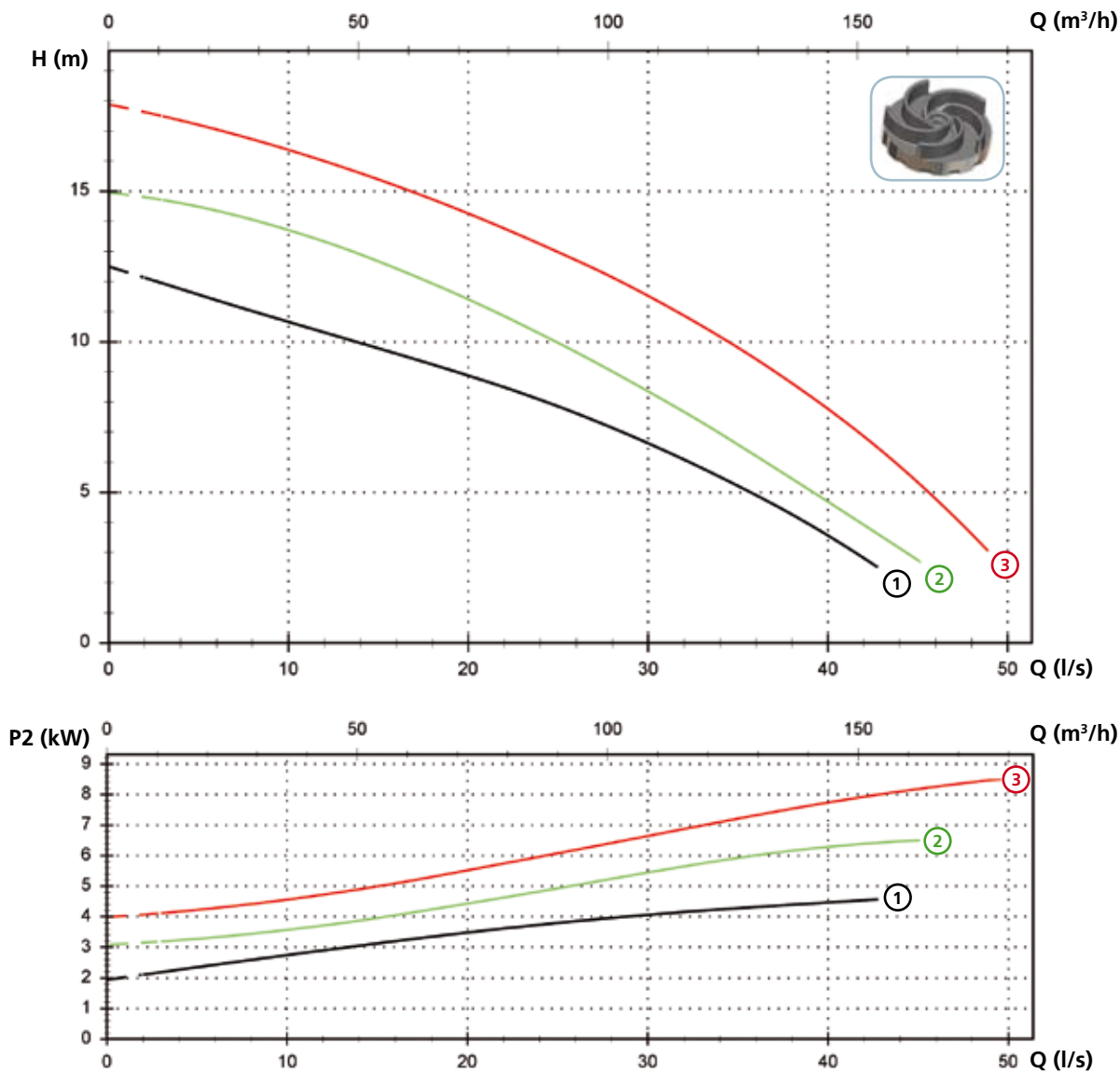

Données techniques

	V	Phases	P1 (kW)	P2 (kW)	A	Rpm	Start	Ø	Câble (*)	Passage libre
① DGP 550/4/80 A0GT/50	400	3	5.9	4.6	10.1	1450	Dir	DN80 PN10-16	A	60 mm
② DGP 750/4/80 A0HT/50	400	3	8.6	6.5	14.9	1450	YΔ	DN80 PN10-16	B	60 mm
③ DGP 1000/4/80 A0HT/50	400	3	11.5	8.9	20	1450	YΔ	DN80 PN10-16	B	60 mm

(*) A = 07RN-F 4G2.5+3x1 - 10 m
 B = 07RN-F 7G1.5+3x0.75 - 10 m

Caractéristiques électriques et mécaniques identiques au câble H07RN-F

Modèles à refoulement horizontal bridé DN100 PN10-16 - 4 pôles

Performances

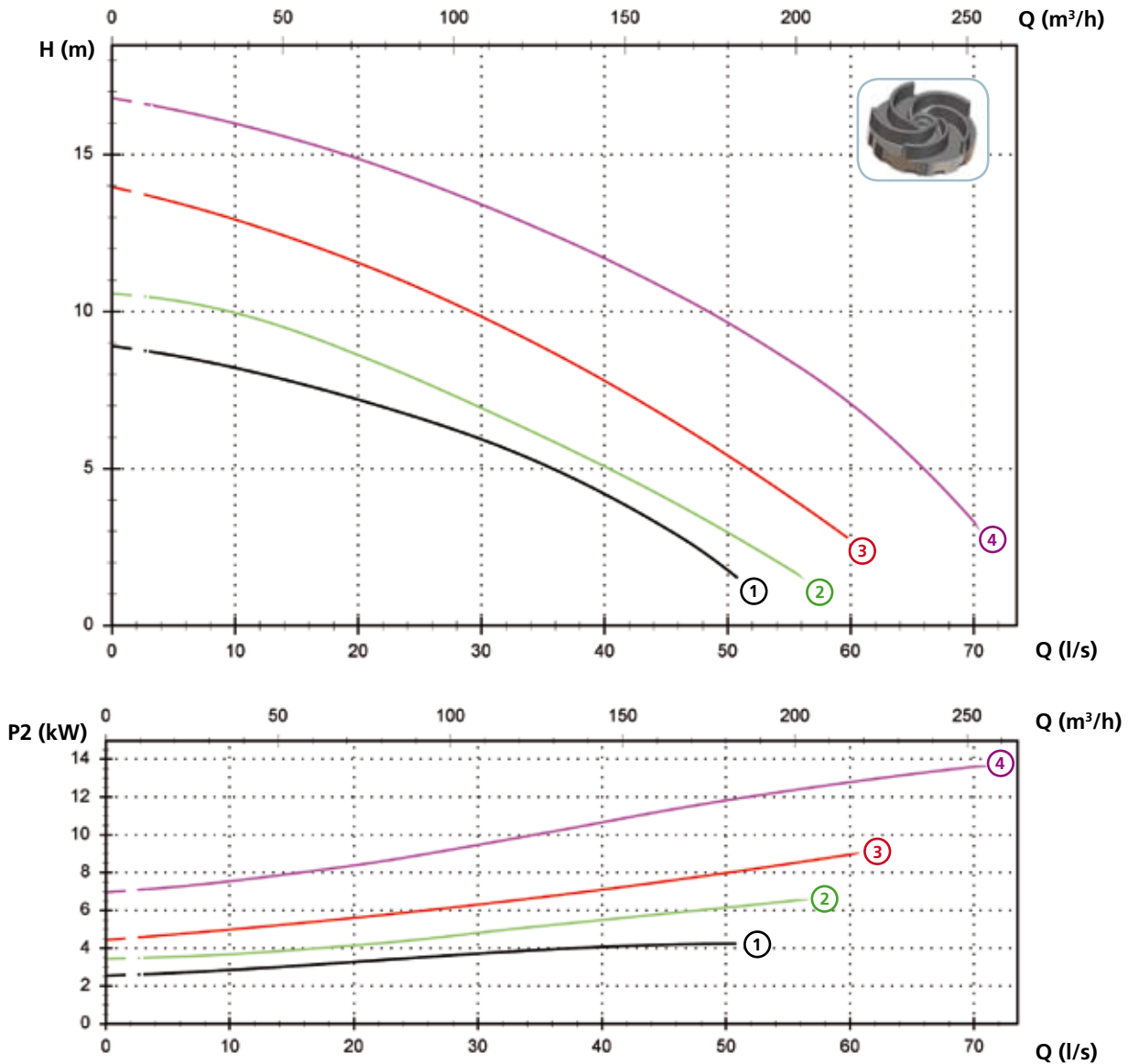

Données techniques

	V	Phases	P1 (kW)	P2 (kW)	A	Rpm	Start	Ø	Câble (*)	Passage libre	
①	DGP 550/4/100 A0GT/50	400	3	5.9	4.6	10.1	1450	Dir	DN100 PN10-16	A	80 mm
②	DGP 750/4/100 A0HT/50	400	3	8.6	6.5	14.9	1450	YΔ	DN100 PN10-16	B	85 mm
③	DGP 1000/4/100 A0HT/50	400	3	11.5	8.9	20	1450	YΔ	DN100 PN10-16	B	85 mm
④	DGP 1500/4/100 A0IT/50	400	3	15.8	13.6	28.2	1450	YΔ	DN100 PN10-16	C	80 mm

(*) A = 07RN-F 4G2.5+3x1 - 10 m
 B = 07RN-F 7G1.5+3x0.75 - 10 m
 C = H07RN-F 4G6 + H07RN-F 4G6 + H07RN-F 2G1 - 10 m

Caractéristiques électriques et mécaniques identiques au câble H07RN-F

DGP

Modèles à refoulement horizontal bridé DN125 PN10 - 4 pôles

Performances

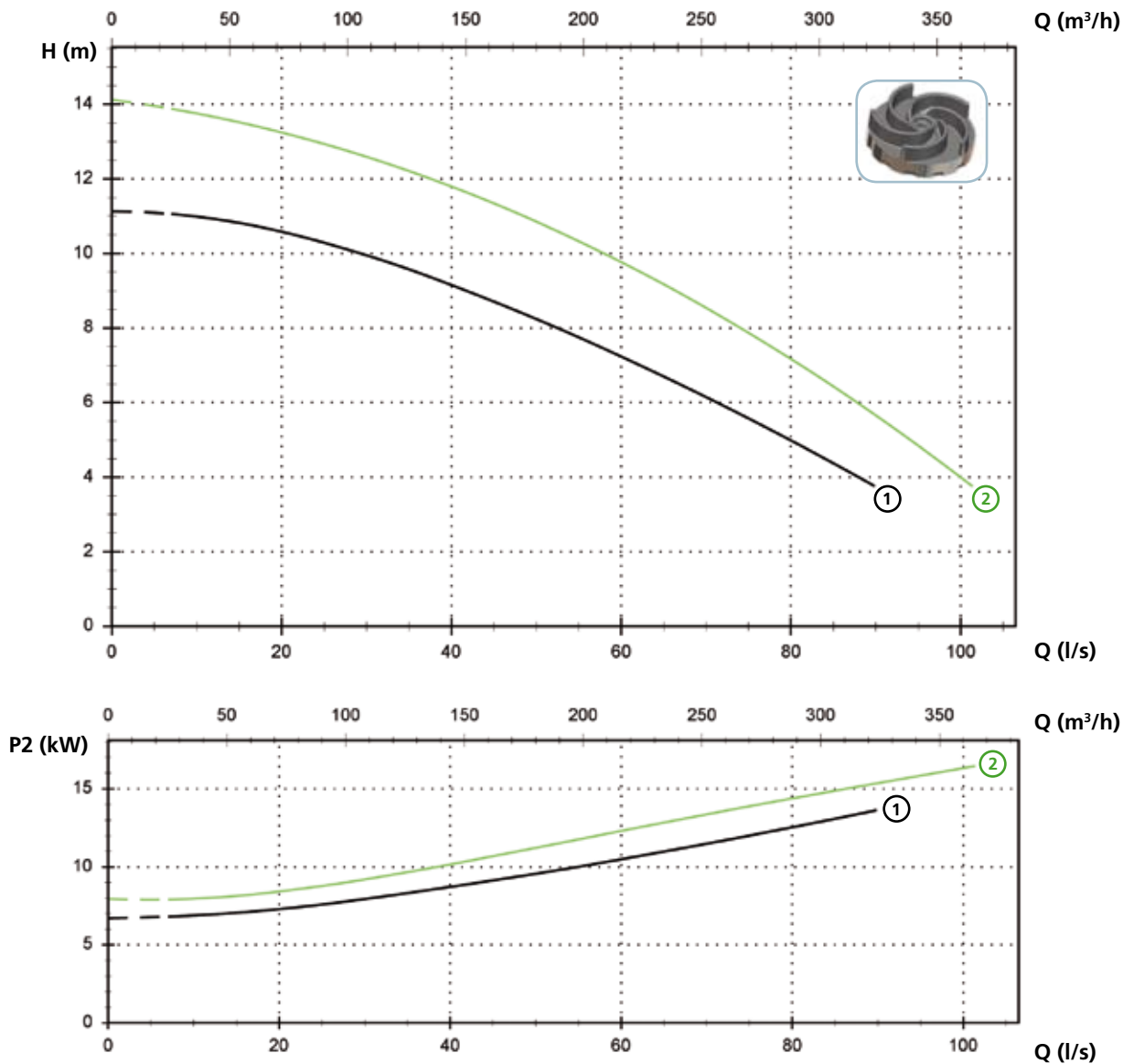

Données techniques

	V	Phases	P1 (kW)	P2 (kW)	A	Rpm	Start	Ø	Câble (*)	Passage libre	
①	DGP 1500/4/125 A0IT/50	400	3	15.8	13.6	28.2	1450	YΔ	DN125 PN10	A	102 mm
②	DGP 2000/4/125 A0IT/50	400	3	20.7	16.4	36	1450	YΔ	DN125 PN10	A	102 mm

(*) A = H07RN-F 4G6 + H07RN-F 4G6 + H07RN-F 2G1 - 10 m

Versions disponibles

(Légende des versions en page 16)

	Versions disponibles											Refroidissement				Kit garnitures				
	N A E	T	T C	T C D	T C D T	T C D G T	T C G	T C S T	T C S G T	T S	T R	T R G	N	CC CCE	FT	C G F T	2SIC	SICM	SICAL	2SICAL
DGP 550/4/80 A0GT/50	●									●			●	●						●
DGP 750/4/80 A0HT/50	●									●			●	●						●
DGP 1000/4/80 A0HT/50	●									●			●	●						●
DGP 550/4/100 A0GT/50	●									●			●	●						●
DGP 750/4/100 A0HT/50	●									●			●	●						●
DGP 1000/4/100 A0HT/50	●									●			●	●						●
DGP 1500/4/100 A0IT/50	●									●			●	●						●
DGP 1500/4/125 A0IT/50	●									●			●	●						●
DGP 2000/4/125 A0IT/50	●									●			●	●						●

Dimensions d'encombrement et poids

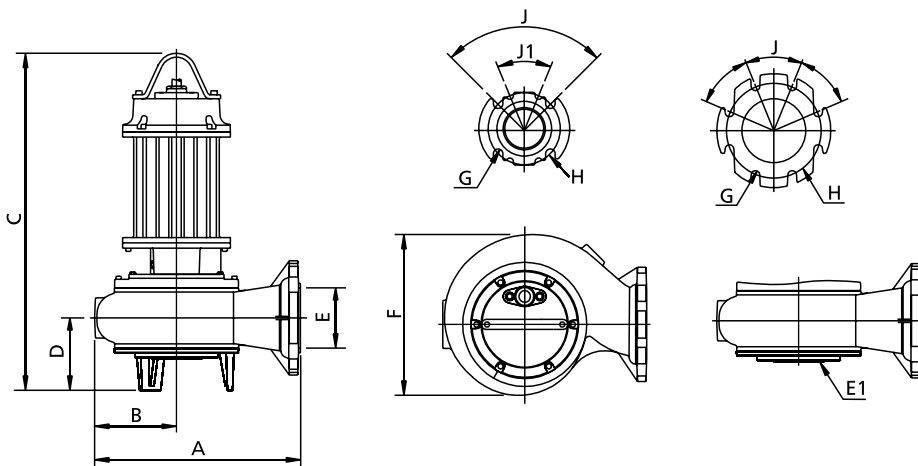

	A	B	C	D	E	E1 (*)	F	G	H	J	J1	kg
DGP 550/4/80 A0GT/50	390	150	725	150	80	-	290	18	160	90°	45°	81
DGP 750/4/80 A0HT/50	445	175	810	155	80	DN80 PN6	340	18	160	90°	45°	122
DGP 1000/4/80 A0HT/50	445	175	810	155	80	DN80 PN6	340	18	160	90°	45°	130
DGP 550/4/100 A0GT/50	415	160	740	155	100	-	310	18	180	45°	-	84
DGP 750/4/100 A0HT/50	430	165	820	160	100	DN100 PN6	335	18	180	45°	-	115
DGP 1000/4/100 A0HT/50	430	165	820	160	100	DN100 PN6	335	18	180	45°	-	125
DGP 1500/4/100 A0IT/50	430	165	970	160	100	DN100 PN6	335	18	180	45°	-	165
DGP 1500/4/125 A0IT/50	580	280	1010	200	125	DN150 PN10	555	18	210	90°	-	199
DGP 2000/4/125 A0IT/50	580	280	1010	200	125	DN150 PN10	555	18	210	90°	-	216

Dimensions en mm

(*) Bride d'aspiration disponible sur demande

DGP

Dimensions emballé

	A	B	C
DGP 550/4/80 A0GT/50	725	445	415
DGP 750/4/80 A0HT/50	915	515	555
DGP 1000/4/80 A0HT/50	915	515	555
DGP 550/4/100 A0GT/50	725	445	415
DGP 750/4/100 A0HT/50	915	515	555
DGP 1000/4/100 A0HT/50	915	515	555
DGP 1500/4/100 A0IT/50	915	515	555
DGP 1500/4/125 A0IT/50	1165	720	685
DGP 2000/4/125 A0IT/50	1165	720	685

Dimensions en mm

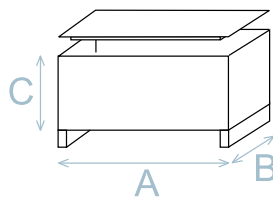

Installations

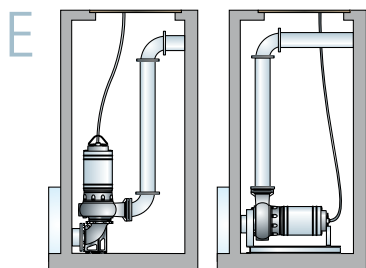
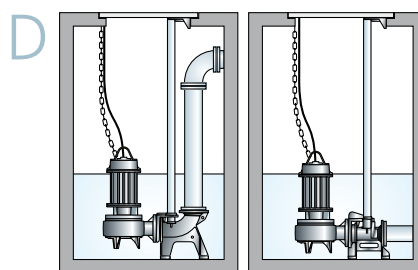
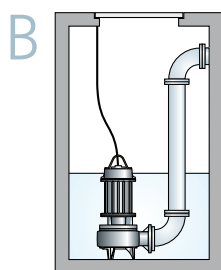
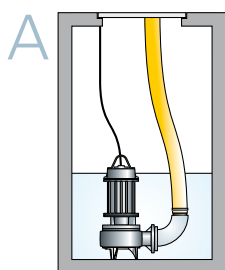



motralec

4 rue Lavoisier . ZA Lavoisier . 95223 HERBLAY CEDEX
Tel. : 01.39.97.65.10 / Fax : 01.39.97.68.48

Demande de prix / e-mail : service-commercial@motralec.com

www.motralec.com